

9/39
D 672/4

Leichter Zugkraftwagen 1t

(Sd. Kfz. 10)

1. Zgkw. 1t (Sd. Kfz. 10)

Typ D7

Ersatzteilliste zum Fahrgestell und Aufbau

Vom 5.9.39

Berlin 1939

Günther Papenbrock

② Hamburg - Wellingsbüttel
Herzog - Widukind - Straße 6

Inhalt

Gruppe Nr.	Benennung	Tafel
1	Motor mit Kupplung	1
2	Gelenkwelle	1
3	Lenkgetriebe	2, 3, 4
4, 5	Kettenantrieb	5, 6
6-9	Lauf- und Leitwerk	7, 8, 9
11	Vorderachse	10, 11
12	Vorderrad	12
13	Lenkung	12, 13
14	Hebelwerk und Gestänge	14, 15
16	Kühler	16
17	Motorhaube, Rotflügel	17, 18
18	Oberbau	19
19	Brennstoffbehälter	20
20	Auspuffanlage	20
21	Instrumente	—
22	Luftfilter	21
23	Anhängerkupplung	21
24	Sitze	21
29	Schaltgetriebe	6
30-31	Gleiskette	22

Vorbemerkungen

1. Die Ersatzteile für das Fahrgestell sind bei nachstehenden Firmen zu bestellen:

- a) Demag, Wetter (Ruhr)
 Drahtanschrift: Demag Wetterruhr
 Fernruf: Wetter (Ruhr) 20 41—20 45; Fernschreiber: K 3 227
- b) Adler-Werke, Frankfurt (Main)
 Drahtanschrift: Adler Frankfurtmain
 Fernruf: Frankfurt (Main) 70 1 11
- c) Büßing N. A. G., Berlin-Oberschöneweide
 Drahtanschrift: Büßingteile Berlin
 Fernruf: Berlin 63 00 12

2. Bis zur völligen Errichtung der wehrmacheigenen Ersatzteillager bei den unter lfd. Nummer 1—3 aufgeführten Firmen können Ersatzteile für das Fahrgestell in dringenden Fällen auch von den übrigen Hersteller-Firmen

- a) Mechanische Werke Cottbus G. m. b. H., Cottbus
- b) M N S Maschinenfabrik Niedersachsen G. m. b. H., Hannover-Wülfel
- c) Miag Mühlenbau und Industrie AG, Braunschweig
- d) ab 1.4. 40 von den Saurer Werken AG, Wien IX, Hahnengasse 13—15, vorläufig bezogen werden

3. Ersatzteile für Motor und Kupplung sind bei der Herstellerfirma des Motors anzufordern. Ersatzteillisten für den Motor sind jedem Fahrzeug beigegeben.

Anschrift: Fa. Maybach-Motorenbau G. m. b. H., Friedrichshafen a. B.
 Drahtanschrift: Maybachmotor — Friedrichshafen-Bodensee
 Fernruf: Friedrichshafen a. B. 651—655
 und
 Anschrift: Nordbau Motoren G. m. b. H., Berlin-Niederschöneweide,
 Berliner Straße 139
 Drahtanschrift: Nordbau Berlin
 Fernruf: Berlin 63 21 51

4. Die Ersatzteile für das Schaltgetriebe Typ S R G 102 128 H sind von der Zahnradfabrik Friedrichshafen AG., Friedrichshafen-Bodensee und von den Adler-Werken Frankfurt (Main) zu beziehen.

5. Ersatzteile für Gleisketten sind zu bestellen:

- a) Typ 3 p w 51/240/160
 1. Fa. Ritscher G. m. b. H., Hamburg-Moorburg
 2. Fa. Demag AG, Wetter (Ruhr)
 3. Fa. Siemens Siegener Maschinenbau AG, Abt. Ingowerke, Eisfeld (Sieg)
- b) Typ 3 g w 51/240/160
 Fa. Ritscher G. m. b. H., Hamburg-Moorburg

6. Die Bestellung von Ersatzteilen aller Art hat unter Angabe der Fahrgestell-, Motor-, Ketten- und Bestellnummer zu erfolgen. Bei der Bestellung von Einzelteilen für die Ketten muß der Kettentyp 3pw 51/240/160 bzw. 3gw 51/240/160 angegeben werden. Die Nummer der Kette ist auf dem ersten und letzten Glied (roter Anstrich) eingeschlagen.

Beim Bestellen von Gummipolster für Gleisketten ist die auf der Unterseite angebrachte Größenbezeichnung anzugeben. Diese besteht aus dem Buchstaben „W“ und einer dreistelligen Zahl (z. B. 300).

Ferner ist bei jeder Auftragserteilung für Ersatzteile die genaue Anschrift des Empfängers und die gewünschte Versandart anzugeben.

7. Die mit R und U bezeichneten handelsüblichen Werkzeuge und Geräte sind der H. Dv. 398 R und U entnommen und sind bei Bedarf im freien Handel zu beschaffen.

Berlin, den 5. 9. 39

Oberkommando des Heeres
 Heereswaffenamt
 Amtsgruppe für Entwicklung und Prüfung
 R o f

Tafel 1

Motor und Gelenkwelle

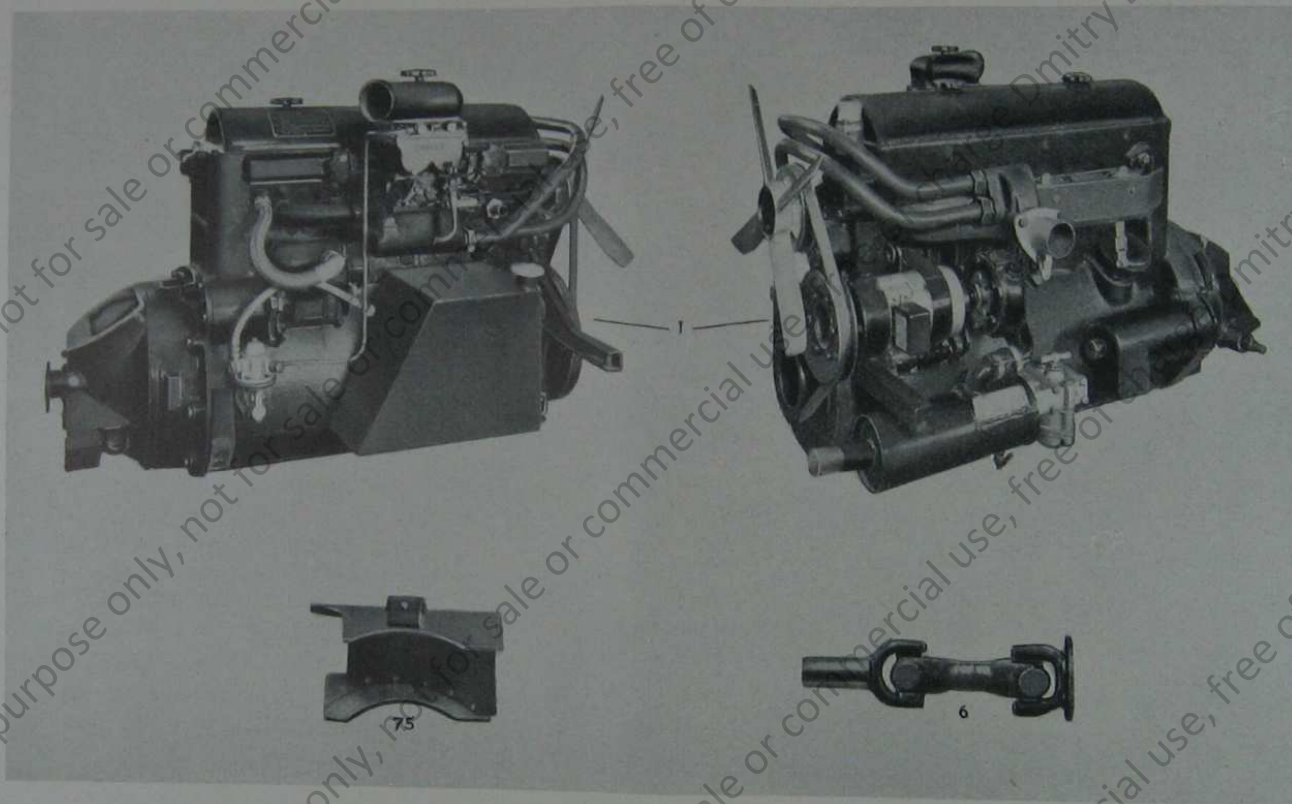

Gruppe 1 u. 2: Motor und Gelenkwelle

Lfd. Nr.	Tafel-Nr.	Stk. je Rfz.	Benennung	Bestell-Nr.
			Motor mit Kupplung	
1	1	1	Maybach-Motor 90 PS, vollständig, mit Bosch-Anlasser, Bosch-Magnetzündung, Kraftstoffpumpe und Doppelfallstrom-Geländevergasler (Einzel- und Ersatzteile siehe Maybach-Sonderkatalog)	NL 38 TRKM
			Motorbefestigung	
2		2	Sechskantschraube M 10 × 75 mit Muttern und Sicherungsblechen	
3		2	Satz Beilagen 1 × 0,5 mm 2 × 1 mm 1 × 2 mm	
4		8	Beilagen	021 E 26 851-2
5		4	Stiftschraube M 10 × 26 mit Muttern und Unterscheiben	
			Gelenkwelle	
6	1	1	Gelenkwelle, vollständig, mit passenden Anschlüssen an Maybach-Motor NL 38 TRKM und Maybach-Schaltgetriebe SRG 102 128 H	021 w 26 852-1
7		6	Sechskantschraube mit Gewinde M 8 mit Kronenmutter und Splint	021 F 26 852-2

Lenkgetriebe

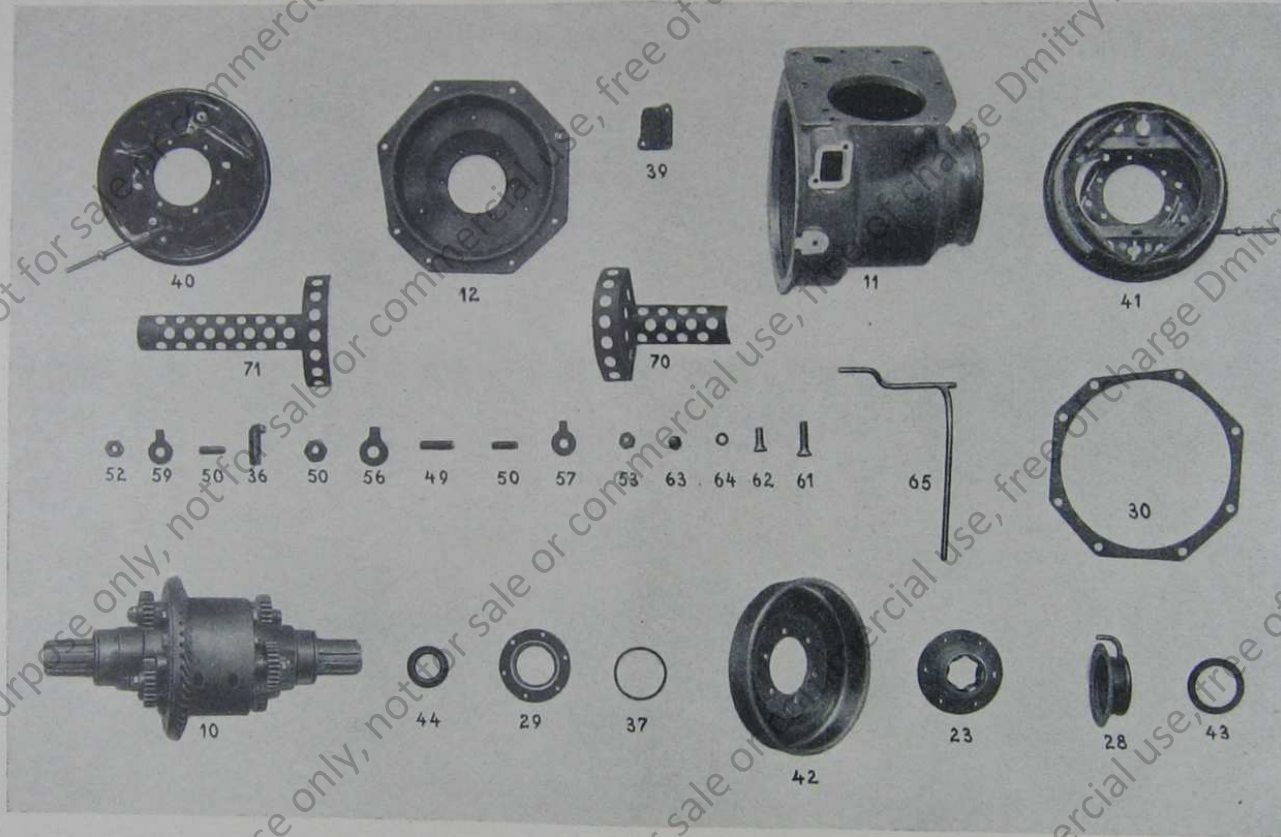

Gruppe 3: Lenkgetriebe

Lfd. Nr.	Tafel-Nr.	Stk. je Kfz.	Benennung	Bestell-Nr.
Lenkgetriebe				
10	2	1	Lenkgetriebe, vollständig	RS 2100
11	2	1	Gehäuse	RS 2101
12	2	1	Deckel	RS 2102
13	3	1	Welle, linke	RS 2103
14	3	1	Welle, rechte	RS 2104
15	3	1	Seitenflansch, linker	RS 2105
16	3	1	Seitenflansch, rechter	RS 2106
17	3	1	Ausgleichgehäuse	021 D 26 503-173
18	3	2	Sonnenrad	021 D 26 503-177
19	3	2	Hülisenrad	RS 2111
20	3	6	Planetenrikel	RS 2110
21	3	6	Planetenrad	RS 2109
22	3	2	Verbindungsmuffe	021 E 26 503-181
23	2	2	Bremscheibennabe	RS 2112
24	3	2	Seitenflanschbüchse	021 E 26 503-183
25	3	2	Lenkrikelhülse	021 E 26 503-184
26	3	2	Lenkrikellaufbüchse	RS 2124
27	3	2	Lenkrikellaufbüchse	021 E 26 503-186
28	2	2	Dichtungsträger mit Rohr	RS 2113
29	2	2	Dichtungsträger	RS 2114
30	2	1	Satz Beilagen	RS 2115
31	3	2	Zwischenring	021 E 26 503-192
32	3	6	Bolzen	021 F 26 503-190
33	3	1	Scheibe	021 F 26 503-191
34	3	6	Buchse	RS 2463
35	3	6	Buchse je 3 Stück zu Nr. 15 u. 16	RS 2464
36	2	3	Knagge	RS 2117
37	2	2	Dichtung	RS 2118
38	3	6	Passfeder	021 F 26 503-200
39	2	1	Entlüfter	RS 2860
40	2, 4	1	Duplex-Bremse, links, vollständig	PZ 23 D 117
41	2, 4	1	Duplex-Bremse, rechts, vollständig	PZ 23 D 116
42	2	2	Bremstrommel	RS 2547
43	2	2	Simmerringe 80/60 \varnothing \times 13	
44	2	2	Simmerringe 62/38 \varnothing \times 12	
45	3	2	Seeger-Außenfischerung 80 a	

Tafel 3

Lenzgetriebe

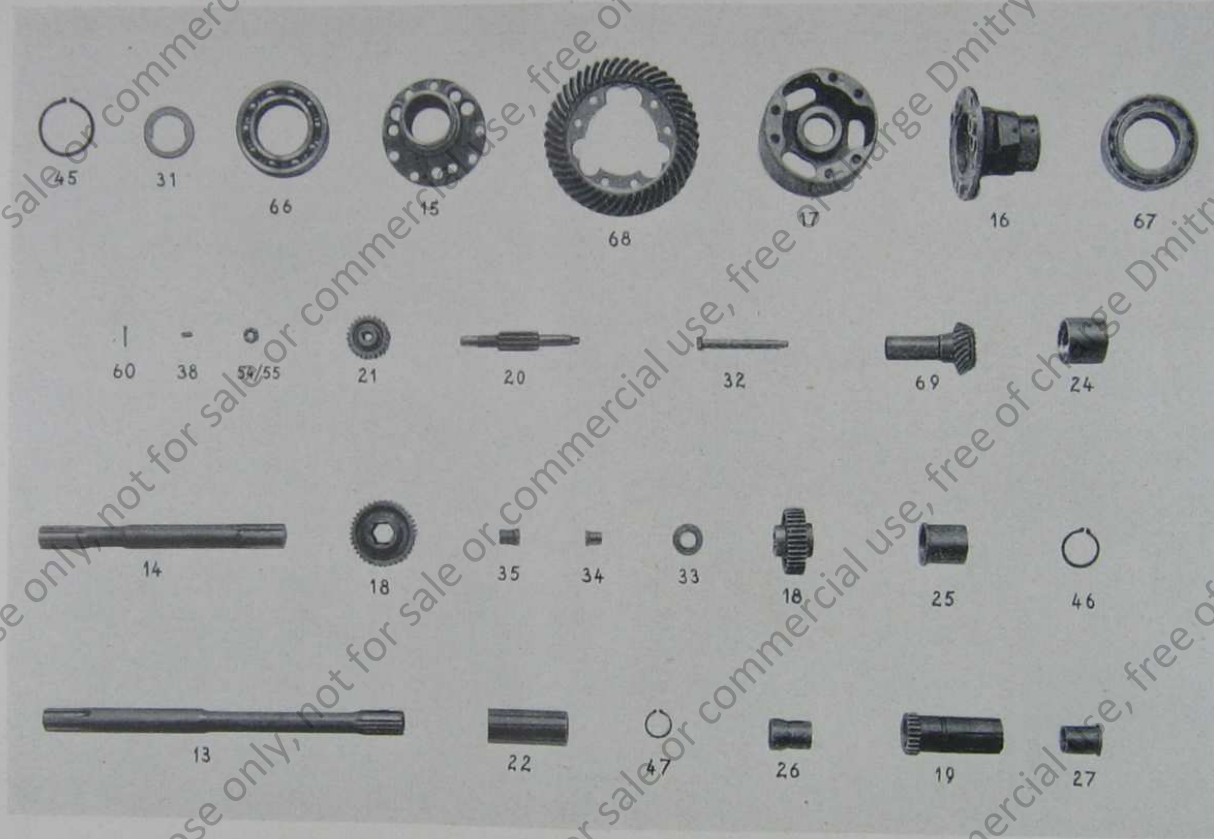

Noch Gruppe 3: Lenkgetriebe

Lfd. Nr.	Tafel-Nr.	Stk. je Kfz.	Benennung	Bestell-Nr.
Lenkgetriebe				
46	3	2	Seeger-Außensicherung 52 a	
47	3	2	Seeger-Außensicherung 38 a	
48		2	Gewindestift M 8 × 10 DIN 551	
49	2	8	Stiftschraube M 10 × 20 DIN 938	
50	2	5	Stiftschraube M 8 × 14 DIN 938	
51		4	bl. Sechskantmutter M 12	
52	2	12	bl. Sechskantmutter M 10	} DIN 934
53	2	5	bl. Sechskantmutter M 8	
54	3	6	Kronenmutter M 14 × 1,5 DIN Kr 754	
55	3	6	Kronenmutter M 12 × 1,5 DIN Kr 754	
56	2	4	Sicherungsblech 12,5	} DIN 95
57	2	4	Sicherungsblech 10,3	
58		1	Sicherungsblech 10,3 DIN 432	
59	2	5	Sicherungsblech 8,5 DIN 95	
60		12	Splint 3 ∅ × 30 DIN 92	
61		12	Sechskantniete 8 ∅ × 30 DIN 661	
62	2	12	Sechskantniete 8 ∅ × 20 DIN 661	
63	2	12	Sechskantniete M 6 × 15 DIN 953	
64	2	12	Federring 6,6 DIN 127	
65	2	1	Ölrohr	RS 212 e
66	3	1	Radiarlager 140/80 ∅ × 26	6216
67	3	1	Zylinderrollenlager 140/80 ∅ × 26	NFL 80
68	3	1	Regelrad	RS 2170
69	3	1	Regelriegel	RS 2169
70	2	1	Abdeckblech, rechtes	RS 2526
71	2	1	Abdeckblech, linkes	RS 2527
72		2	Sechskantniete M 6 × 10 DIN 935	
73		2	Sechskantniete M 6 × 12 DIN 935	
74		4	Federring 6,6 DIN 127	
75	1	1	Schutzblech (für Kardanabdeckung)	RS 2854
76		1	Sechskantniete M 8 × 12 DIN 935	
77		1	Sicherungscheibe A 8,4 HgN 14 509	

Tafel 4

Lenkgetriebe

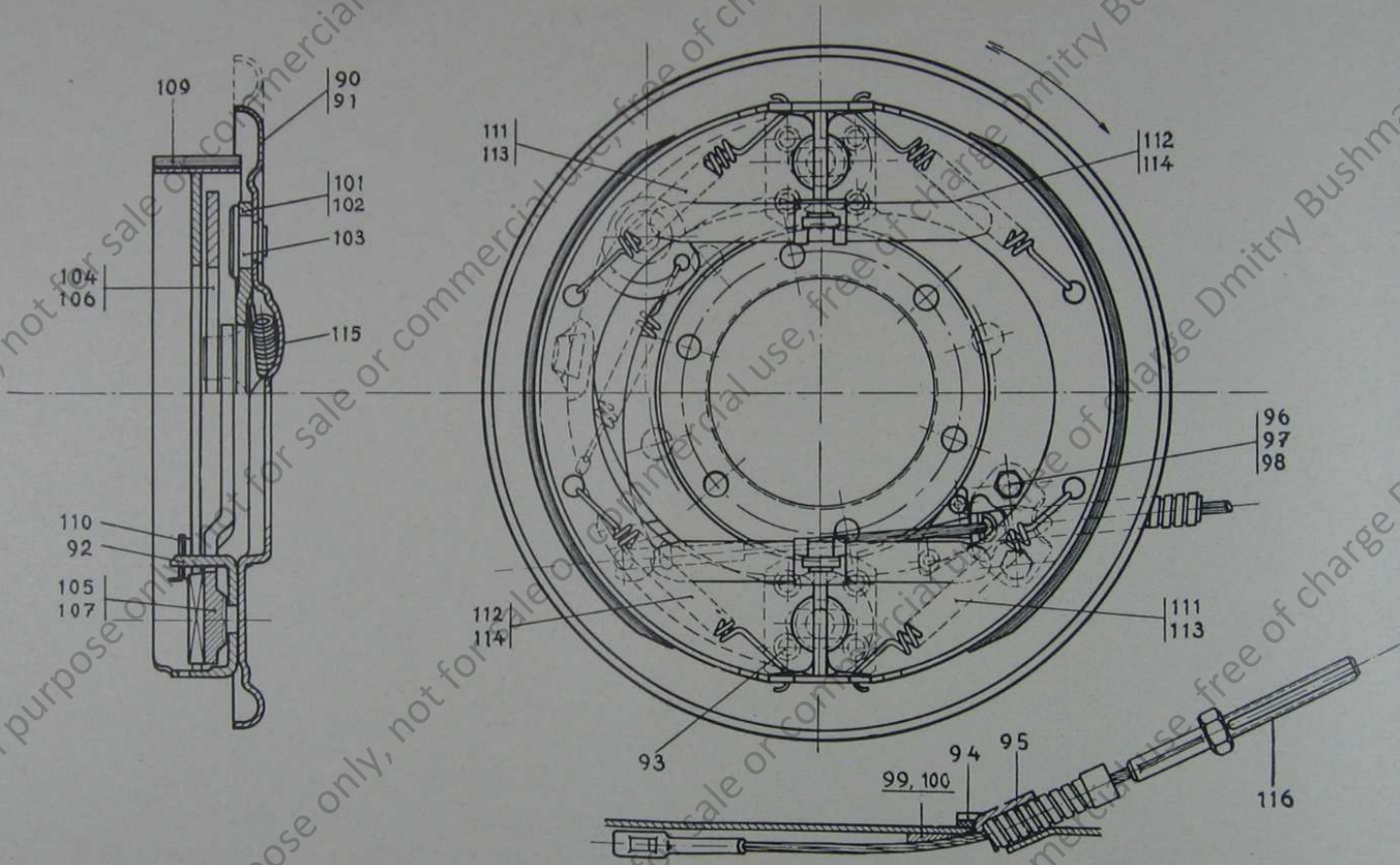

Noch Gruppe 3: Lenkgetriebe

Zfd.-Nr.	Tafel-Nr.	Stk. je Kfz.	Benennung	Bestell-Nr.
Lenkfremfen				
90	4	1	Deckplatte, links	23 D 11 105 L
91	4	1	Deckplatte, rechts	23 D 11 105 R
92	4	4	Abstützwinkel	23 D 13 101
93	4	16	Halbrundniete 6×12 DIN 660	
94	4	2	Fila	23 D 17 501
95	4	2	Kabelschub	23 S 17 104
96	4	4	bl. Sechskantschrauben M 6×16 DIN 931	
97	4	4	bl. Sechskantmuttern M 6 DIN 934	
98	4	4	Federring 6,6 DIN 127	
99	4	1	Gleitstück, links	23 D 18 101 L
100	4	1	Gleitstück, rechts	23 D 18 101 R
101	4	1	Kabelhebel, links	23 D 21 101 L
102	4	1	Kabelhebel, rechts	23 D 21 101 R
103	4	2	Drehbolzen zum Kabelhebel	23 D 23 101
104	4	1	großer Nockenhebel, links	23 D 30 101 L
105	4	1	kleiner Nockenhebel, links	23 D 31 101 L
106	4	1	großer Nockenhebel, rechts	23 D 30 101 R
107	4	1	kleiner Nockenhebel, rechts	23 D 31 101 R
108		4	Bremsbade, vollständig, ohne Belag	23 D 41 101
109	4	4	Bremsbelag	23 D 45 101
110	4	4	Blattfeder	23 D 50 101
111	4	2	Zugfeder, links stark	23 D 51 101 L
112	4	2	Zugfeder, links schwach	23 D 52 101 L
113	4	2	Zugfeder, rechts stark	23 D 51 101 R
114	4	2	Zugfeder, rechts schwach	23 D 52 101 R
115	4	2	Rückzugfeder für Kabelhebel	23 D 53 101
116	4	2	Stahlschlauchkabel, vollständig, jedoch ohne Kabelschub	23 D 70 135
117		2	Reguliermutter	66 104 S

Tafel 5

Kettenantrieb

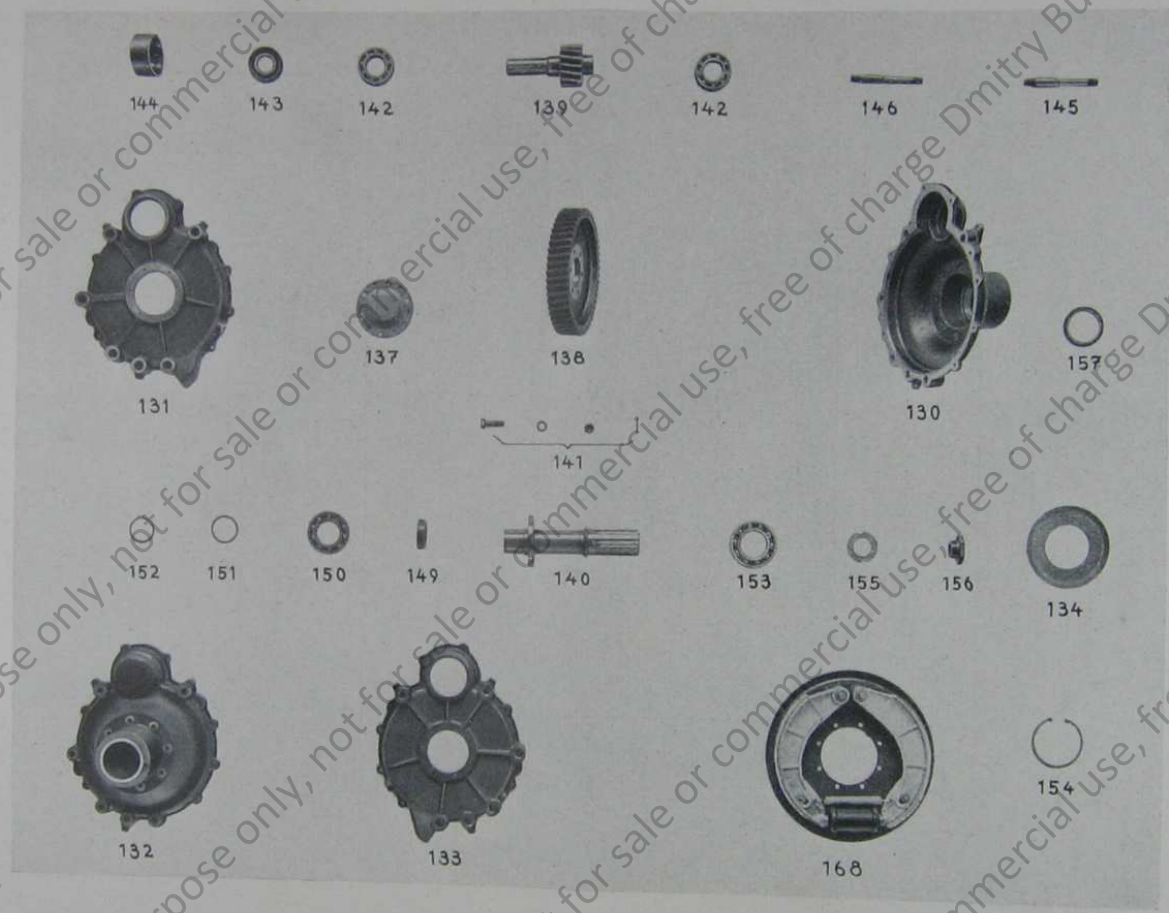

Gruppe 4 u. 5: Kettenantrieb

Lfd. Nr.	Tafel-Nr.	Stk. je Kfz.	Benennung	Bestell-Nr.
Kettenantrieb				
130	5	1	Achstrichter, links	RS 2128
131	5	1	Achsdeckel, links	RS 2129
132	5	1	Achstrichter, rechts	RS 2128
133	5	1	Achsdeckel, rechts	RS 2129
134	5	2	Spritzringe für rechten und linken Achstrichter	RS 2148
135		2	Sechskant-Verschlußschraube M 26 × 1,5 DIN 4610, mit Dichtring B 26 × 32 DIN 4609	für Öl- Ein- und Auslaß
136		2	Sechskant-Verschlußschraube M 12 × 1,5 DIN 4610, mit Dichtring B 12 × 16 DIN 4609	
137	5	2	Deckel für rechten und linken Achsdeckel	RS 2140
138	5	2	Vorgelegerad	RS 2133
139	5	2	Vorgelegerihsel	RS 2134
140	5	2	Triebdachse	RS 2166
141	5	12	Paßschraube mit Kronenmutter M 14, Splint 5 ∅ × 30 und Scheibe 14,5	RS 2144
142	5	4	Radiallager 45/85 ∅ × 19	6209
143	5	2	Simmeringe 80/38 ∅ × 13	
144	5	2	Lagerbuchse	RS 2136
145	5	2	Paßschraube	RS 2575
146	5	10	Bolzenschraube	RS 2137
147		24	Sechskantmutter M 16 × 1,5 DIN Kr 751	
148		24	Sicherungsblech 16,5 DIN 93	
149	5	2	Zwischenring	021 F 26 504-21
150	5	2	Radiallager 55/100 ∅ × 21	6211
151	5	2	Lager Scheibe	021 F 26 504-22
152	4	2	Seeger-Rußensicherung 55 a	
153	5	2	Radiallager 60/110 ∅ × 22	6212
154	5	2	Seeger-Innensicherung 110 i	
155	5	2	Sicherungsblech	RS 2141
156	5	2	Verschlußschraube	RS 2138
157	5	2	Simmering 90/70 ∅ × 13	
158		12	Sechskantschraube M 8 × 30 DIN 933, mit Mutter und Federling zur Befestigung des Achstrichters	

Tafel 6

Kettenantrieb

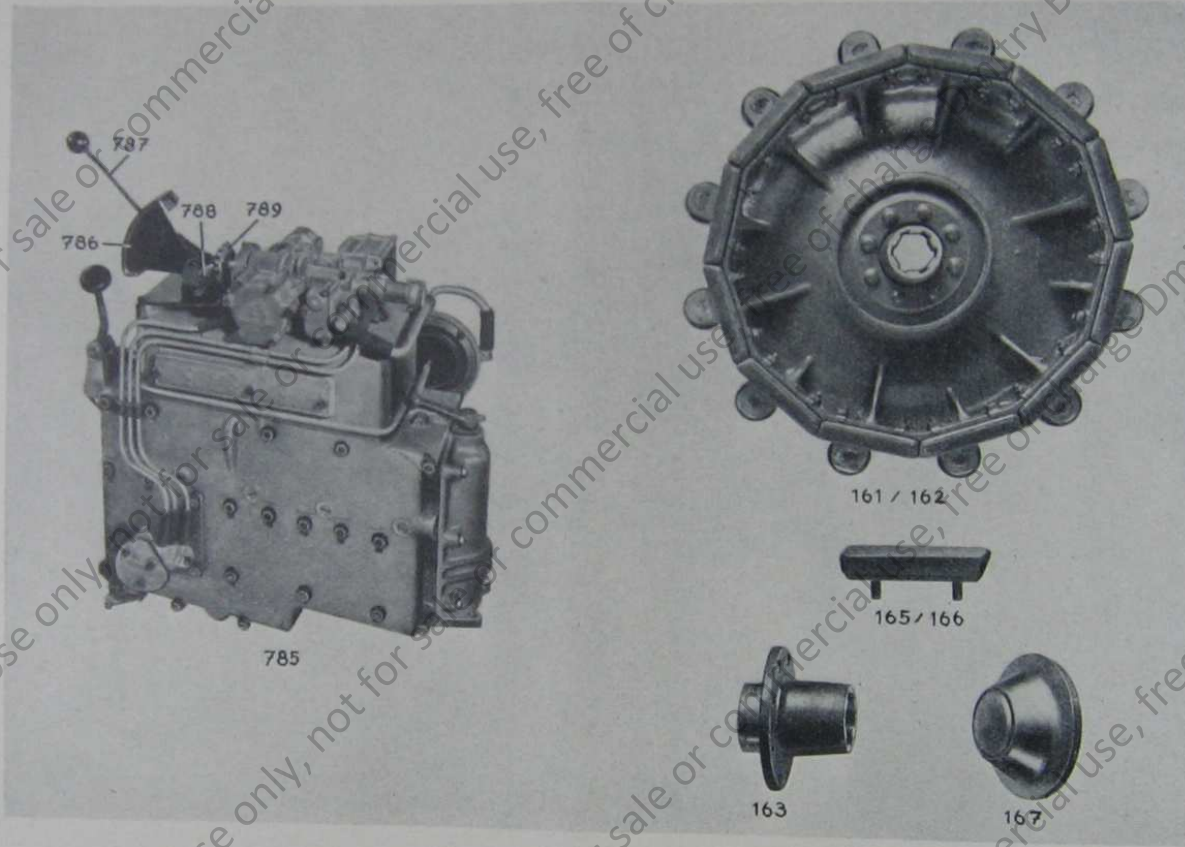

Noch Gruppe 4 u. 5: Kettenantrieb

Lfd. Nr.	Tafel-Nr.	Stk. je Kfz.	Benennung	Bestell-Nr.
Kettenantrieb				
159		12	Sechskantschraube M 8 × 20 DIN 933 mit Sicherung zur Befestigung des Deckels	
160		4	Abdrückschraube M 10 × 60 DIN 561 mit Muttern M 10 DIN 555	
161	6	1	Triebrad, links, mit Bolzen und Rollen	RS 2354
162	6		Triebrad, rechts, mit Bolzen und Rollen	RS 2353
163	6	2	Triebradflanschhabe	RS 2165
164		16	Halbrundniete 13 ∅ × 38 DIN 124	
165	6	24	Segment für linkes Triebrad, vollständig, mit Halter, Schrauben, Sechskantmutter M 10, Sicherg. und Sicherungsblech 10,3 DIN 93	RS 2682
166	6	24	Segment für rechtes Triebrad, vollständig, mit Halter, Schrauben, Sechskantmutter M 10, Sicherg. und Sicherungsblech 10,3 DIN 93	RS 2685
167	6	2	Rappe für Triebrad	RS 2135
Triebradbremse				
168	5	2	Triebradbremse, handelsüblich, wie Typ 350 ∅ × 50 d. Fa. Alf. Teves Ersatzteile für Triebradbremse siehe Sonder- katalog	RS 2188

Tafel 7

Lauf- und Leitwert



Gruppe 6, 7 u. 8, 9: Lauf- und Leitwerk

Lfd. Nr.	Tafel-Nr.	Stk. je Kfz.	Benennung	Bestell-Nr.
Laufwerk				
180	7	6	Äußeres Laufrad, vollständig, mit Nabe und Gummibandage, jedoch ohne Nebeninnenteile	
181	7	12	Radscheibe mit Gummibandage für äußeres Laufrad	BS 2298
182	7	6	Radnabe	021 G 26 856 U 4
183		30	Sechskantschraube mit Kronenmutter und Splint zu Nr. 182	RS 2557
184	7	6	Sicherungsblech	021 F 26 856-4
185	7	4	Inneres Laufrad, vollständig, mit Nabe und Gummibandage, jedoch ohne Nebeninnenteile	RS 2192
186	8	10	Drehstabfeder	021 G 26 856-1
187	8	10	Laufschwinge, vollständig, mit zugehörigen Lagerungsteilen	RS 2150
188	8	10	Laufschwinge mit Nr. 229	021 B 26 856-10
189	8	10	Schwingenlager mit je 4 zugehörigen Sechskantschrauben M 10 x 3,5, Muttern und Feder- ringen	021 D 26 856-36
190	8	10	Lagerbüchse	RS 2160
191	8	10	Lagerbüchse	RS 2158
192	8	10	Dichtring	RS 2157
193	8	10	Scheibe	021 E 26 856-12
194	8	10	Druckbüchse	RS 2430
195		10	Schelle zur Verhinderung der Drehung der Druckbüchse	RS 2779
196	8	10	Zwischenbüchse	021 E 26 856-15
197	8	20	Seeger-Innensicherung 35 i	} zu Nr. 188 021 F 26 856-8
198	8	20	Verchlussblech 35 \varnothing x 1,5	
199	8	10	Gummidichtung 65/52 \varnothing x 8	
200	8	10 Stk.	Beilagen	RS 2431

Tafel 8

Lauf- und Leitwert

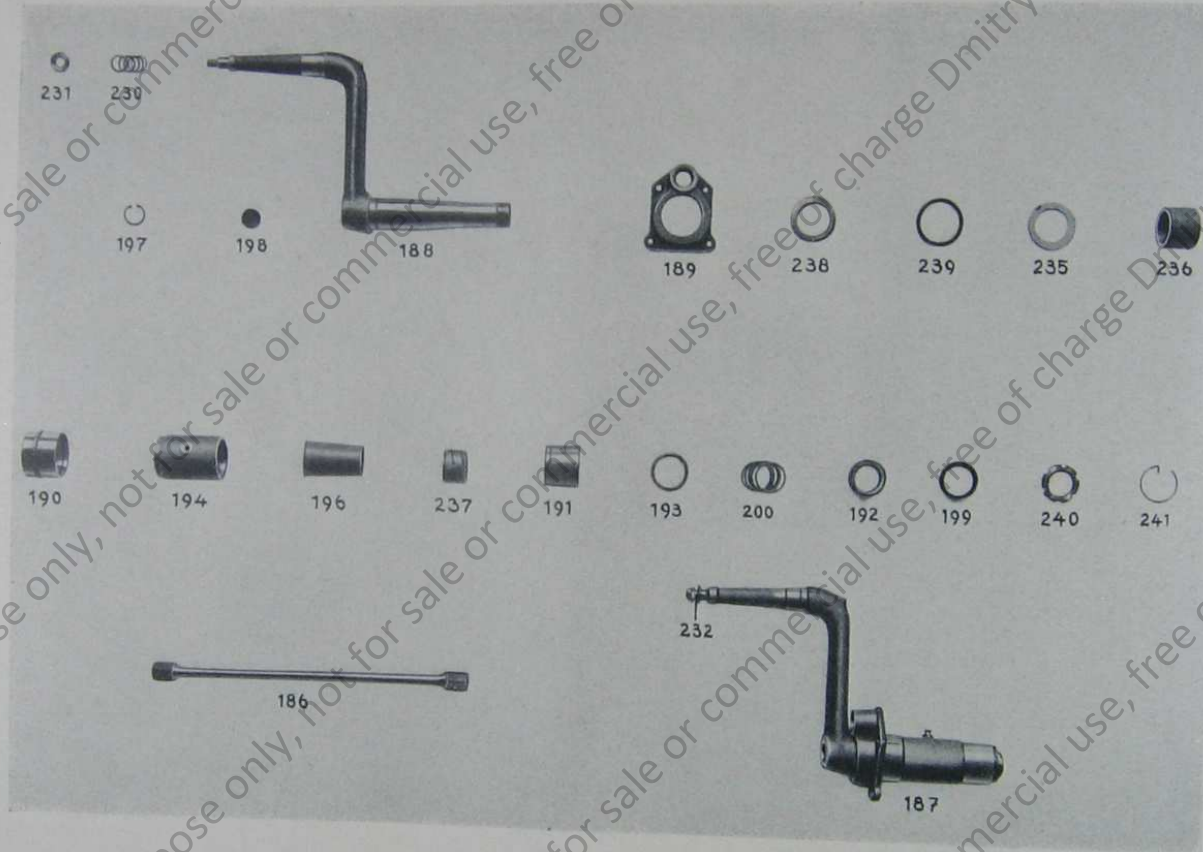

Noch Gruppe 6, 7 u. 8, 9: Lauf- und Leitwert

Lfd. Nr.	Tafel-Nr.	Stk. je Kfz.	Benennung	Bestell-Nr.
Leitwert				
201	9	2	Leitrad, vollständig, mit Nabe und Gummi-bandage, jedoch ohne Nabeninnenteile	021 B 26 858-2
202	9	2	Leitradschwinge	021 E 26 508-2
203	9	2	Schwingenlager mit je 4 zugehörigen Sechskantschrauben, Federringen und 1 Zyl.-Stift 4 h 11 x 4 nach DIN 7	021 B 26 858 U 1
204	9	2	Leitradschwinge, vollständig, mit zugehörigen Lagerungsteilen	021 E 26 858-4
205	9	2	Dichtring	021 E 26 858 U 2
206	9	2	Zwischenbüchse	021 F 26 858-6
207	9	2	Gummidichtung 60,5/49,5 \varnothing x 5,5 \varnothing	021 E 26 858-5
208	9	2	Bolzen zur Aufnahme des Spannbatens	021 E 26 858-6
209	9	2	Spannhaken für Leitradauflängung	021 E 26 858-5
210	9	2	Scheibe 22 DIN 1440	021 D 26 858 U 4
211	9	2	Seeger-Außenficherung 22 a	021 E 26 858-14
212	9	2	Kettenspanner, vollständig	021 E 26 858-1
213	9	2	Gabel mit Rundgewinde 20 x 1/8" nach DIN 405	021 E 26 858-15
214	9	2	Abstreifbolzen (Bruchficherung)	021 F 26 858-17
215	9	2	Schraube mit Rundgewinde 20 x 1/8" nach DIN 405 zum Einstellen der Kettenspannung	021 E 26 858 U 6
216	9	2	Scheibe	021 E 26 858 U 5
217	9	2	Seeger-Außenficherung 28 a	021 E 26 858-16
218	9	2	Hülse als Gewindestoß für Nr. 215	021 E 26 858-16
219	9	2	Rapfen	RS 2535
220	9	2	Aberfalle, vollständig, mit Bolzen, Scheibe und Splint zu Nr. 219	
221	9	2	Lederstoßhülle	

Lauf- und Leitwert

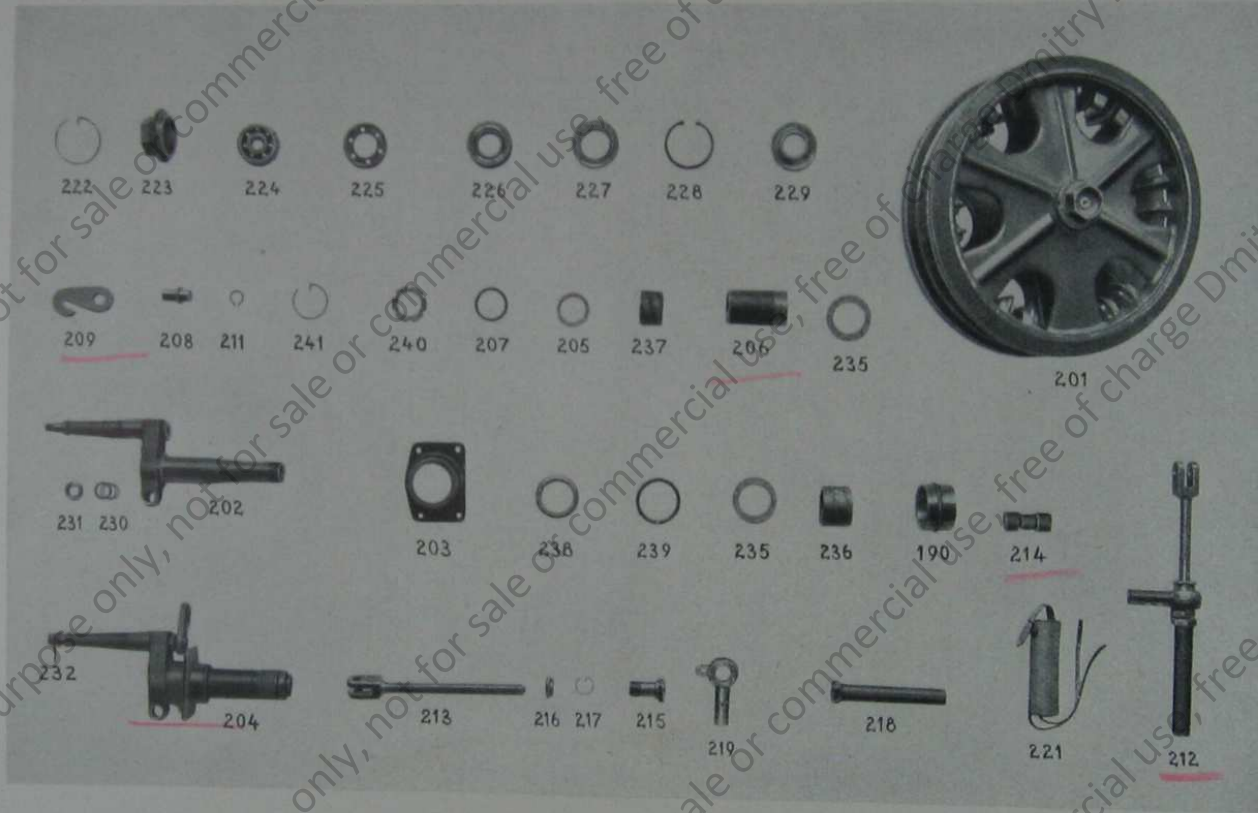

Noch Gruppe 6, 7 u. 8, 9: Lauf- und Leitwert

Zfd.-Nr.	Tafel-Nr.	Stk. je Kfz.	Benennung	Bestell-Nr.
Teile für Lauf- und Leitwert				
222	7 9	12	Hakenprüftring 78 DIN Kr 951	
223	7 9	12	Radtappe	021 E 26 856-2
224	7 9	12	Radiallager	6404
225	7 9	12	Scheibe	021 E 26 856-26
226	7 9	12	Zylinder-Rollenlager	NUL 40 e
227	7 9	12	Gewinding	021 E 26 865-24
228	7 9	12	Seeger-Innensicherung 82 i	
229	7 9	12	Dichtring	RS 2177
230	8 9	12 Stk.	Beilagen } zum Einstellen der Spur	021 F 26 856-5
231	8 9	12	Scheibe }	021 F 26 856-6
232	8 9	12	bl. Kronenmutter M 16 x 1,5 DIN Kr 754 mit Unterlegscheibe 17 DIN 125 und Splint 4 x 32 DIN 94	
234		24	Druckschmierkopf A 16 DIN Kr 1411	
235	8 9	14	Scheibe	021 E 26 856-11
236	8 9	12	Lager aus Nonstert 70/55 \varnothing x 50	021 E 26 856-13
237	8 9	12	Lager aus Nonstert 60/45 \varnothing x 40	021 E 26 856-14
238	8 9	12	Druckstück	021 F 26 856-18
239	8 9	12	Gummidichtung 81/66 \varnothing x 7,5 \varnothing	
240	8 9	10	Nutmutter M 45 x 1,5 DIN Kr 851	
241	8 9	10	Hakenprüftring 57 DIN Kr 951	
242	8 9	4	Nutmutter M 45 x 1,5 für Leitwert	

Tafel 10

Vorderachse

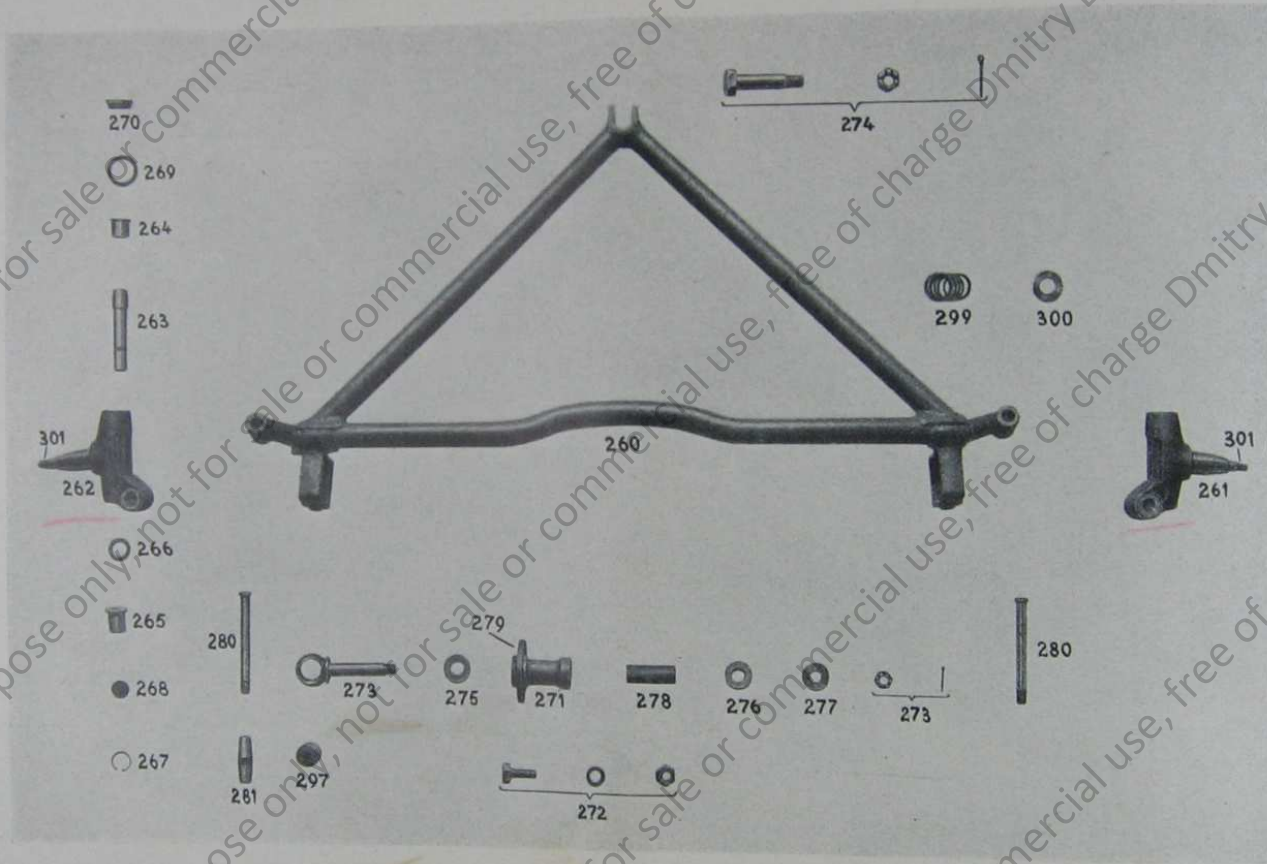

Gruppe 11: Vorderachse

Lfd. Nr.	Tafel-Nr.	Stk. je Kfz.	Bezeichnung	Bestell-Nr.
Vorderachse				
260	10	1	Achsdreieck, vollständig, mit 2 Fauststücken und seitlichen Federlagern	RS 2883
261	10	1	Achschenkel, links, mit zugehörigem Dichting Nr. 229	RS 2466
262	10	1	Achschenkel, rechts, mit zugehörigem Dichting Nr. 229	RS 2465
263	10	2	Ventzappen	RS 1911
264	10	2	Büchse	RS 1912
265	10	2	Büchse	RS 1913
266	10	2	Scheibe	RS 1914
267	10	2	Seeger-Innensicherung 35 i	
268	10	2	Blech 35 \varnothing x 2 stark	
269	10	2	Sicherungsblech	RS 2438
270	10	2	Verföchluplatte	RS 1915
Hintere Achslagerung				
271	10	1	Lager	RS 1708
272	10	2	Sechskantschrauben M 12 x 30, DIN 931, mit Muttern und Federringen zu Nr. 371	
273	10	1	Gelenkbolzen mit Kronenmutter M 20 x 1,5 n. Kr 754 und Splint 4 x 38 n. DIN 94	RS 1721
274	10	1	Schraube mit Kronenmutter M 16 x 1,5 und Splint	021 F 26 513-43
275	10	1	Novotextscheibe mit Abschrägung	021 F 26 513-44
276	10	1	Novotextscheibe	021 F 26 513-45
277	10	1	Scheibe	021 F 26 513-47
278	10	1	Novotextlager	RS 2253
279	10	4	Zwischenlage zwischen Wannenflansch und Erbsenteil Nr. 271	RS 3075

Tafel 11

Borderachse

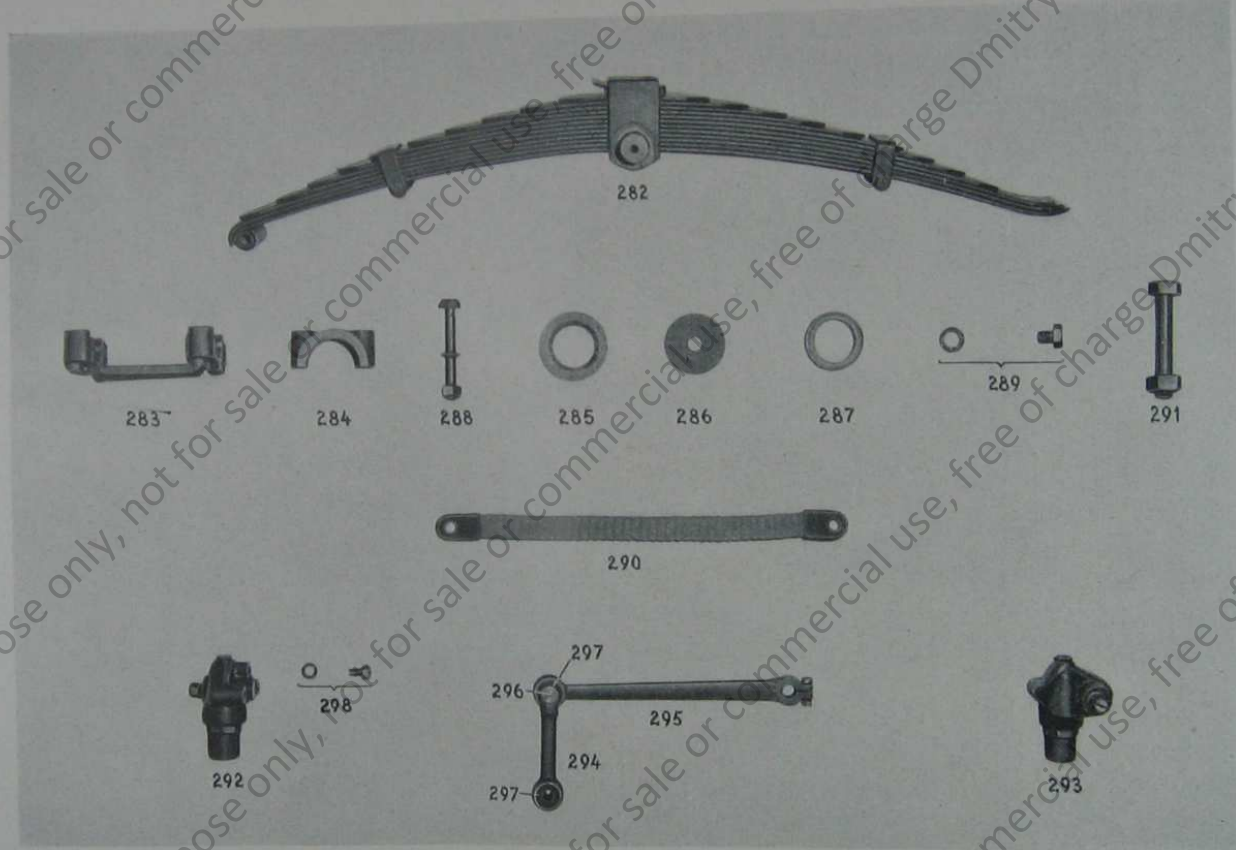

Noch Gruppe 11: Vorderachse

Zfd. Nr.	Tafel-Nr.	Stk. je Kfz.	Benennung	Bestell-Nr.
280	10	2	Federbolzen mit Sechskantmutter und Sicherungsblech	RS 2884
281	10	1	Federauflage	RS 1959
282	11	1	Blattfeder, vollständig, mit Federbund und Novotextbuchse im Federauge	RS 2199
283	11	1	Federbundlager	RS 2428
284	11	2	Deckel zum Federbundlager	RS 2259
285	11	2	Scheibe	021 F 26 513-31
286	11	2	Scheibe mit je 1 Sicherungsstift	RS 2260
287	11	2	Röhren aus Novotext	RS 2262
288	11	4	Hammer-schrauben mit Sechskantmuttern M 12 und Federring zu Nr. 285 und 284	021 F 26 513-27
289	11	1	Sechskantschraube M 14 x 1,5 mit Bohrung, dazu 1 Federring	021 F 26 513-51
290	11	2	Fanggurt	021 D 26 513-19
291	11	2	Sechskantschraube M 18 x 1,5 x 105 lang n. wIN 931 mit zugeh. Mutter n. wIN 934 zu Nr. 290	
292	11	1	Stoßdämpfer, links	RS 2197
293	11	1	Stoßdämpfer, rechts	RS 2198
294	11	2	Gabelstange	RS 2182
295	11	2	Hebel mit zugehöriger Klemmschraube und Mutter	RS 2482
296	11	2	Kopfschraube mit Mutter und Splint	RS 1886
297	11	5	Silentblock	021 F 26 513-40
298	11	6	Sechskantschraube M 14 x 1,5 x 25 lg. Kr 551 und Federring 15 DIN 127 zur Befestigung der Stoßdämpfer	
299	10	2 Sak	wie Ersatzteil Nr. 230	
300	10	2	wie Ersatzteil Nr. 231	
301	10	2	wie Ersatzteil Nr. 232	
302	10	5	wie Ersatzteil Nr. 234	

Tafel 12

Borderrad

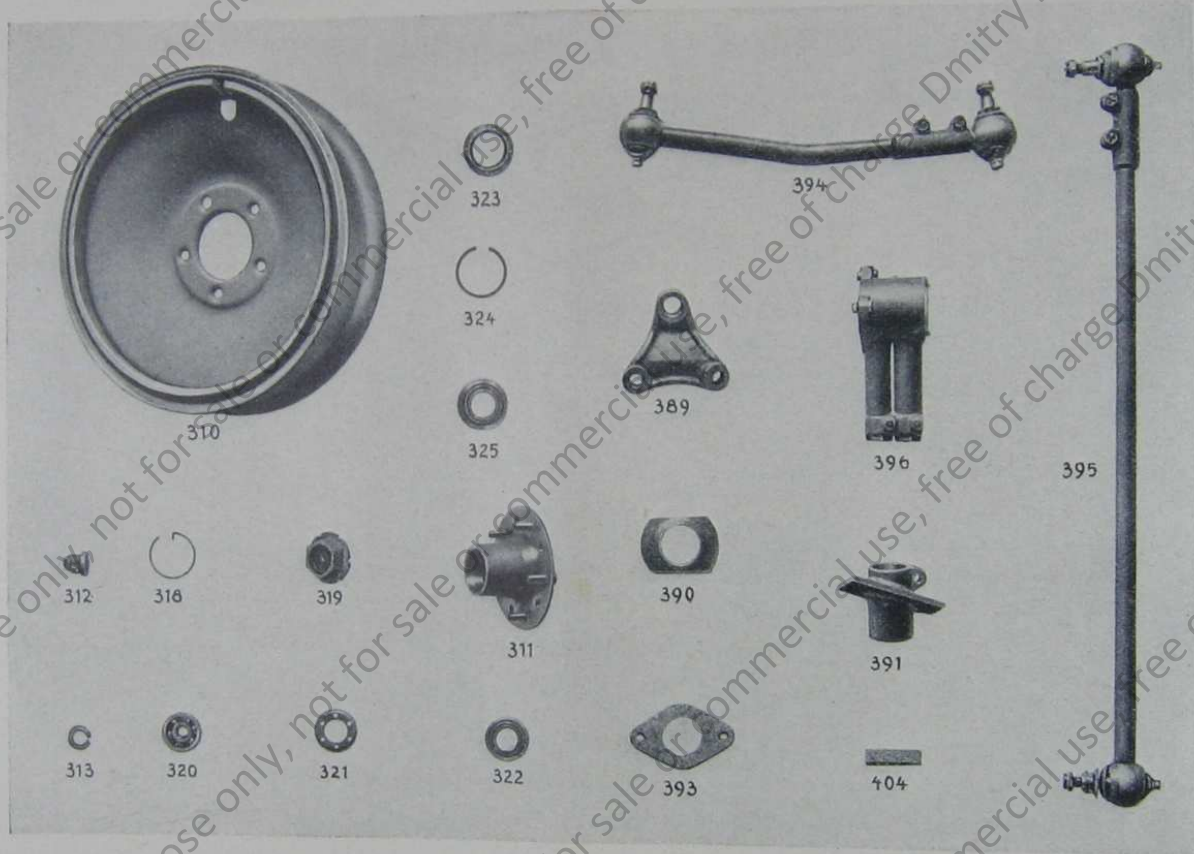

Gruppe 12: Vorderrad

Lfd. Nr.	Tafel-Nr.	Stk. je Rfz.	Benennung	Bestell-Nr.
Vorderrad				
310	12	2	Nahscheibe, 5"-20, vollständig	5 D 2418-9
311	12	2	Nabe zum Vorderrad mit 5 angehefteten Sechskantschrauben M 14 x 1,5	021 D 26 514-3
312	12	10	Nutmutter zu Nr. 311	5 F 2418-5
313	12	10	Rugelfederring (Sonderprofil)	5 F 2418-4
314		1	Lenkhebel, rechter, mit zugehöriger Pufffeder, gehört in Nr. 262	RS 1943
315		1	Lenkhebel, linker, mit zugehöriger Pufffeder, gehört in Nr. 261	RS 1942
316		2	Kronenmutter M 20 x 1,5 DIN Kr 754	
317		2	Splint 4 x 40 DIN 94	zu Nr. 314 u. 315
318	12	2	wie Ersatzteil Nr. 222	
319	12	2	wie Ersatzteil Nr. 223	
320	12	2	wie Ersatzteil Nr. 224	
321	12	2	wie Ersatzteil Nr. 225	
322	12	2	wie Ersatzteil Nr. 226	
323	12	2	wie Ersatzteil Nr. 227	
324	12	2	wie Ersatzteil Nr. 228	
325	12	2	wie Ersatzteil Nr. 229	
326		2	wie Ersatzteil Nr. 234	

Tafel 13

Lenkung

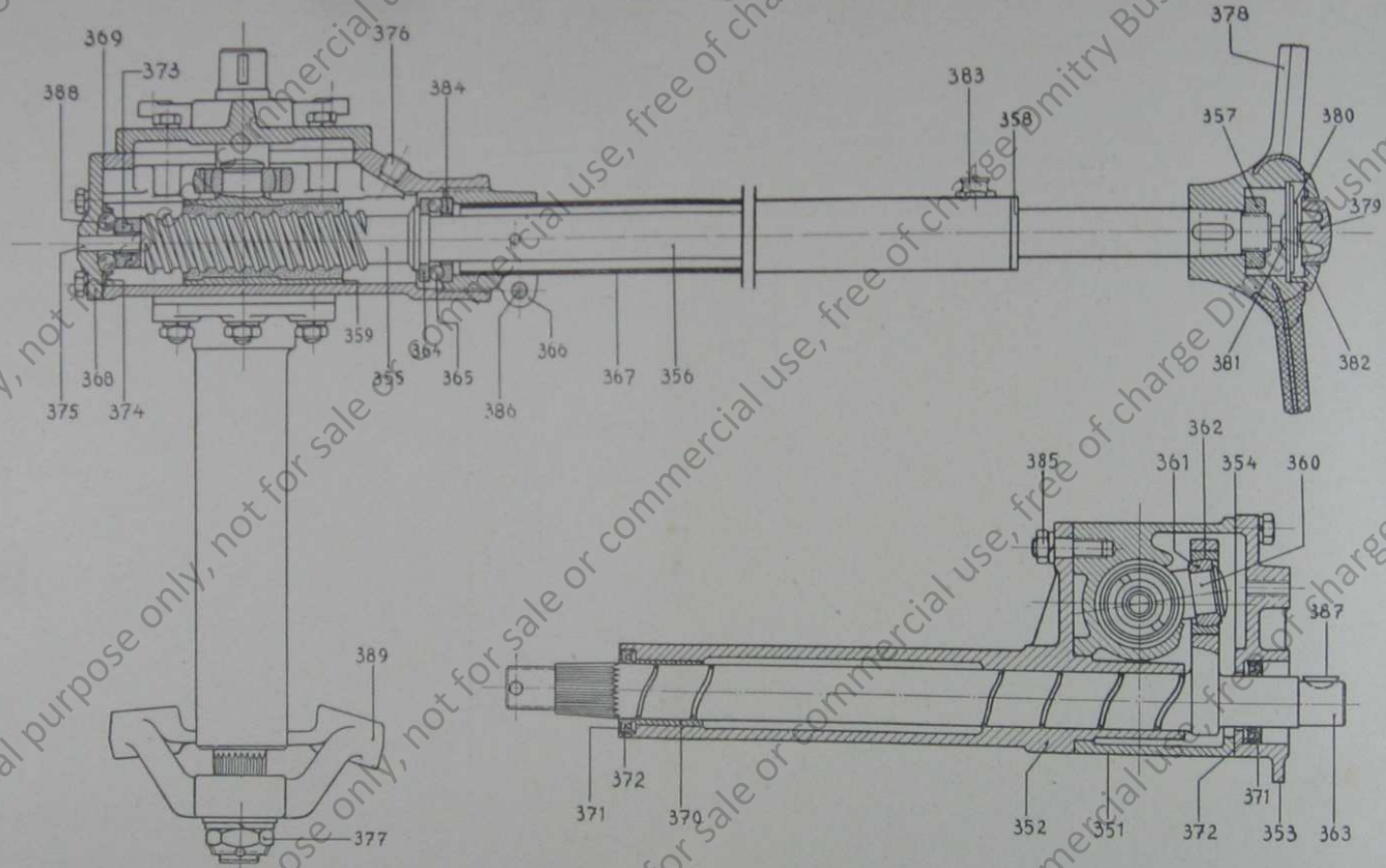

Tafel 14

Sebelwerk mit Gestänge

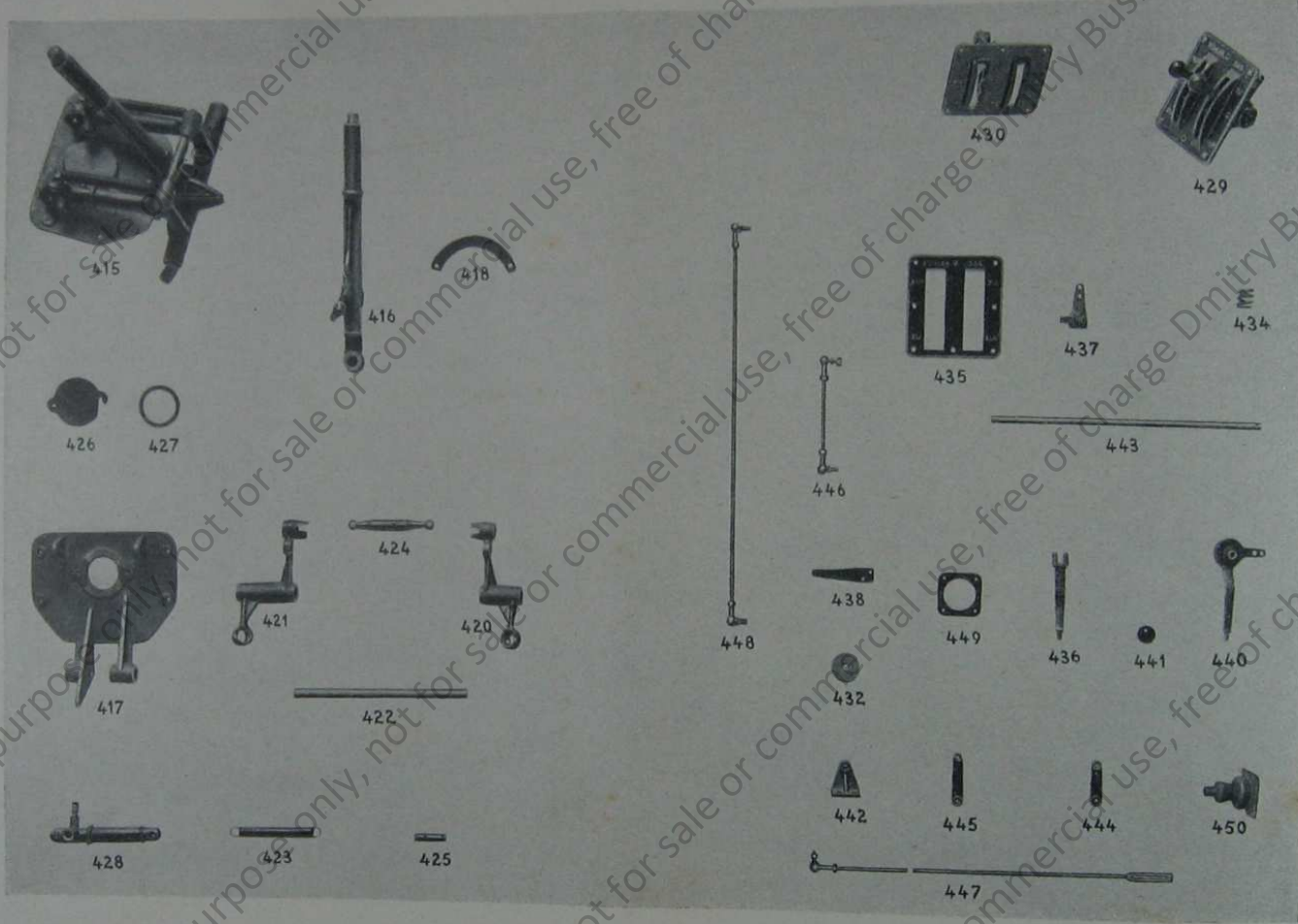

Gruppe 14: Hebelwerk mit Gestänge

Hebelwerk mit Gestänge					Fußhebelwerk				
Nr.	Tafel-Nr.	Stk. je Kfz.	Benennung	Bestell-Nr.	Nr.	Tafel-Nr.	Stk. je Kfz.	Benennung	Bestell-Nr.
415	14	1	vollständige Handbremsanlage mit Bremshebel, Bremszylinder, Rückzugfedern, Zahnbogen, Anschlußhebeln für Bremszüge und Lagerbock	021 B 26 864 U 10	436	14	1	Hebel für Jalousiebetätigung	021 E 26 864-5
416	14	1	Handbremshebel, vollständig, mit Knopf, Feder, Druckstange, Gabelkopf und Klinker	021 C 26 864-79	437	14	1	Lagerzapfen mit Scheibe und Splint	021 E 26 864-5
418	14	1	Lagerbock	021 C 26 864-80	438	14	1	Blattfeder	021 F 26 864-6
419	14	4	Zahnbogen mit 2 Sechsnieten 6 σ \times 18 DIN 661	021 F 26 864-84	439	2	2	Preßblanke Schließschrauben M 4 \times 10 DIN 577 mit Federringen	021 F 26 864-6
420	14	1	Befestigungsschrauben M 8 \times 18 DIN 933 mit Federringen		440	14	1	Hebel für Handgasbetätigung	021 E 26 864-4
421	14	1	Anschlußhebel, links } zu den Lenkbremfen	021 D 26 864-81	441	14	2	Kugelnopf	021 F 26 864-12
422	14	1	Anschlußhebel, rechts }	021 D 26 864-82	442	14	2	Lager zur Aufnahme des Handgasgestänges mit je 4 Sechskantschrauben M 6 \times 22 DIN 931 Muttern M 6 und Sicherungsscheibe	021 F 26 864-66
423	14	2	Welle, dazu 2 Seegeraußensicherungen 15 a	021 E 26 864-83	443	14	1	Welle	021 F 26 864-70
424	14	1	Rückzugfeder für Betätigungszylinder	021 F 26 864-89	444	14	1	Hebel 48 lang mit Nietstift	021 F 26 864-67
425	14	4	Ausgleichbalen	021 F 26 864-90	445	14	1	Hebel 60 lang mit Nietstift	021 F 26 864-68
426	14	1	Bolzen mit Splinten zur Befestigung des Betätigungszylinder und Rückzugfedern	021 F 26 864-92	446	14	1	kurze Zugstange mit 2 Winkelgleiten A 10 DIN Kr K 1802 und 2 Sechskantmutter M 6 mit Sicherungsscheibe	021 F 26 864-75
427	14	1	Deckel mit 2 Halbrundschrauben M 6 \times 16 DIN 577 und Unterlegscheiben 6,4 DIN 125	021 F 26 864-93	447	14	1	lange Zugstange mit angeschweißter Schleife, 1 Winkelgelenk A 10 DIN Kr K 1802, 1 Sechskantmutter M 6 und Sicherungsscheibe	021 F 26 864-72
428	14	2	Dichtung zum Deckel 50/60 σ \times 14	021 — 26 864-94	448	14	1	Zugstange zum Vergaser mit 2 Winkelgleiten A 10 DIN Kr K 1802 und 2 Sechskantmutter M 6 und Sicherungsscheibe	021 F 26 864-71
			Betätigungszylinder, vollständig	A 16 625 B	449	14	1	Platte mit 4 Halbrundbolzschrauben 4 \times 10 DIN 96	021 F 26 864-76
			Ersatzteile zum Betätigungszylinder siehe Sonderkatalog der Firma Alfred Teves		450	14	1	Gummitappe dazu	021 F 26 864-77
			Handgas- und Jalousiebetätigung						
429	14	1	vollständige Vorrichtung für Handgas- u. Jalousiebetätigung, Einbaufertig	021 B 26 864 U 7					
430	14	1	Gehäuse	021 C 26 864-1	451	15	1	Fußhebellagerung, vollständig, mit Kupplungs-Brem-Gasfußhebel und Stufenbaupfzylinder	021 C 26 864 U 1
431	14	1	Bolzen mit Kronenmutter M 8 DIN Kr 754, Splint und Zylinderstift 3 \times 6 \times 14 DIN 7		452	15	1	Kupplungshebel	021 D 26 864-18
432	14	1	Bremscheibe mit Zylinderstift 3 \times 6 \times 8 DIN 7	021 F 26 864-13	453	15	1	Bremshebel	021 D 26 864-19
433	14	1	Federteller	021 F 26 864-9	454	15	1	Lagerbock	021 D 26 864-20
434	14	1	Feder	021 F 26 864-10	455	15	1	Lagerbock	021 D 26 864-21
435	14	1	Federblende mit Aufschrift dazu	021 E 26 864-2	456	15	1	Buchse	021 F 26 864-98
436	14	8	Schließschraube M 5 \times 12 DIN 577 mit Mutter und Federringen		457	15	1	Buchse aus Novotert	021 F 26 864-35
					458	15	2	Sechskantschrauben M 10 \times 35 DIN 931 mit Muttern M 10 DIN 555	

Sebelwert mit Gestänge

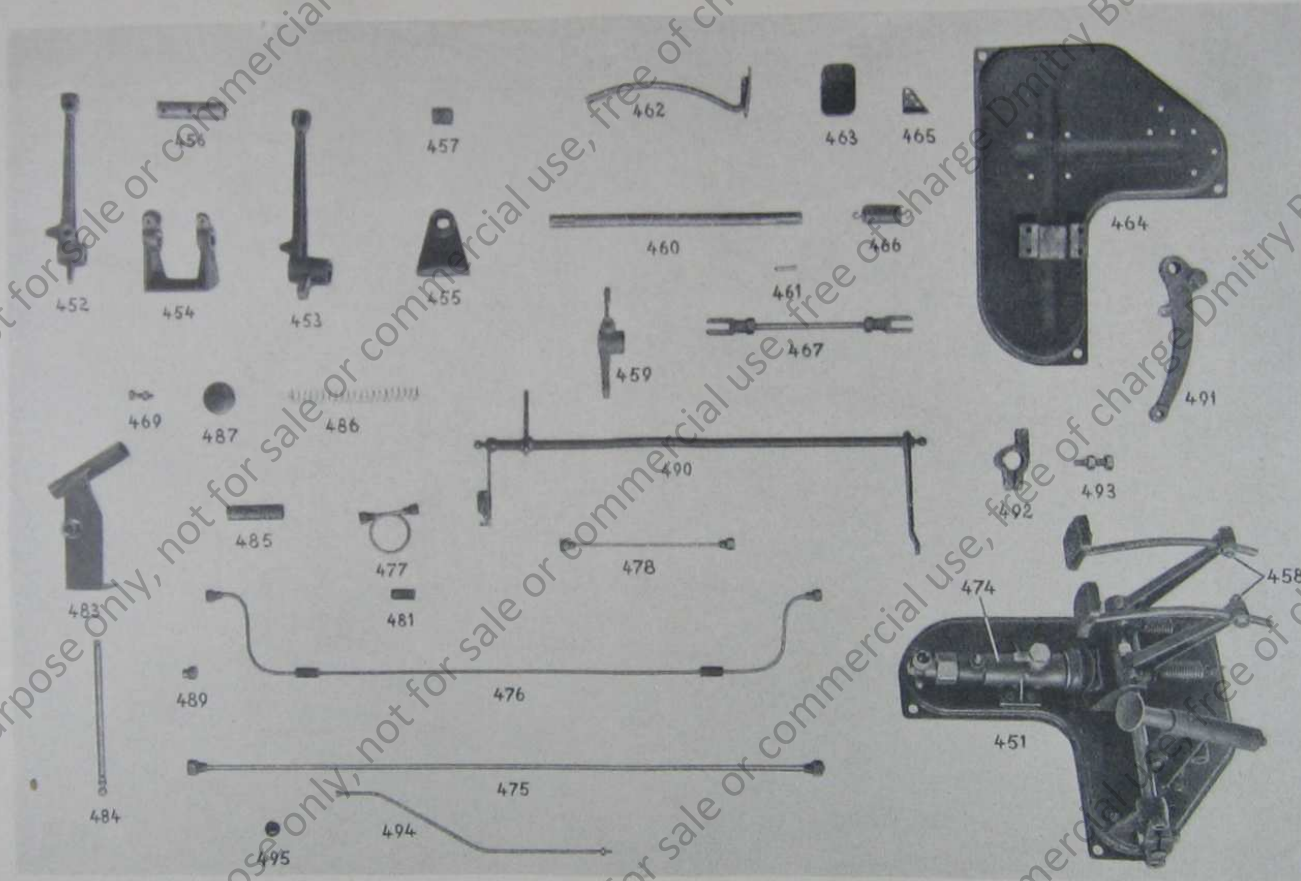

Noch Gruppe 14: Hebelwerk mit Gestänge

Lfd. Nr.	Tafel-Nr.	Stk. je Kfz.	Benennung	Bestell-Nr.	Lfd. Nr.	Tafel-Nr.	Stk. je Kfz.	Benennung	Bestell-Nr.
459	15	1	Hebel	021 D 26 864-15					
460	15	1	Welle	021 D 26 864-16	478	15	2	Verbindungsleitung 6 x 1, Länge 250 mm mit je 2 Rohrmütern zur rechten und linken Triebdrabremsse	021 D 26 864 U 15
461	15	2	Paßfeder A 6 x 6 x 35 DIN 496						
462	15	2	Treibstange mit Platte	021 D 26 864-25/26	479		4	Anschlußknippel M 14/12 x 1,5	A 2929
463	15	2	Aberzug aus Gummi	021 F 26 864-27	480		4	Dichtungsscheibe —	A 2157
464	15	1	Grundplatte mit aufgeschweißter Befestigung für Stufenhauptzylinder	021 B 26 864-22/28	481	15	2	Gummischlauch 7/15 ø x 35 lang	021 — 26 864-108
465	15	2	Federträger zur Befestigung der Rückzugfedern der Kupplungs- und Bremshebel	021 E 26 864-29	482		2	Befestigungsschellen 1 x 15 n. Kr 2571 mit 2 Halbrundschrauben M 6 x 8 DIN 86	
466	15	2	Rückzugfeder für Fußhebel	021 E 26 864-24					
467	15	1	Druckstange mit 2 Nütern M 12 DIN 934 und 2 Gabelkopf 12 DIN Kr 1752	021 E 26 864-25					
468		2	Bolzen 12 h 11 x 35 x 30 DIN 1435 mit Scheibe und Splint		483	15	1	Lagerbock zur Aufnahme des Gaspedals	021 C 26 864 U 4
469	15	2	Anschlagsschraube M 8 x 28 DIN 931 mit Sechskantmutter M 8 DIN 555		484	15	1	Rohr mit Kugelzapfen B 15 Kr K 1803	021 F 26 864-48
470		3	Sechskantschraube M 10 x 20 DIN 558 mit Mutter M 10 DIN 555, bl. Scheibe 10,5 DIN 125 und Sicherungsscheibe A 10,5 HgN 14 509		485	15	1	Hülse	021 F 26 864-46
471		11	Sechskantschraube M 8 x 18 DIN 931 mit Mutter M 8 DIN 555 und Sicherungsscheibe A 8,4 HgN 14 509		486	15	1	Druckfeder	021 F 26 864-44
475		2	Sechskantschraube M 10 x 45 DIN 931 mit Mutter M 10 DIN 555		487	15	1	Teller mit Zylinderhülse 6 m 6 x 20 DIN 7	021 F 26 864-47
474	15	1	Stufenhauptzylinder, vollständig	021 C 26 864-30	489	15	1	Stopfen	021 F 26 864-45
475	15	1	Einzelteile siehe Sonderkatalog der Firma Teves		490	15	1	Welle zum Gasgestänge, vollständig, mit 2 angeschweißten Anschlußhebeln, 1 Betätigungshebel und 2 Kugelzapfen B 15 Kr K 1803	021 B 26 864 U 5
476	15	1	Rohrleitung 9 x 1,5 etwa 970 lang mit 2 Rohrmütern als Verbindung zwischen Ausgleichbehälter und Stufenhauptzylinder	021 D 26 864 U 16	491	15	1	Hebel als Anschluß an die Kupplungswelle des Motors	021 D 26 864-14
476	15	1	Rohrleitung 6 x 1 gestr. Länge etwa 1090 mm, mit 2 Rohrmütern vom Stufenhauptzylinder zur rechten Triebdrabremsse	021 D 26 864 U 15	492	15	1	Anschlag mit zugehöriger Klemmschraube M 10 x 35 DIN 931 und Sechskantmutter M 10 DIN 555	021 D 26 864-17
477	15	1	Rohrleitung 6 x 1 gestr. Länge etwa 260 mm mit 2 Rohrmütern vom Stufenhauptzylinder zur linken Triebdrabremsse	021 D 26 864 U 14	493	15	1	Stellschraube mit Gewinde M 12 und zugehöriger Mutter M 12 DIN 934	021 E 26 864-31
					494	15	1	Starterzug	
					495	15	1	Zugstange mit 2 Sechskantmütern M 6 DIN 555	021 D 26 864-99
					496	15	1	Kugelnopf aus Kunststoff	021 F 26 864-12
							1	Sicherungsscheibe A 6,4 HgN 14 509	

Tafel 16

Rühler

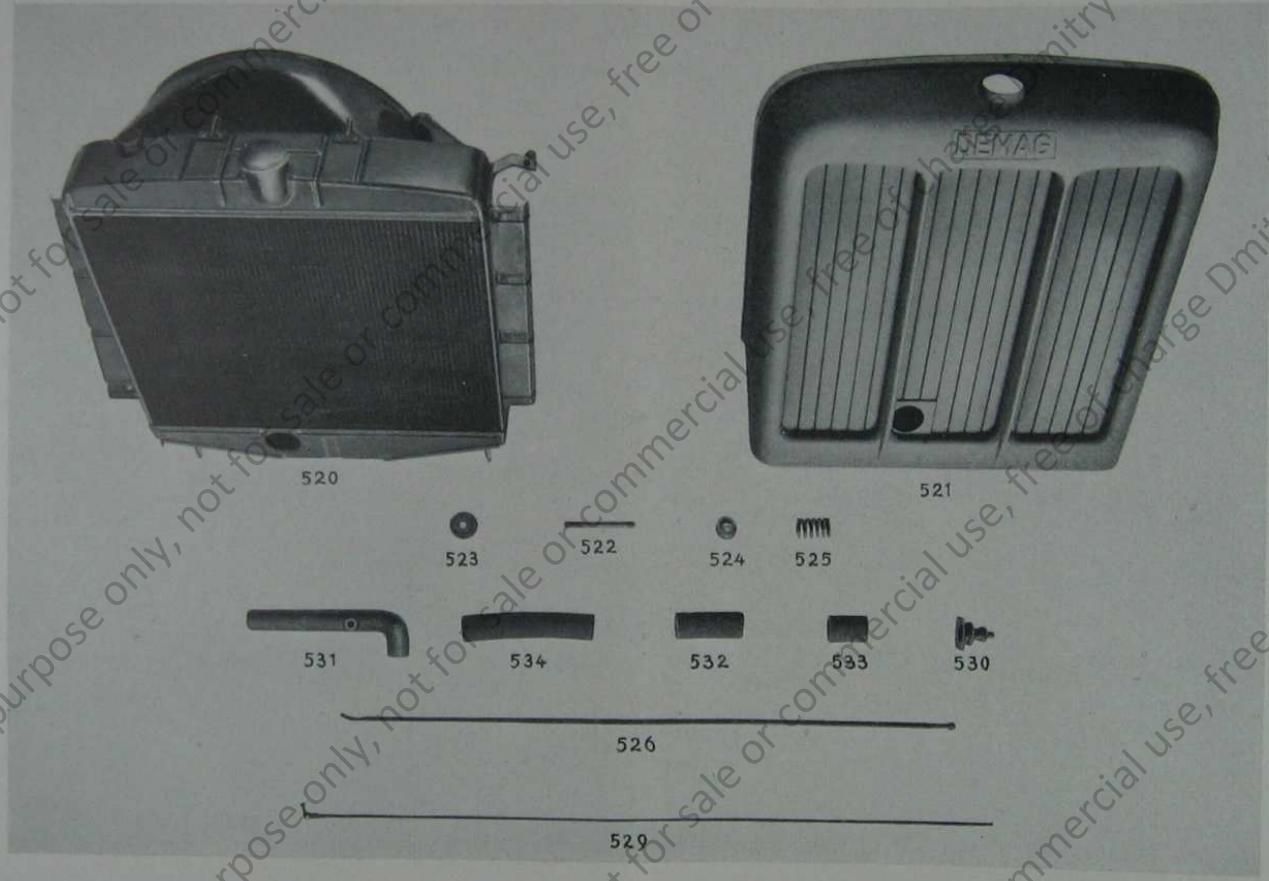

Gruppe 16: Kühler

Lfd. Nr.	Tafel-Nr.	Stk. je Kfz.	Benennung	Bestell-Nr.
Kühler				
520	16	1	Kühler, vollständig, 13 l Wassereinhalt	021 B 26 866-1
Kühlerverkleidung				
521	16	1	Kühlerabtrappe, vollständig, mit Kühlluftregler, Rahmen und Firmenschild	021 B 26 866 U 4
Kühlerbefestigung				
522	16	2	Stiftschraube M 12 × 1,5	021 E 26 866-3
523	16	2	Unterlage	021 E 26 866-4
524	16	2	Federteller	021 E 26 866-5
525	16	2	Feder	021 E 26 866-6
526	16	2	Stange mit 2 rohen Sechskantmutter M 10 DIN 555 zur Befestigung des Kühlers an der Spritzwand	021 E 26 866-7
527		2	Halter mit Flachwindschrauben M 6 × 25 DIN 603 mit Müttern und Federringen zur Aufnahme der Stange	021 E 26 866-2
528		4	rohe Sechskantschrauben M 8 × 20 DIN 558 mit Mutter und Federring zur Befestigung der Stange am Kühler	
529	16	1	Zugstange, vollständig, mit Winkelgelenk als Verbindung vom Kühlluftregler zum Betätigungshebel	021 F 26 866-9
530	16	1	Kappe aus Gummi	021 F 26 864-77
Kühlwasserleitung				
531	16	1	vollständiges Rohr mit Stutzen und Rohrbogen	021 D 26 866 U 8
532	16	1	Schlauch 48/40 ø × 120 lang	
533	16	1	Schlauch 48/40 ø × 70 lang	
534	16	1	Schlauch 48/40 ø × 240 lang	
535		5	Klemmen	021 F 26 866-53

Motorhaube, Kotflügel



Gruppe 17: Motorhaube, Kotflügel

Lfd. Nr.	Tafel-Nr.	Stk. je Kfz.	Benennung	Bestell-Nr.
Motorhaube, Kotflügel				
550	17	1	Kotflügel, rechter, vollständig	021 B 26 867 U 2
551	17	1	Kotflügel, linker, vollständig	021 B 26 867 U 1
552	18	1	Kettenkotblech, linkes	021 C 26 867 U 5
553	18	1	Kettenkotblech, rechtes	021 C 26 867 U 6
554	18	1	Schutzblech für Auspufftopf	021 D 26 867 U 8
555	17	1	Stirnwandverkleidung, vollständig	021 B 26 867 U 10
556	17	1	Stirnwandverkleidung, vollständig	021 B 26 867 U 10, 312
557	17	1	Motorhaube, vollständig	021 B 26 867 U 11
558	17	1	Seitenteil, links	021 C 26 867-68
559	17	1	Seitenteil, rechts	021 C 26 867-69
560	17	1	Scharnier	021 E 26 867-74
561	17	2	Griff	021 E 26 867-75
562	18	1	Abweiser, links	021 F 26 867 U 15
563	18	1	Abweiser, rechts	021 F 26 867 U 16

Motorhaube, Rotflügel

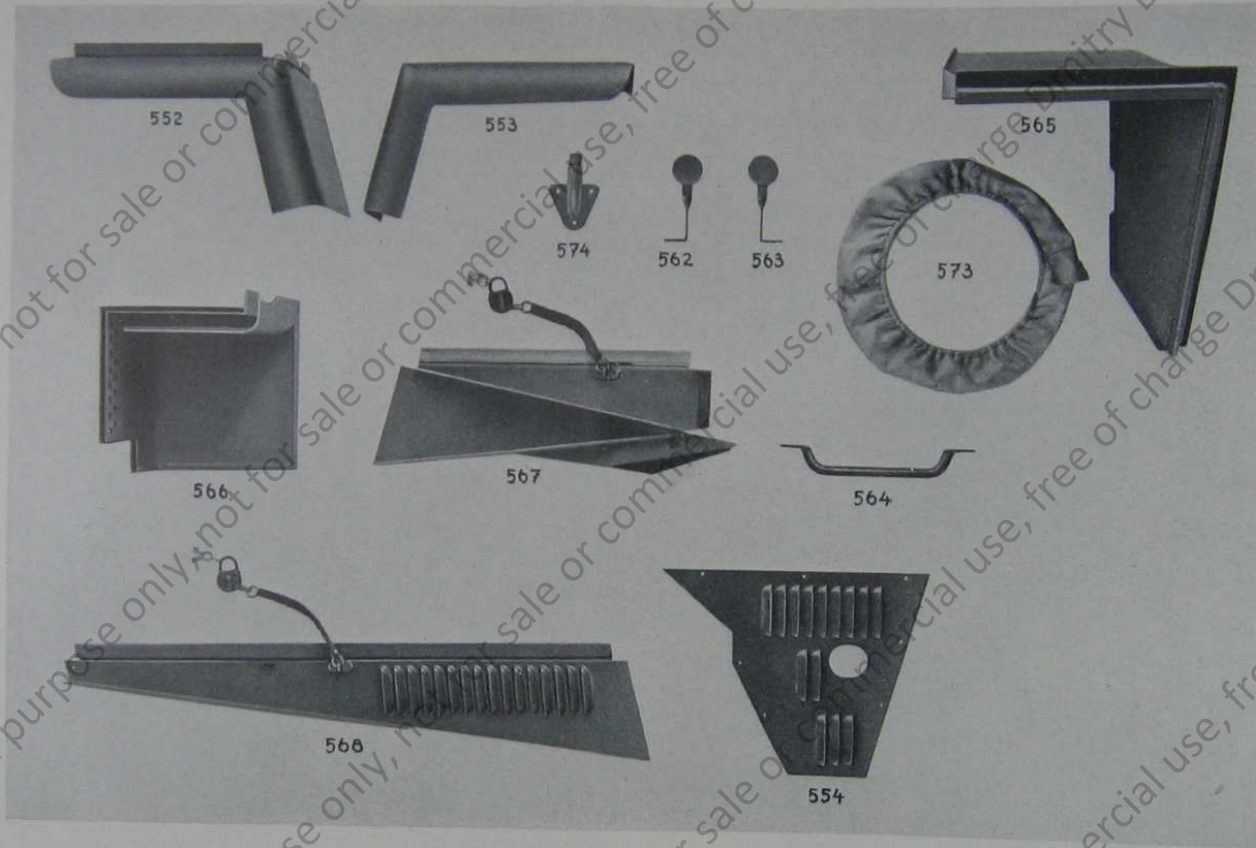

Motorhaube, Rotflügel

Vfd. Nr.	Tafel- Nr.	Stk. je Kfz.	Benennung	Bestell-Nr.
564	18	1	Griff	021 D 26 867-4
565	18	1	Fußtasten, links, vollständig	021 B 26 867 U 22
566	18	1	Fußtasten, rechts, vollständig	021 B 26 867 U 24
567	18	1	Verteidung mit Luftkanal	021 C 26 867 U 30
568	18	1	Verteidung, vollständig	021 C 26 867 U 31
569	17	1	Werkzeugtasten, vollständig, mit Anhängeschloß	021 B 26 867 U 32
570		1	Bodenbrett, vollständig, links, unteres	021 D 26 867 U 50
571		1	Bodenbrett, vollständig, links, vorderes	021 D 26 867 U 50
572		1	Bodenbrett, vollständig, rechts	021 D 26 867 U 51
573	18	1	Ledersack, vollständig	021 C 26 867 U 41
574	18	2	Lampenhalter, vollständig, mit Befestigungs- schrauben	RS 3052

Tafel 19

Oberbau



Gruppe 18: Oberbau

Lfd. Nr.	Tafel-Nr.	Stk. je Stz.	Benennung	Bestell-Nr.
Oberbau				
Hauptsächliche Ersatzteile				
600	19	1	Metallaufbau mit Klappverdeck	021 B 36 540
Metallaufbau				
601	19	1	Aufbau, vollständig (ohne Verdeck)	021 B 36 542
602		1	Sitzkasten vollständig, links	021 B 36 548
603		1	Sitzkasten vollständig, rechts	021 B 36 549
604		2	Sitzkissen zu Nr. 602 und 603	021 C 36 550
605	19	1	K-Rolle mit Befestigung für Schluß- und Bremslicht	021 B 36 547
Verdeckteile				
610	19	1	Verdeck, vollständig, mit Gestell	021 C 36 551 U 14
611		1	Decke, vollständig	021 B 36 552 U 1
612		1	vorderes Seitenteil, links vollständig	021 B 36 553 U 1
613		1	vorderes Seitenteil, rechts vollständig	021 B 36 554 U 1
614		1	hinteres Seitenteil, links vollständig	021 B 36 555 U 1
615		1	hinteres Seitenteil, rechts vollständig	021 D 36 551 U 12
616		1	Rückwand	021 B 36 551 U 1
617	19	1	Gestell, vollständig	021 B 36 551 U 1
Windschutz				
620	19	1	Windschutzscheibe, vollständig	021 B 35 752
621		1	Sekuritscheibe, links	021 E 35 752-3
622		1	Sekuritscheibe, rechts	021 E 35 752-2

Brennstoffbehälter, Auspuffanlage



Gruppe 19 u. 20: Brennstoffbehälter, Auspuffanlage

Lfd. Nr.	Tafel-Nr.	Stk. je Kfg.	Benennung	Bestell-Nr.	Lfd. Nr.	Tafel-Nr.	Stk. je Kfg.	Benennung	Bestell-Nr.
Brennstoffbehälter									
640	20	1	Brennstoffbehälter, links, vollständig	021 B 26 869 U 1	651	20	1	Doppelflansch mit 6 Holzschrauben 2,4 × 10 DIN 96	021 F 26 869-12
641	20	1	Brennstoffbehälter, rechts, vollständig	021 B 26 869 U 2	652		1	Sechskantschrauben M 6 × 15 DIN 558 mit Mutter und Sicherungsscheibe A 6,4 HgN 14 509	
642	20	2	Brennstoffsieb	021 B 26 869-2	653		3	Schellen 15 Kr K 2572 mit Halbrundschrauben M 5 × 6 DIN 577	
643	20	2	Verschlussdeckel	021 D 26 869-28	654		1	Rohr 2580 lang	021 — 26 869-16
Tankbefestigung									
645	20	4	Spannband mit Schrauben und Filz-	021 D 26 869-4	655		1	Rohr 2600 lang	021 — 26 869-17
646	20	4	Unterlegplatten	021 D 26 869-5	656		7	Gummischlauch 9/15 ∅ × 30 lang	021 — 26 869-15
Brennstoffleitung									
647	20	2	Panzerschlauch 200 mm lang	021 D 26 869-10	675	20	1	Abgaschalldämpfer, vollständig, handelsüblich, wie Type Nr. 01 der Firma Eberspächer	021 D 26 870-1
648	20	1	Panzerschlauch 370 mm lang	021 D 26 869-11	676	20	1	Auspuffrohr, vollständig	021 U 26 870 U 1
649	20	2	Durchgangsbahn	021 E 26 869-8	679	20	1	Schutzblech, vollständig	021 D 26 870 U 2
650	20	1	Dreiwegbahn mit 2 Überwurfmutter und 2 Dichtegelte	021 E 26 869-9	680	20	1	Schutzblech, vollständig	021 D 26 870 U 3
Auspuffleitung									

Gruppe 21: Instrumente

Lfd. Nr.	Tafel-Nr.	Stk. je Kfz.	Benennung	Bestell-Nr.	Lfd. Nr.	Tafel-Nr.	Stk. je Kfz.	Benennung	Bestell-Nr.
			Instrumente der elektrischen Einrichtung		703		2	Glühlampe, 12 V, 5 W, für Schlußlicht, handelsüblich, wie Osram Typ 5005	
690	1		Batterie 12 V, 75 Ah, vollständig, handelsüblich, wie „Varta“ Typ 6 De 6	021 D 26 871-12	704		3	Instrumentenlaterne, handelsüblich wie Bosch Typ JJ 9/1	021 E 26 871-21
691	1		Batterieverkleidung, vollständig	021 B 26 871 U 1	705		2	6 fache Sicherungsdose, handelsüblich, wie Bosch Typ SEA 18 P 15 Z	021 E 26 871-20
692	1		Lötanschlußstück, minus	021 D 26 871-14			9	Sicherung, 15 A, handelsüblich, wie Bosch Typ WSG 501/1 Z	021 F 26 871-32
693	1		Minustafel, vollständig, mit Kabelschuh, Metallschußblech und Patenthülle	021 D 26 871 U 11	706		1	Sicherung, 40 A, handelsüblich, wie Bosch Typ WSG 500/1 Z	021 F 26 871-33
694	1		Lötanschlußstück, plus	021 E 26 871-15	707		1	Schaltkasten, feldgrau, handelsüblich, wie Bosch Typ HAW 12/1 p	021 D 26 871-9
695	1		Plustafel, vollständig, mit Kabelschuh, Metallschußblech und Patenthülle	021 D 26 871 U 12	708		1	Schutzkapsel, für Schaltkasten, handelsüblich, wie Bosch Typ SMK 23/5	
696	1		Signalhorn, vollständig, handelsüblich, wie Bosch Typ FO 12 AS 10	021 D 26 871-10	709		2	Klemmschelle, vollständig, handelsüblich, wie Bosch Typ LBE 104/32 Z	
697	2		Scheinwerfer, feldgrau mit schwingungsdämpfendem Fuß	021 C 26 871-13	710		1	Anhängerrückdose, feldgrau, handelsüblich, wie Bosch Typ SEA/107/3 Z	021 E 26 871-27
698	2		2-Faden-Glühlampe, 12 V, 35/55 W, zum Scheinwerfer DIN Kr 2601		711		1	Anzeigeleuchte, rot, für Fahrtrichtungsanzeiger, handelsüblich, wie Bosch Typ JJ 5/10	
699	5		Kugellampe, 12 V, 3 W, DIN Kr 2601, 2 Stück für Scheinwerfer, 3 Stück für Instrumentenlampen		712		1	Anzeigeleuchte, blau für Fernlicht, handelsüblich, wie Bosch Typ JJ 5/23	021 F 26 871 U 29
700	1		Abblendschalter, handelsüblich, wie Bosch Typ SSH 11/3 Z	021 E 26 871-19	713		2	Glühlampe 24 V, 3 W, handelsüblich, wie Osram Typ 3767, je 1 für rote und blaue Anzeigeleuchte	021 F 26 871-38
701	2		Halt-Schlußleuchte 12 feldgrau n. HGN 25 012, handelsüblich wie Typ 22/16 der Firma Franke, Frankfurt/M.		714		1	Kühlwasserferenthermometer 60°, vollständig, mit Fernleitung, Einteilung 40°-120°	021 D 26 871-11
702	2		Glühlampe 12 V, 15 W, für Bremslicht, handelsüblich wie Osram Typ 7530		715				

Noch Gruppe 21: Instrumente

Zfd. Nr.	Tafel-Nr.	Stk. je Kfg.	Benennung	Bestell-Nr.	Zfd. Nr.	Tafel-Nr.	Stk. je Kfg.	Benennung	Bestell-Nr.
716		1	Öldruckmanometer 60 Ø	021 E 26 871-25	727		1	Niederspannungstabel 2,5 mm ² , 1350 lang, handelsüblich, wie Bosch Typ WKA 1004/2,5	021 F 26 871-40
717		1	Rohrleitung, vollständig, 6 × 1 × 1550 zum Öldruckmanometer, handelsüblich, wie Typ Te-Be Rohr der Firma Teves u. Braun	021 — 26 871-162	728		4	Schellenhälften zur Befestigung des Stablenkpanzerrohres an der Lenksäule mit zugehörigen Sechskantschrauben	021 F 26 871-60
718		1	Radstellungsanzeiger, vollständig, handelsüblich wie OK Instrumente, Frankfurt/M., Typ V 177	RS 2563	729		2	Scheibenwischer, vollständig, mit Motor und Hebel	021 D 25 975-2
719		1	Abzweigdose, handelsüblich, wie Bosch Typ RS 157	021 F 26 871-31	730		1	Blendschutzscheibe, vollständig	021 D 25 975-3
720		2	Steckdose, handelsüblich, wie Bosch Typ RS 155/3	021 E 26 871-24	731		1	Stecker für Wischermotor, handelsüblich, wie Bosch Typ RS 156	021 F 25 975-13
721		1	Kippswitcher für Instrumentenbeleuchtung, handelsüblich, wie Bosch Typ SSH 36/4 Z	021 E 26 871-25	732		1	Suchscheinwerfer, vollständig, ohne Kugellampe, Lichtaustritt 120	021 D 25 968-258
722		1	Batteriehauptswitcher mit Anschlussstück, handelsüblich, wie Bosch Typ SSH 15/18 Z	021 E 26 871-26	733		1	Kugellampe, 12 V, 25 W	021 F 25 968-259
723		1	Verkleidung zum Batteriehauptswitcher	021 D 26 871-18	734		1	Rückblickspiegel, vollständig	021 D 25 968-7
724		1	Dreifach-Kabelverbinder, handelsüblich, wie Bosch Typ RS 202	021 F 26 871-28	735		2	Fahrtrichtungsanzeiger mit feststehendem Arm, vollständig	021 D 36 541-5
725		1	Vierfach-Kabelverbinder, handelsüblich, wie Bosch Typ RS 203	021 F 26 871-29	736		1	Schalter zum Fahrtrichtungsanzeiger, handelsüblich, wie Bosch Typ SSH 502/9 Z	021 E 26 871-22
726		3	Zwischendose, handelsüblich, wie Bosch Typ RS 156	021 F 26 871-30	737		1	Tachometer 80 Ø, Meßbereich bis 100 km Wegdrehzahl 10	021 D 26 871-17

Luftfilter

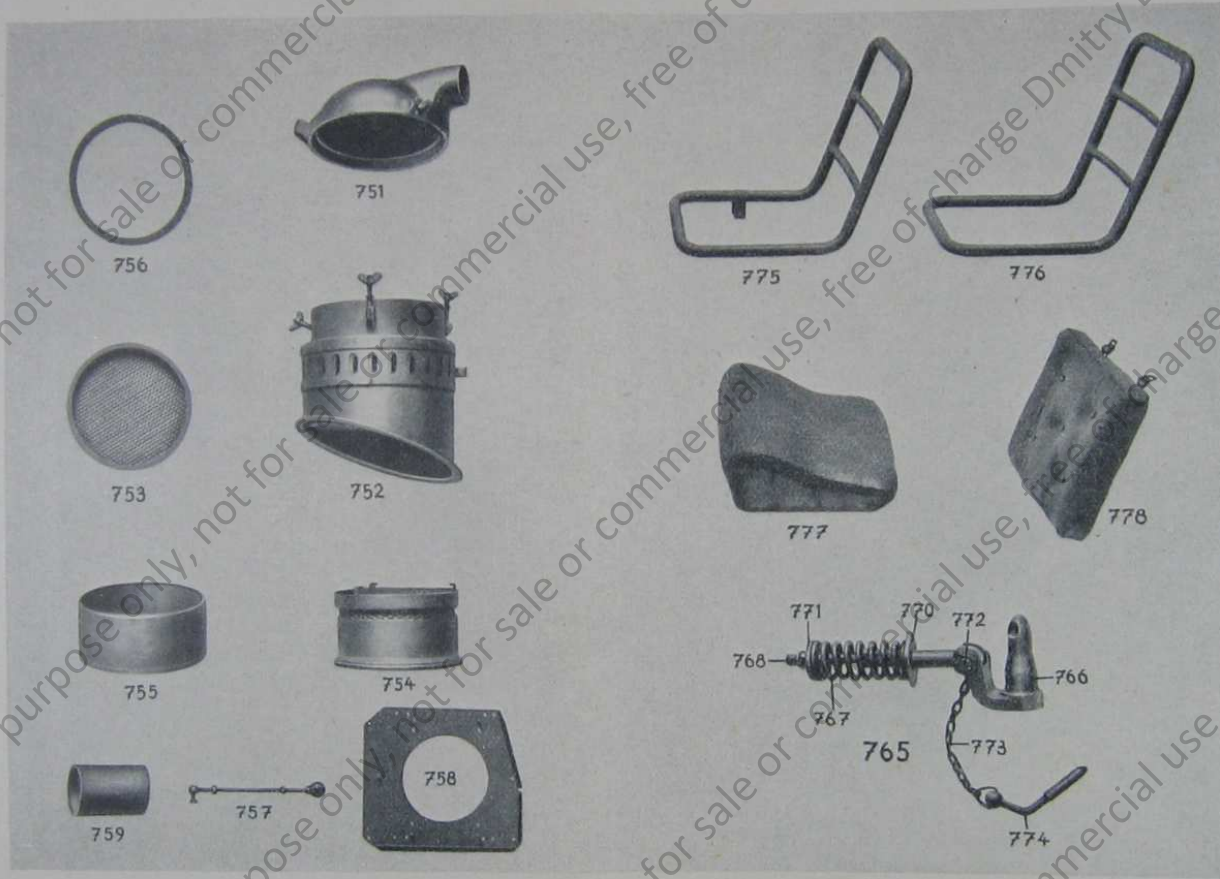

750
751
752
753
754
755
756
757
758
759
760

Gruppe 22: Luftfilter

Lfd. Nr.	Tafel-Nr.	Stk. je Kfz.	Benennung	Bestell-Nr.
Luftfilter				
750		1	vollständiger Luftfilter mit Regulierschieber Typ VB 3 der Fa. Delbag	
751	21	1	Deckel	5 M 18 640/1
752	21	1	Gehäuse mit Regulierschieber	5 M 18 640/2
753	21	1	Patrone	5 M 18 640/3
754	21	1	Vorfilter	5 M 18 640/4
755	21	1	Ölbehälter	5 M 18 640/5
756	21	1	Dichtung	5 M 18 640/7
757	21	1	Gestänge zum Regulierschieber (Untergruppe) mit Winkelgelenk und Knopf	
758	21	1	Edblech, vollständig, Untergruppe	021 C 26 872 U 1
759	21	1	Gummischlauch	021 F 26 872-2
760		2	verstellbare Schlauchschellen zum Gummischlauch	

Gruppe 23 u. 24: Anhängerkupplung, Sitze

Lfd. Nr.	Tafel-Nr.	Stk. je Kfz.	Benennung	Bestell-Nr.
Anhängerkupplung				
765	21	1	Anhängerkupplung, vollständig	RS 2229
766	21	1	Haken	021 D 14 015
767	21	1	Druckfeder	021 D 14 006
768	21	1	Federbolzen mit Kronenmutter M 20 und Splint	021 D 14 007
769	21	1	Lagerbock	RS 2230
			dazu 4 Sechskantschrauben M 12 x 40 nach DIN 933 mit Kronenmutter und Splint	
770	21	1	Drehbüchse	021 E 14 009
771	21	1	Federteller	021 E 14 010
772	21	1	Bolzen	021 E 14 012
773	21	1	Kette nach DIN 766 mit 2 Dreiecksringen	
774	21	1	Schlüsselbolzen	021 D 26 765
Sitze				
775	21	1	Sitz linker, vollständig, jedoch ohne Riffen	021 D 26 874 U 1
776	21	1	Sitz rechter, vollständig, jedoch ohne Riffen	021 D 26 874 U 2
777	21	2	Sitzpöster, vollständig	021 C 26 874 U 4
778	21	2	Rückentkissen, vollständig	021 D 26 874 U 8

Gruppe 29: Schaltgetriebe

Lfd. Nr.	Tafel-Nr.	Stk. je Kfz.	Benennung	Bestell-Nr.
Schaltgetriebe				
785	6	1	Schaltreglergetriebe, vollständig, mit Schalthebel für Vor- und Rückwärtsgang und Vorwählhebel, handelsüblich, wie ZF SRQ 102 128 H Einzel- und Ersatzteile siehe Sondertatolog!	
786	6	1	Lagerbock zur Führung des Vorwählhebels	RS 2785
787	6	1	Vorwählhebel, vollständig, mit U-Schiene, Druckfeder und Kugelknopf	
788	6	1	Regelrad, vollständig, mit Welle	RS 2780
789	6	1	Regelrad	RS 2781

Gruppe 30 u. 31: Gleiskette

Lfd. Nr.	Tafel-Nr.	Stk. je Kfg.	Benennung	Bestell-Nr.
Gleiskette				
800	22	82	Kettenglied, vollständig, mit Polster	B 33 331 U 1
801	22	82	Kettenglied	
802	22	82	Gummipolster, vollständig	D 33 331 U 2
803	22	82	Bolzen mit Sicherung	E 33 331-1/9
804	22	82	Verchlussschraube für Fettkammer	E 33 300-9
805	22	164	Nadellager, vollständig	
806	22	164	Sicherungsscheibe	E 33 331-4
807	22	164	Dichtring mit Ringfeder	3477
808	22	82	Hülse	E 33 331-6
809	22	164	Deckel	E 33 331-5
810	22	328	Sechskantschrauben M 10 × 15 DIN Kr 551 zur Befestigung der Polster	
811		328	Scheibensicherung 26/10,3 Ø × 1 zu Nr. 810	
812	22	35	Schneefette, vollständig, mit Halter	D 33 333-7

Gleiskette



Historical purpose only, not for sale or commercial use, free of charge Dmitry Bushmakow Restoration BUSHMAKOW.COM

