

A K S . A F E T Y A F I L M L M + +



D 650/3

Nur für den Dienstgebrauch

Deckblatt 1

Der Panzerkampfwagen I (M.G.) (Sd. Kfz. 101)
Pz. Kpfw. I (M.G.) (Sd. Kfz. 101)
Ausführung B

Teil 2: Ersatzteilliste
für
Fahrgestell Ausführung B

Vom 6. 2. 1937

Berlin, 1937

Gedruckt bei Fa. Fried. Krupp A.G., Essen

4 5 4 2 1 3 8

Dies ist ein geheimer Gegenstand im Sinne des § 88 Reichsstrafgesetzbuchs (Fassung vom 24. April 1934). Mißbrauch wird nach den Bestimmungen des Gesetzes bestraft, sofern nicht andere Strafbestimmungen in Frage kommen.

D 650/3 5

Nur für den Dienstgebrauch

5. Kompanie
II./Panzer-Regiment 6
Worms

noch Deckblatt 1
Der Panzerkampfwagen I (M. G.) (Sd. Kfz. 101)
Pz. Kpfw. I (M.G.) (Sd. Kfz. 101)
Ausführung B

Teil 2: Ersatzteilliste
für
Fahrgestell Ausführung B

Vom 6.2.1937

vereinnahmt D. Kartei
Panzer-Regiment 6

Berlin, 1937

Gedruckt bei Fa. Fried. Krupp A.G., Essen
vereinnahmt D. Kartei
II./Panzer-Regiment 6

4 5 4 2 1 3 9

INHALTSVERZEICHNIS

Gruppe	Bezeichnung	Seite	Tafel
	Zusammenstellung des Fahrgestells	4	1
2 V 59b	Zwischenwelle	5	2
1 K 59c	Kupplung und Einbau	6	3
1 G 59a	Schaltgetriebe mit Anschluß	7	4
2 G 59b	Kupplungslenkgetriebe	10 u. 11	5 u. 6
3 G 59a	Bremse	13	7
6 G 59b	Entlüftung der Lenkbremse	15	8
4 V 59a	Seitenvorgelege (Bis einschließlich 6. Serie)	17	9
4 V 59b	Seitenvorgelege (Ab 7. Serie)	19	10
3 V 59a	Seitenantrieb	20	11
4 G 59b	Getriebeaufhängung	21	12
1 Le 59a	Hebellenkung	23	13
1 Fu 59b	Fußhebelwerk mit Fußbremse	25	14
1 L 59b	Aufhängung der Einzelrolle	27	15
4 L 59	Vordere Laufrolle	27	16
2 L 59c	Aufhängung der mittleren Rollenpaare	29	17
5 L 59a	2. und 5. Laufrolle	29	18
3 L 59c	Aufhängung der hinteren Rollenpaare	31	19
5 L 59b	3. und 4. Laufrolle	31	20
6 L 59b	Stützrolle	32	21
8 L 59a	Triebrad	32	22
10 L 59	Leitradaufhängung (kl. Pr. Ref. Wg.) (Für 4. Serie)	34	23
10 L 59a	Leitradaufhängung (Ab 5. Serie)	35	24
11 L 59	Leitrad	36	25
1 P 59c	Gehäuse	37 u. 40	26 bis 28
10 P 59a	Zwischenwand (Bis 5. Serie)	41	29
10 P 59b	Zwischenwand (Ab 6. Serie)	42	30
11 P 59a	Motoraufhängung	43	31
2 P 59d	Kettenabdeckung	44	32 bis 35
2 M 59b	Vergaserbetätigung	46	36
5 M 59c	Luftfilter (Bis 5. Serie)	49	37 u. 38
5 M 59c	Luftfilter (Ab 6. Serie)	49	39
13 M 59	Luftführung (Bis 1. Hälfte 5. Serie)	50	40
13 M 59a	Luftführung (Ab 2. Hälfte 5. Serie)	50	40
6 M 59c	Schalldämpferanlage	51	41
11 M 59a	Lüfteranlage (kl. Pr. Ref. Wg.) (Für 4. Serie)	53	42
11 M 59b	Lüfteranlage (Für 1. Hälfte 5. Serie)	55	43
11 M 59c	Lüfteranlage (Ab 2. Hälfte 5. Serie)	57	44
12 M 59	Kühler (kl. Pr. Ref. Wg.) (Für 4. Serie)	59	45

4 5 4 2 1 4 0

Gruppe	Bezeichnung	Seite	Tafel
12 M 59a	Kühler (Für 1. Hälfte 5. Serie)	61	46
12 M 59b	Kühler (Ab 2. Hälfte 5. Serie)	63	47
2 N 59b	Kraftstoffbehälter	64	48
14 M 59	Zugehörige Teile zum Motor	65	49
8 P 59b	Anordnung des Schanzzeuges	65 u. 66	50
4 P 59b	Führersitz und Werkzeugkasten I	68	51
9 P 59b	Werkzeugkasten II	68	52
3 N 59c	Werkzeuge und Ersatzteile im Werkzeugkasten I.	69	—
3 N 59c	Werkzeuge und Ersatzteile im Werkzeugkasten II, Ketten- spanner	69	53
3 N 59c	Werkzeuge und Ersatzteile im Werkzeugkasten III	70	—
3 N 59c	Zubehör	71	54
4 N 59b	Elektrische Anlage	73	55 bis 57
5 N 59	Schaltbrett	75 u. 76	58

Berlin, den 6. Februar 1937

Oberkommando des Heeres
Heereswaffenamt-Prüfwesen

Becker

Sämtliche mit einem ● bezeichneten Schrauben, Muttern, Bolzen, Gewindestifte und Zylinderstifte ohne besondere Werkstoffbezeichnungen sind aus St 50.11.

Sämtliche mit ○ bezeichneten Niete, Sicherungsbleche, Splinte und Scheiben ohne besondere Werkstoffbezeichnungen sind aus Flußstahl.

Die mit * bezeichneten Teile sind nicht abgebildet.

4 5 4 2 1 4 1

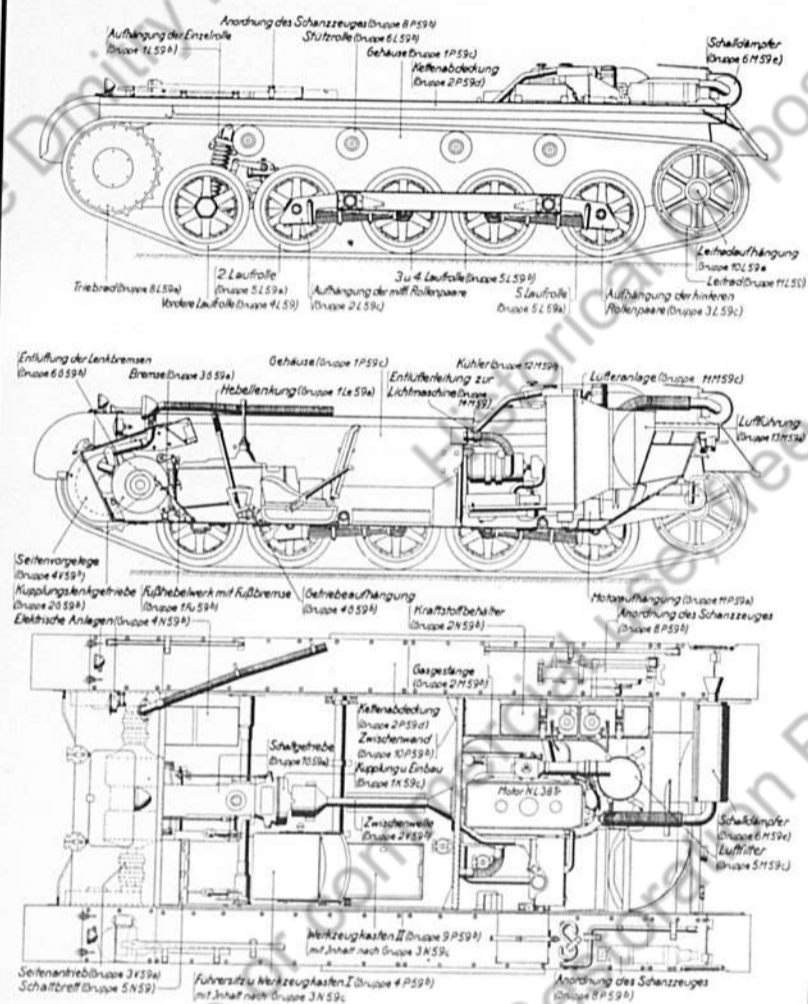

Zusammenstellung des Fahrgestells **Tafel 1.**

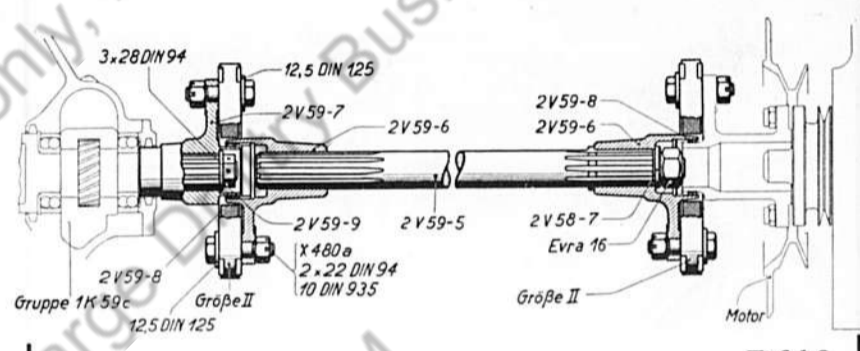

Tafel 2.

Zwischenwelle

- 2V59-5 Zwischenwelle
- Bei Ersatzbestellung von einer Zwischenwelle 2V59-5 ist zu liefern:
- 1 Zwischenwelle 2V59-5a } verstärkte Ausführung
- 2 Kupplungsabnabe 2V59-6a }
- 1 Blanke Scheibe 2V58-7a }
- 2V59-6 Kupplungsabnabe
- 2V59-7 Kupplungsabnabe
- 2V59-8 Führungsring
- 2V59-9 Sechskantmutter
- 2V58-7 Blanke Scheibe
- X 480a Paßschraube
- 2x22 DIN 94 Splint
- 3x28 DIN 94 Splint
- 12,5 DIN 125 Blanke Scheibe
- 10 DIN 935 Blanke Kronenmutter
- Evra 16 Mutter
- Kirchbachersche Werke Zwei-Klauen-Gelenk-Seilscheibe
- Größe II

4 5 4 2 1 4 2

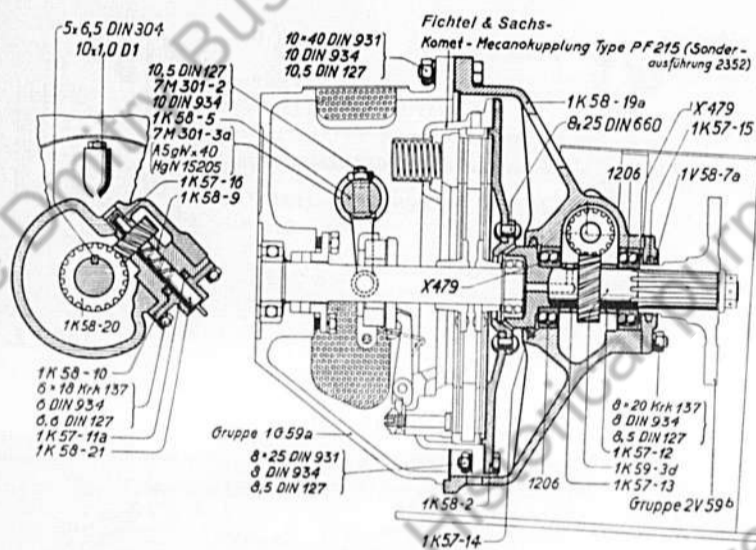

Tafel 3.

Kupplung und Einbau

- | | |
|--|--|
| 1K58-2 Druckscheibe | X479 Spritzblech |
| 1K59-3d Welle | ● 6x18 KrK 137 Stiftschraube |
| 1K58-5 Kupplungswelle | ● 8x20 KrK 137 Stiftschraube |
| 1K58-9 Büchse | ● 8x25 DIN 931 Blanke Sechskantschraube |
| 1K58-10 Deckel | ● 10x40 DIN 931 Blanke Sechskantschraube |
| 1K57-11a KM-Ring (Burgmann-Linksdrall) | ● 6 DIN 934 Blanke Sechskantmutter |
| 1K57-12 Abstandstück | ● 8 DIN 934 Blanke Sechskantmutter |
| 1K57-13 Abstandstück | ● 10 DIN 934 Blanke Sechskantmutter |
| 1K57-14 KM-Ring (Burgmann-Rechtsdrall) | 6,6 DIN 127 Federring |
| 1K57-15 KM-Ring (Burgmann-Linksdrall) | 8,5 DIN 127 Federring |
| 1K57-16 Buchse | 10,5 DIN 127 Federring |
| 1K58-19a Deckel | 5x6,5 DIN 304 Scheibenfeder |
| 1K58-20 Schraubenrad | ○ A 5gW x 40 Nietstift |
| 1K58-21 Schraubenradwelle | ○ 8x25 DIN 660 Halbbrunniet |
| 7M301-2 Ausrückzapfen | SKF 1206 Pendelkugellager |
| 7M301-3a Stelling | Lub 10x1,0 D 1 Schmiernippel |
| 1V58-7a Deckel | Fichtel & Sachs Komet-Mecano-Kupplung, vollständig m. Graphitring, Gr. 1 mit Fassung |

6 **Gruppe 1 K 59 c**

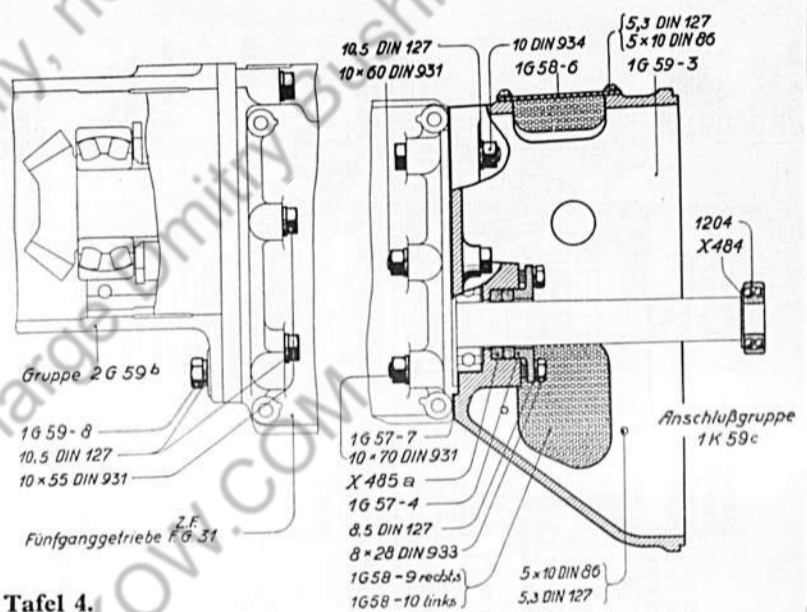

Tafel 4.

Schaltgetriebe mit Anschluß

- | | |
|-----------------|-------------------------------|
| ZF | Aphon-Fünfganggetriebe |
| F. G. 31 | Gehäuse |
| 1G59-3 | Stopfbuchse |
| 1G57-4 | Deckel |
| 1G58-6 | Dichtung |
| 1G57-7 | Blanke Sechskantschraube |
| 1G59-8 | Schutzblech, rechtes |
| 1G58-9 | Schutzblech, linkes |
| 1G58-10 | Spritzblech |
| X484 | KM-Ring (Burgmann-Linksdrall) |
| X485 a | Blanke Halbbrunnenschraube |
| ● 5x10 DIN 86 | Federring |
| 5,3 DIN 127 | Federring |
| 8,5 DIN 127 | Federring |
| 10,5 DIN 127 | Federring |
| ● 8x28 DIN 933 | Blanke Sechskantschraube |
| ● 10x55 DIN 931 | Blanke Sechskantschraube |
| ● 10x60 DIN 931 | Blanke Sechskantschraube |
| ● 10x70 DIN 931 | Blanke Sechskantschraube |
| ● 10 DIN 934 | Blanke Sechskantmutter |
| SKF 1204 | Pendelkugellager |

Gruppe 1 G 59 a

7

4 5 4 2 1 4 3

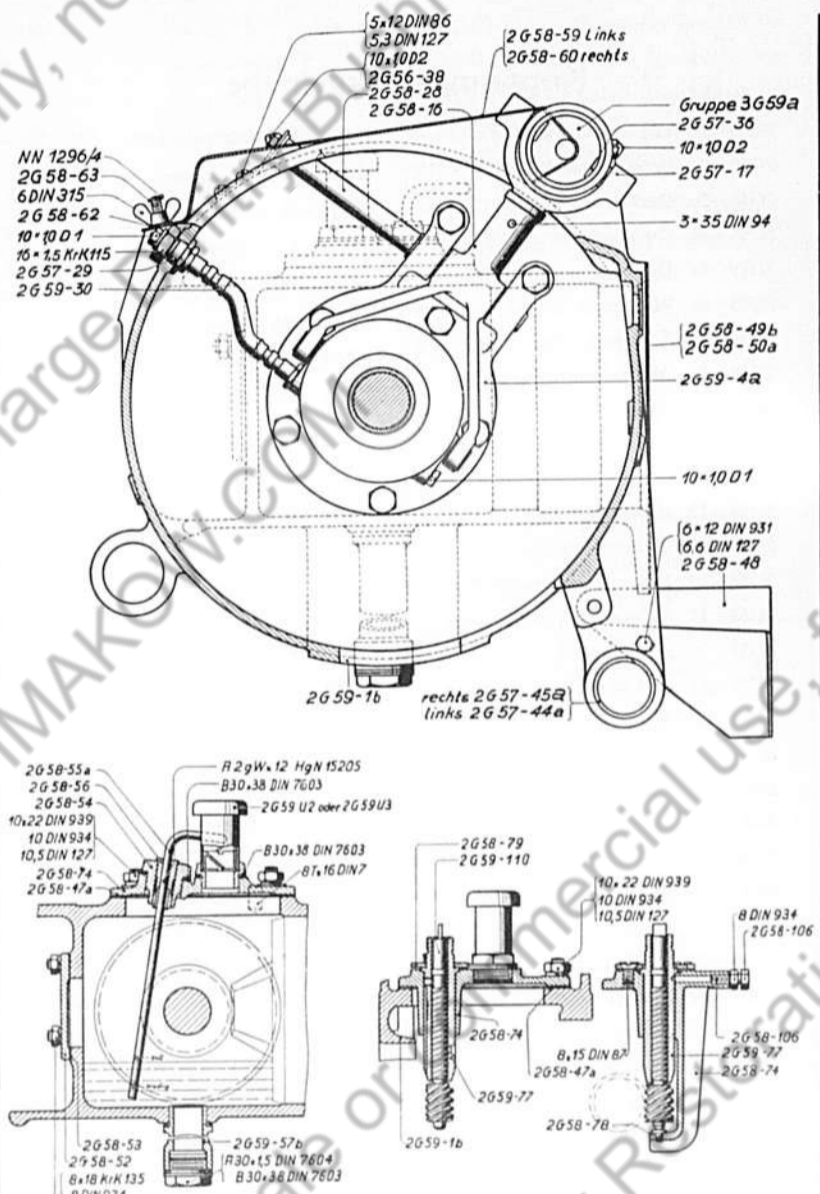
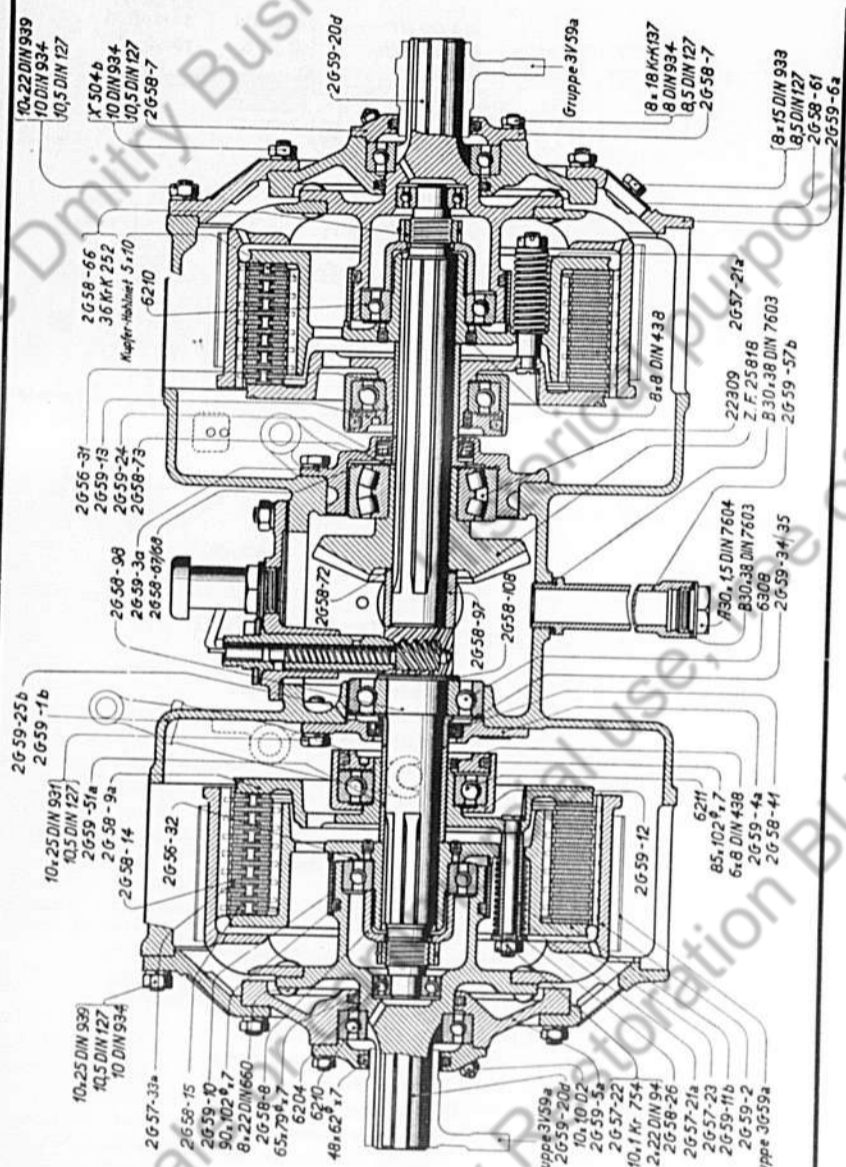

4 5 4 2 1 4 4

Kupplungslenkgetriebe

2G59-1b Gehäuse	2G59-35 Ausgleichscheibe
2G59-2 Bremstrommel	2G57-36 Gabelzapfen
2G59-3a Deckel, rechter	2G56-38 Sicherungsblech
2G59-4a Deckel, linker	2G58-41 Dichtring
2G59-5a Deckel	2G57-44a Buchse
2G59-6a Ringdeckel	2G57-45a Buchse
2G58-7 Äußerer Deckel	2G58-47a Dichtung
2G58-8 Abstandshülse	2G58-48 Schutzkappe
2G58-9a Druckscheibe	2G58-49b Ausgleichscheibe
2G59-10 Hülse	2G58-50a Ausgleichscheibe
2G59-11b Mitnehmertrommel	2G59-51a Buchse
2G59-12 Druckring	2G58-52 Deckel
2G59-13 Dichtungsscheibe	2G58-53 Dichtung
2G58-14 Innere Kupplungsscheibe	2G58-54 Verschlussschraube
2G58-15 Äußere Kupplungsscheibe	2G58-54a Ölmeßstab
2G58-16 Ausrückgabel	2G58-56 Klemmstück
2G57-17 Druckgabel	2G59-57b Verlängerungsstück
2G59-20d Mitnehmernabe	2G58-59 Deckel, linker
2G57-21a Kupplungsfeder	2G58-60 Deckel, rechter
2G57-22 Zugbolzen	2G58-61 Deckblech
2G57-23 Abstandsrohr	2G58-62 Sicherungsblech
2G59-24 Buchse, rechte	2G58-63 Stiftschraube
2G59-25b Buchse, linke	2G58-66 Nutmutter
2G58-26 Scheibe	2G58-67 Ausgleichscheibe
2G58-28 Drehbolzen	2G58-68 Ausgleichscheibe
2G57-29 Zwischenstück	2G58-72 Dichtung
2G59-30 Schmierrohr	2G58-73 Dichtung
2G56-31 Scheibe	2G58-74 Deckel
2G56-32 Scheibe	2G59-77 Lager
2G57-33a Kupplungsbelag	2G58-78 Bolzen
2G59-34 Ausgleichscheibe	

10

Gruppe 2 G 59b

2G58-79	Deckel	● 6 DIN 934	Blanke Sechskantmutter
2G58-97	Abstandstück	● 8 DIN 934	Blanke Sechskantmutter
2G58-98	Hauptwelle	● 10 DIN 934	Blanke Sechskantmutter
2G58-106	Sechskantschraube mit Spitze	● 10×1 Kr 754	Flache Kronenmutter
2G58-108	Scheibe	● 16×1,5 KrK 115	Flache Sechskantmutter
2G59-110	Ritzel	● A 30×1,5 DIN 7604	Verschlussschraube
2G58-100	Halter (Tafel 57)	36 KrK 252	Hakenspringring
2G58-101	Ausgleichshebel	● 6×8 DIN 438	Gewindestift
*2G58-105	Führung	● 8×8 DIN 438	Gewindestift
2G58-102	Stellschraube	● 8T×16 DIN 7	Zylinderstift
2G58-103	Bolzen	● 6 DIN 315	Flügelmutter
2G58-104	Scheibe	5,3 DIN 127	Federring
2G59 U 2	Entlüfter, gegossen oder	6,6 DIN 127	Federring
2G59 U 3	Entlüfter, geschweißt	8,5 DIN 127	Federring
Z. F. 25818	Kegelrad	10,5 DIN 127	Federring
SKF 6204	Radiaxlager A 20	● 6,2 DIN 125	Blanke Scheibe
SKF 6210	Radiaxlager A 50	● NN 1296/4	Nietscheibe
SKF 6211	Radiaxlager A 55	● A 2 g W×12 HgN 15205	Nietstift
SKF 6308	Radiaxlager B 40	B 30×38 DIN 7603	Dichtring (Kupfer mit Asbestfüllung)
SKF 22309	Pendelrollenlager	48/62∅×7	Dichtungsring
● 8×18 KrK 135	Stiftschraube	65/79∅×7	Dichtungsring
● 8×18 KrK 137	Stiftschraube	85/102∅×7	Dichtungsring
● 10×22 DIN 939	Blanke Stiftschraube	90/102∅×7	Dichtungsring
● 10×25 DIN 939	Blanke Stiftschraube	0,028m×2,5 HgN 15422	Kette
X504b	Stiftschraube	● 8×22 DIN 660	Halbrundniet
● 6×12 DIN 931	Blanke Sechskantschraube	● 5×10 DIN 660	Halbrundniet
● 8×15 DIN 933	Blanke Sechskantschraube	5×10	Kupfer-Hohl-niet
● 10×12 DIN 933	Blanke Sechskantschraube	● 2×22 DIN 94	Splint
● 10×25 DIN 931	Blanke Sechskantschraube	● 3×35 DIN 94	Splint
● 5×12 DIN 86	Blanke Halbrundschrabe	● 1,6×10 DIN 94	Splint
● 8×15 DIN 87	Blanke Senkschraube	Lub 10×1,0 D 1	Schmiernippel
		Lub 10×1,0 D 2	Winkel-nippel 45°

Gruppe 2 G 59b

11

4 5 4 2 1 4 5

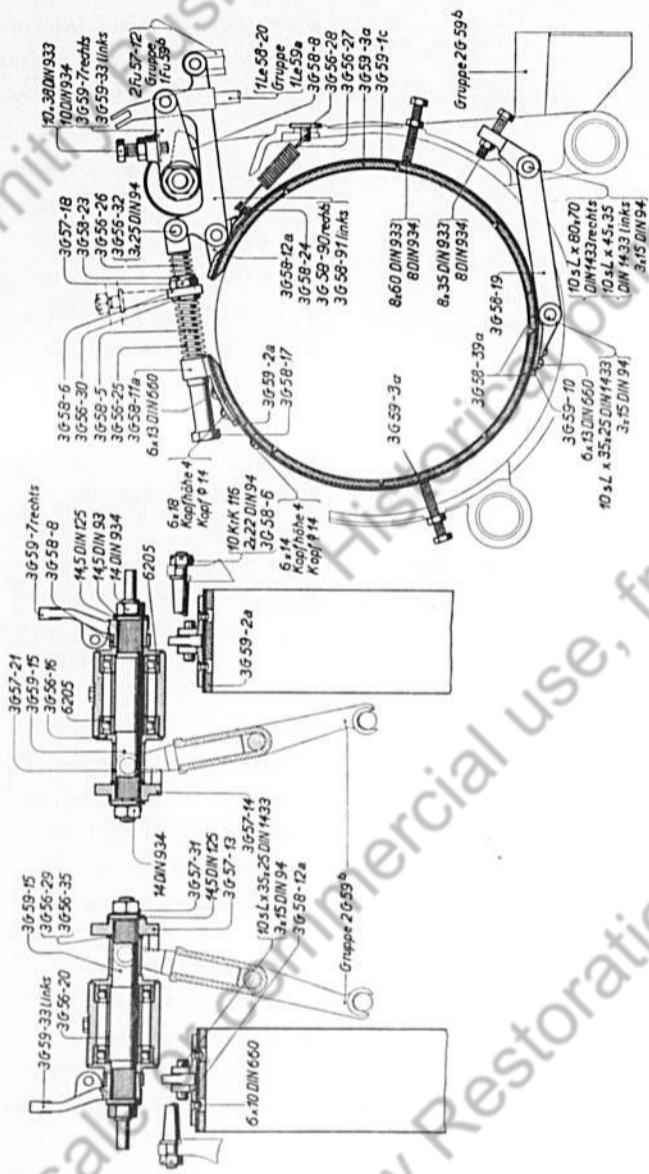

Bremse

Tafel 7.

Bremse

- 3G59-1c Bremsband
- 3G59-2a Bremsbelag
- 3G59-3a Bremsbelag
- 3G58-5 Gabelstange
- 3G58-6 Halter
- 3G59-7 Hebel, rechter
- 3G58-8 Hebel
- 3G59-10 Auge
- 3G58-11a Auge
- 3G58-12a Auge
- 3G57-13 Kupplungsnocken, linker
- 3G57-14 Kupplungsnocken, rechter
- 3G59-15 Welle
- 3G56-16 Deckel
- 3G58-17 Mutter
- 3G57-18 Mutter
- 3G58-19 Hebel
- 3G56-20 Abstandsstück
- 3G57-21 Abstandsstück
- 3G58-23 Scheibe
- 3G58-24 Stift
- 3G56-25 Feder
- 3G56-26 Feder
- 3G56-27 Feder
- 3G56-28 Zapfen
- 3G56-29 Scheibe
- 3G56-30 Scheibe
- 3G57-31 Sicherungsblech
- 3G56-32 Bolzen
- 3G59-33 Hebel, linker

- 3G56-35 Scheibe
- 3G58-39a Bremsbelag
- 3G58-90 Winkelhebel, rechter
- 3G58-91 Winkelhebel, linker
- 10 KrK 116 Flache Kronenmutter
- 14,5 DIN 93 Sicherungsblech
- 2×22 DIN 94 Splint
- 3×15 DIN 94 Splint
- 3×25 DIN 94 Splint
- 14,5 DIN 125 Blanke Scheibe
- 6×10 DIN 660 Halbrundniet
- 8×35 DIN 933 Blanke Sechskantschraube
- 8×60 DIN 933 Blanke Sechskantschraube
- 10×38 DIN 933 Blanke Sechskantschraube
- 6×13 DIN 660 Halbrundniet
- 8 DIN 934 Blanke Sechskantmutter
- 10 DIN 934 Blanke Sechskantmutter
- 14 DIN 934 Blanke Sechskantmutter
- 10s L×35×25 Bolzen
DIN 1433
- 10s L×45×35 Bolzen
DIN 1433
- 10s L×80×70 Bolzen
DIN 1433
- 6×14 Kupfer-Senkriet, Kopf-
höhe 4, Kopf ø 14
- 6×18 Kupfer-Senkriet, Kopf-
höhe 4, Kopf ø 14
- SKF 6205 Radiallager A 25

Gruppe 3 G 59 a

4 5 4 2 1 4 6

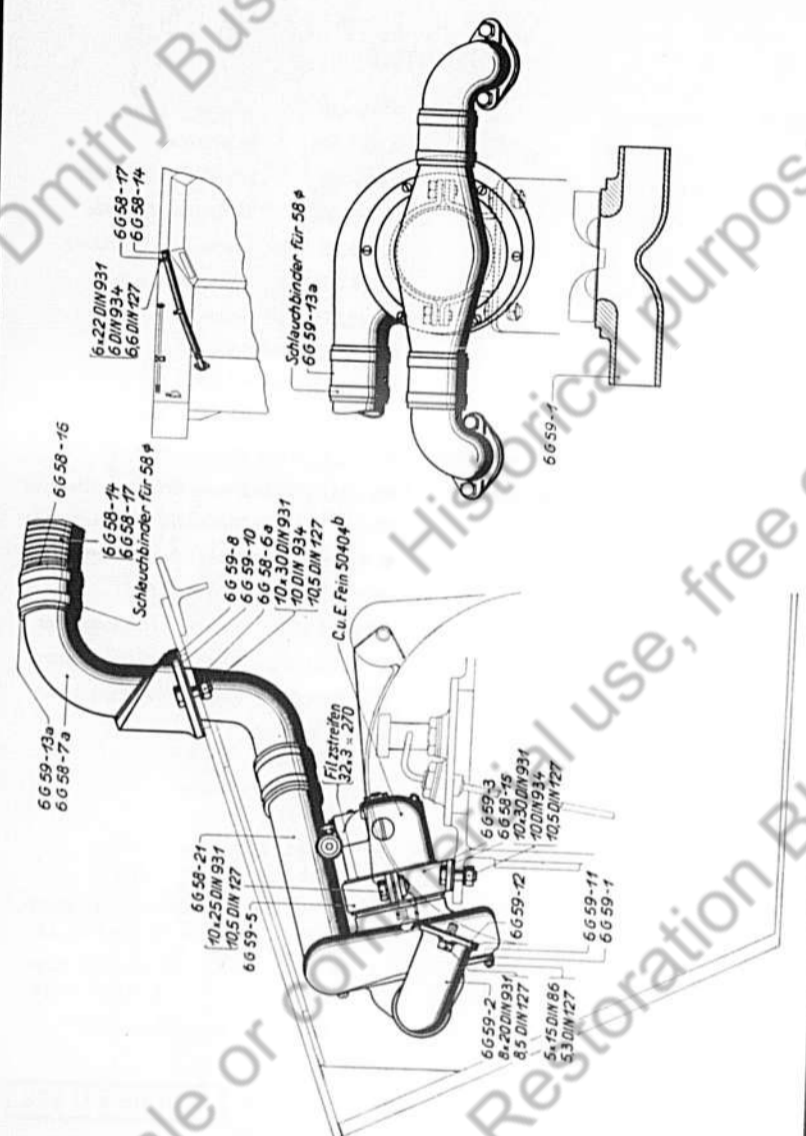

Entlüftung der Lenkbremsen

Tafel 8.

Entlüftung der Lenkbremsen

- 6G59-1 Deckel
- 6G59-2 Krümmer
- 6G59-3 Halter
- 6G59-5 Schelle
- 6G58-6a Krümmer
- 6G58-7a Krümmer
- 6G59-8 Stutzen
- 6G59-10 Dichtung
- 6G59-11 Dichtung
- 6G59-12 Dichtung
- 6G59-13a Gummischlauch
- 6G58-14 Biegsamer Metallschlauch
- 6G58-15 Unterlage
- 6G58-16 Rohrstück
- 6G58-17 Schelle
- 6G58-21 Krümmer
- C.u.E. Fein 50404b Vollständiges Gebläse mit Type LS-50 12-Volt-Motor (entstört)
- 5x15 DIN 86 Blanke Halbrundschaube
- 5,3 DIN 127 Federring
- 6,6 DIN 127 Federring
- 8,5 DIN 127 Federring
- 10,5 DIN 127 Federring
- 6x22 DIN 931 Blanke Sechskantschraube
- 8x20 DIN 931 Blanke Sechskantschraube
- 10x30 DIN 931 Blanke Sechskantschraube
- 10x25 DIN 931 Blanke Sechskantschraube
- 6 DIN 934 Blanke Sechskantmutter
- 10 DIN 934 Blanke Sechskantmutter
- 3x32x270 Filzstreifen
- Schlauchbinder für 58 ø

4 5 4 2 1 4 7

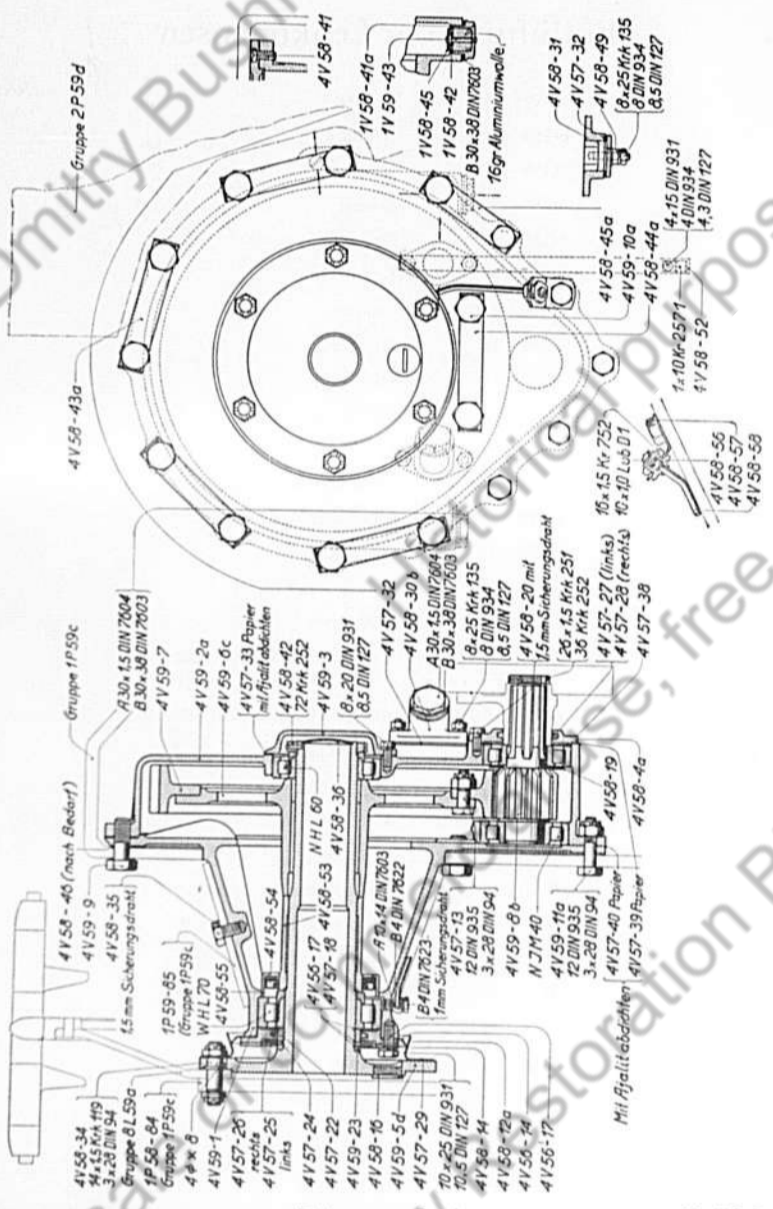

16 Gruppe 4 V 59 a

Tafel 9.

Seitenvorgelege (Bis einschließlich 6. Serie)

4V59-1	Gehäusehälfte (Bei Ersatzlieferung 4V59-1b)	4V58-45a	Sicherungsblech
4V59-2a	Gehäusehälfte	4V58-46	Zwischenlage
4V59-3	Deckel	4V58-49	Abstandstück
4V58-4a	Deckel	4V58-52	Halter
4V59-5d	Welle	4V58-53	Abstandstück
4V59-6c	Nabe	4V58-54	Dichtring
4V59-7	Zahnkranz	4V58-55	Büchse
4V59-8b	Ritzel	4V58-56	Schraube
4V59-9	Sechskantschraube	4V58-57	Halter
4V59-10a	Sechskantschraube	4V58-58	Rohr
4V59-11a	Sechskantschraube	1V58-41a	Entlüfterschraube
4V58-12a	Deckel	1V58-42	Entlüfterblech
4V57-13	Paßschraube	1V59-43	Nietstift
4V56-14	Kappe	1V58-45	Scheibe
4V58-14	Scheibe	● 4x15 DIN 931	Blanke Sechskantschraube
4V59-15	Abstandsrohr	● 8x20 DIN 931	Blanke Sechskantschraube
4V58-16	Stopfen	● 10x25 DIN 931	Blanke Sechskantschraube
4V56-17	Scheibe	● 8x25 KrK 135	Stiftschraube
4V57-17	Scheibe	● 4 DIN 934	Blanke Sechskantmutter
4V57-18	Paßscheibe	● 8 DIN 934	Blanke Sechskantmutter
4V58-19	Dichtungsblech	● 16x1,5 Kr 752	Sechskantmutter
4V58-20	Sechskantschraube	● 12 DIN 935	Blanke Kronenmutter
4V57-22	Ring	● 14x1,5 KrK 119	Flache Kronenmutter
4V59-23	Ring	● 26x1,5 KrK 251	Nutmutter
4V57-24	Ring	4,3 DIN 127	Federring
4V57-25	Burgmann	8,5 DIN 127	Federring
	KM-Ring	10,5 DIN 127	Federring
	Linksdrall	36 KrK 252	Hakenspringring
	Rechtsdrall	72 KrK 252	Hakenspringring
4V57-26	Burgmann	● A 30x1,5	Verschußschraube
	KM-Ring	DIN 7604	
	Linksdrall	SKF WHL 70	Rollenlager
	Rechtsdrall	SKF NHL 60	Rollenlager
4V57-27	Burgmann KM-Ring, Linksdrall	SKF NJM 40	Rollenlager
4V57-28	Burgmann KM-Ring, Rechtsdrall	1x10 Kr 2571	Befestigungsschelle
4V57-29	Kappe	B 30x38	
4V58-30b	Einfüllstutzen	DIN 7603	Dichtring (Kupfer mit Asbestfüllung)
4V58-31	Flansch	A 10x14 DIN 7603	Dichtring (Leichtmetall)
4V57-32	Dichtung	B 4 DIN 7622	Ringlötstück
4V57-33	Dichtung	B 4 DIN 7623	Hohlschraube
4V58-34	Bundschraube	Lub 10x1,0 D 1	Schmiernippel
4V58-35	Sechskantschraube	● 4 ø x 8	Stift
4V58-36	Verschußscheibe	1 ø x 0,2 m	Sicherungsdraht
4V57-38	Ausgleichscheibe	1,5 ø x 2 m	Sicherungsdraht
4V57-39	Dichtung	16 g	Aluminiumwolle
4V57-40	Dichtung	● 3x28 DIN 94	Splint
4V58-41	Zylinderschraube		
4V58-42	Nutmutter		
4V58-43a	Sicherungsblech		
4V58-44a	Sicherungsblech		

Gruppe 4 V 59 a

4 5 4 2 1 4 8

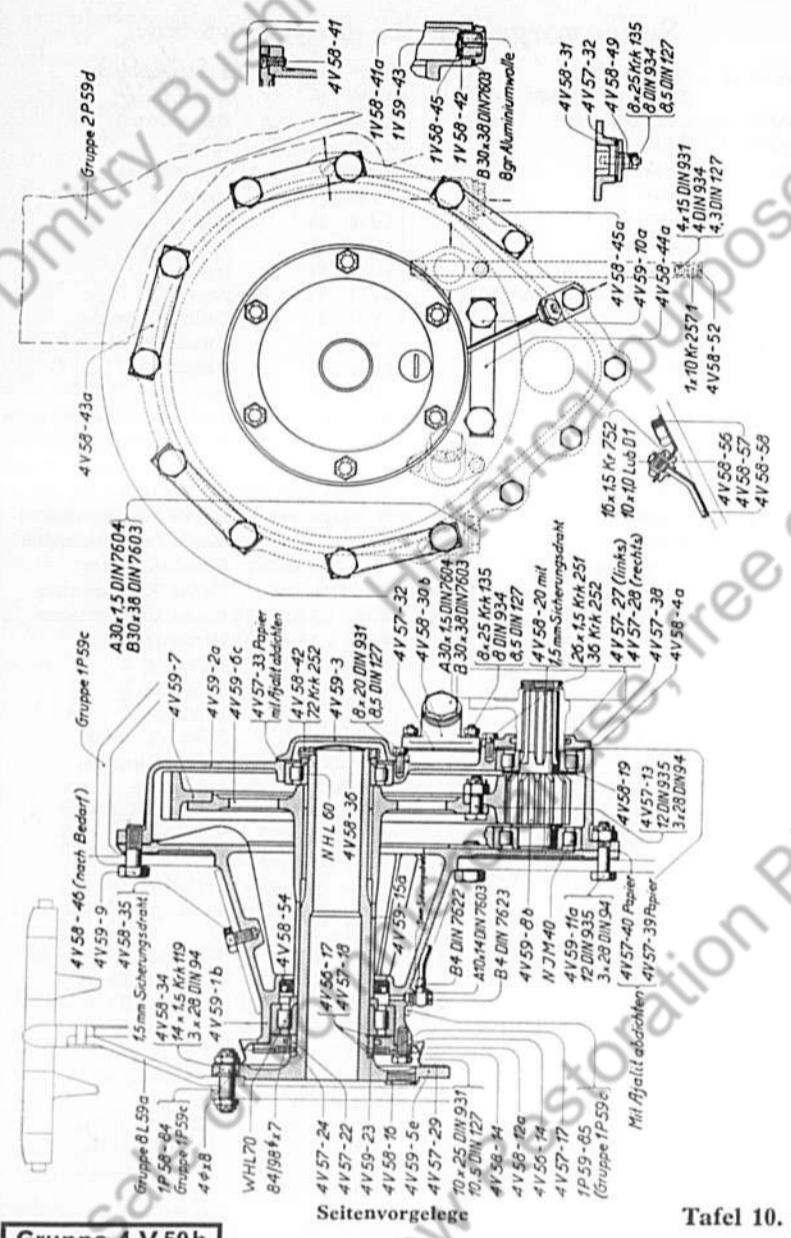

Gruppe 4 V 59b

Tafel 10.

Seitenvorgelege
(Ab 7. Serie)

4V59-1b Gehäusehälfte	4V58-49	Abstandsstück
4V59-2a Gehäusehälfte	4V58-52	Halter
4V59-3 Deckel	4V58-54	Dichtring
4V58-4a Deckel	4V58-56	Schraube
4V59-5e Welle	4V58-57	Halter
4V59-6c Nabe	4V58-58	Rohr
4V59-7 Zahnkranz	1V58-41a	Entlüfterschraube
4V59-8b Ritzel	1V58-42	Entlüfterblech
4V59-9 Sechskantschraube	1V59-43	Nietstift
4V59-10a Sechskantschraube	1V58-45	Scheibe
4V59-11a Sechskantschraube	○ 3×28 DIN 94	Splint
4V58-12a Deckel	● 4×15 DIN 931	Bl. Sechskantschraube
4V57-13 Paßschraube	● 8×20 DIN 931	Bl. Sechskantschraube
4V56-14 Kappe	● 10×25 DIN 931	Bl. Sechskantschraube
4V58-14 Scheibe	● 8×25 KrK 135	Stiftschraube
4V59-15a Abstandrohr	● 4 DIN 934	Bl. Sechskantschraube
4V58-16 Stopfen	● 8 DIN 934	Bl. Sechskantmutter
4V56-17 Scheibe	● 12 DIN 935	Blanke Kronenmutter
4V57-17 Scheibe	● 14×1,5 KrK 119	Flache Kronenmutter
4V57-18 Paßscheibe	● 16×1,5 Kr 752	Sechskantmutter
4V58-19 Dichtungsblech	● 26×1,5 KrK 251	Nutmutter
4V58-20 Sechskantschraube	4,3 DIN 127	Federring
4V57-22 Ring	8,5 DIN 127	Federring
4V59-23 Ring	10,5 DIN 127	Federring
4V57-24 Ring	36 KrK 252	Hakenspringring
4V57-27 Burgmann KM-Ring, Linksdrall	72 KrK 252	Hakenspringring
4V57-28 Burgmann KM-Ring, Rechtsdrall	● A30×1,5 DIN 7604	Verschlusschraube
4V57-29 Kappe	SKF WHL 70	Rollenlager
4V58-30b Einfüllstutzen	SKF NHL 60	Rollenlager
4V58-31 Flansch	SKF NJM 40	Rollenlager
4V57-32 Dichtung	1×10 Kr 2571	Befestigungsschelle
4V57-33 Dichtung	B30×38 DIN 7603	Dichtring (Kupfer mit Asbestfüllung)
4V58-34 Bundschraube	A10×14 DIN 7603	Dichtring (Leichtmetall)
4V58-35 Sechskantschraube	○ B4 DIN 7622	Ringlötstück
4V58-36 Verschlusscheibe	○ B4 DIN 7623	Hohlschraube
4V57-38 Ausgleichscheibe	4×8	Stift
4V57-39 Dichtung	1,5×0,2 m	Sicherungsdraht
4V57-40 Dichtung	1,5×2 m	Sicherungsdraht
4V58-41 Zylinderschraube	16 g	Aluminiumwolle
4V58-42 Nutmutter	Lub 10×1,0D1	Schmiernippel
4V58-43a Sicherungsblech	84/98 × 7	Dichtungsring (Merinfilz I)
4V58-44a Sicherungsblech		
4V58-45a Sicherungsblech		
4V58-46 Zwischenlage		

Gruppe 4 V 59b

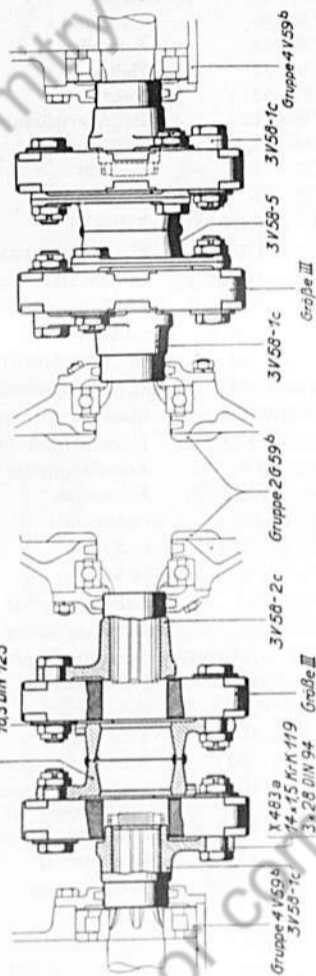

Tafel 11.

Seitenantrieb

- | | |
|------------------------------------|-------------------------------------|
| 3V58-1c | Kupplungsnahe |
| 3V58-2c | Kupplungsnahe |
| 3V58-5 | Kupplungsstern |
| X 483a | Paßschraube |
| Kirchbachersche Werke
Größe III | Drei-Klauen-Gelenk-Seil-
scheibe |
| ● 14 × 1,5 Kr K 119 | Flache Kronenmutter |
| ○ 16,5 DIN 125 | Blanke Scheibe |
| ○ 3 × 28 DIN 94 | Splint |

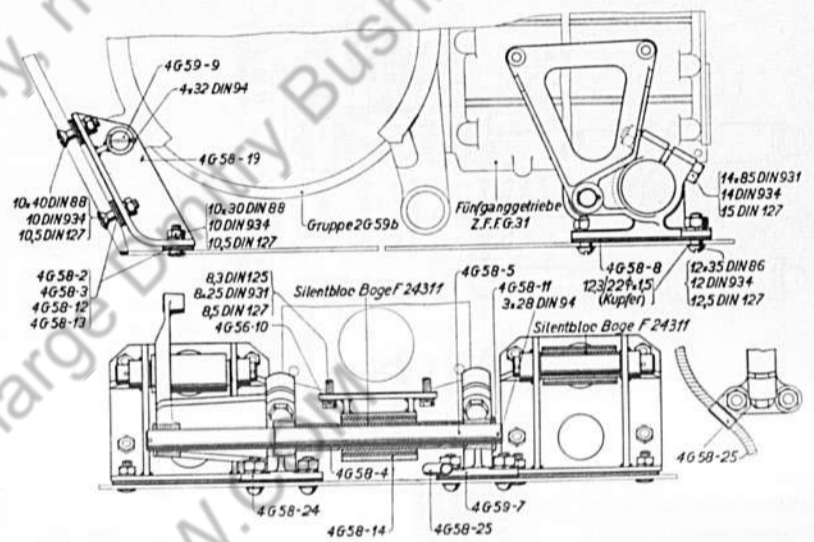

Tafel 12.

Getriebeaufhängung

- | | | | |
|--------------|-----------------------|-------------------|--------------------------|
| 4G58-2 | Ausgleichblech | ● 12 × 35 DIN 86 | Blanke Halbrundschaube |
| 4G58-3 | Ausgleichblech | ● 10 × 30 DIN 88 | Blanke Linsensenschaube |
| 4G58-4 | Abstandrohr | ● 10 × 40 DIN 88 | Blanke Linsensenschaube |
| 4G58-5 | Welle | ○ 3 × 28 DIN 94 | Splint |
| 4G59-7 | Lager, rechtes hinten | ○ 4 × 32 DIN 94 | Splint |
| 4G58-8 | Ausgleichblech | ○ 8,3 DIN 125 | Blanke Scheibe |
| 4G59-9 | Welle | 8,5 DIN 127 | Federring |
| 4G56-10 | Ausgleichblech | 10,5 DIN 127 | Federring |
| 4G58-11 | Scheibe | 12,5 DIN 127 | Federring |
| 4G58-12 | Ausgleichblech | 15 DIN 127 | Federring |
| 4G58-13 | Ausgleichblech | ● 8 × 25 DIN 931 | Blanke Sechskantschraube |
| 4G58-14 | Lager, mittleres | ● 14 × 85 DIN 931 | Blanke Sechskantschraube |
| 4G58-19 | Lager, vorderes | ● 10 DIN 934 | Blanke Sechskantmutter |
| 4G58-24 | Lager, linkes hinten | ● 12 DIN 934 | Blanke Sechskantmutter |
| 4G58-25 | Rohrschelle | ● 14 DIN 934 | Blanke Sechskantmutter |
| Boge F 24311 | Silentbloc | 12,3/22 ∅ × 1,5] | Kupferscheibe |

4 5 4 2 1 5 0

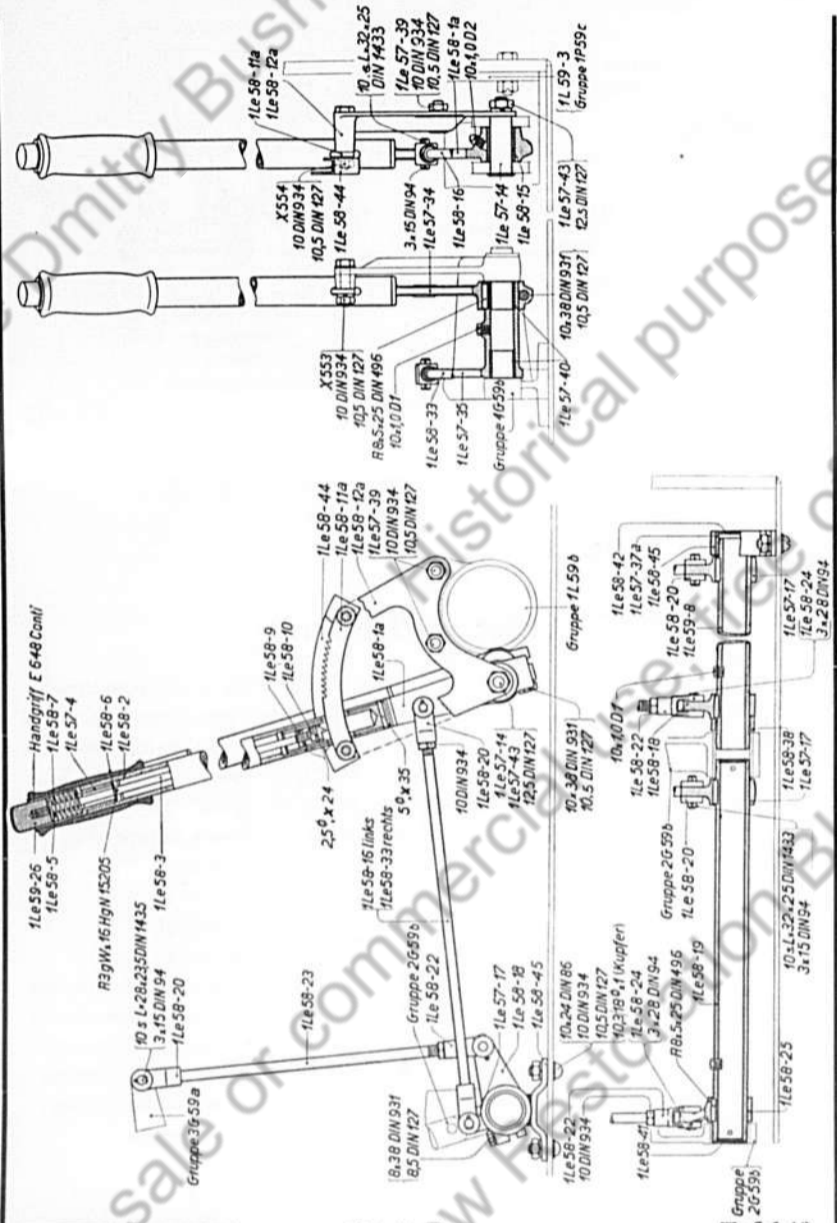

Hebellenkung

Tafel 13.

Hebellenkung

- 1Le58-1a Hebel
- 1Le58-2 Rohr
- 1Le58-3 Druckstange
- 1Le57-4 Führungsbuchse
- 1Le58-5 Mutter
- 1Le58-6 Scheibe
- 1Le58-7 Feder
- 1Le59-8 Welle
- 1Le58-9 Klinkenstück
- 1Le58-10 Klinke
- 1Le58-11a Zahnsegment
- 1Le58-12a Halter
- 1Le57-14 Bolzen
- 1Le58-15 Buchse
- 1Le58-16 Zugstange, linke
- 1Le57-17 Hebel
- 1Le58-18 Hebel
- 1Le58-19 Welle
- 1Le58-20 Gabelkopf
- 1Le58-22 Gabelkopf
- 1Le58-23 Zugstange
- 1Le58-24 Bolzen
- 1Le58-25 Hebel
- 1Le59-26 Druckknopf
- 1Le58-33 Zugstange, rechte
- 1Le57-34 Hebel
- 1Le57-35 Hebel
- 1Le57-37a Buchse
- 1Le58-38 Abstandrohr

- 1Le57-39 Sechskantschraube
- 1Le57-40 Buchse
- 1Le58-41 Verschlusscheibe
- 1Le58-42 Verschlusscheibe
- 1Le57-43 Sechskantmutter
- 1Le58-44 Schutzblech
- 1Le58-45 Lager
- X553 Sechskantschraube
- X554 Sechskantschraube
- 10 × 24 DIN 86 Blanke Halbrundschrabe
- 8 × 38 DIN 931 Blanke Sechskantschraube
- 10 × 38 DIN 931 Blanke Sechskantschraube
- 10 DIN 934 Blanke Sechskantmutter
- 10 sL × 32 × 25 DIN 1433 Bolzen
- 10 sL × 28 × 23,5 DIN 1435 Bolzen
- A3gW × 16 HgN 15205 Nietstift
- 2,5 ø × 24 Nietstift
- 5 ø × 35 Nietstift
- 10,3/18 ø × 1 Kupferscheibe
- 8,5 DIN 127 Federring
- 10,5 DIN 127 Federring
- 12,5 DIN 127 Federring
- A8 × 5 × 25 DIN 496 Paßfeder
- Conti E 648 Handgriff
- 3 × 15 DIN 94 Splint
- 3 × 28 DIN 94 Splint
- Lub 10 × 1,0 D 1 Schmiernippel
- Lub 10 × 1,0 D 2 Winkelniessel 45°

4 5 4 2 1 5 1

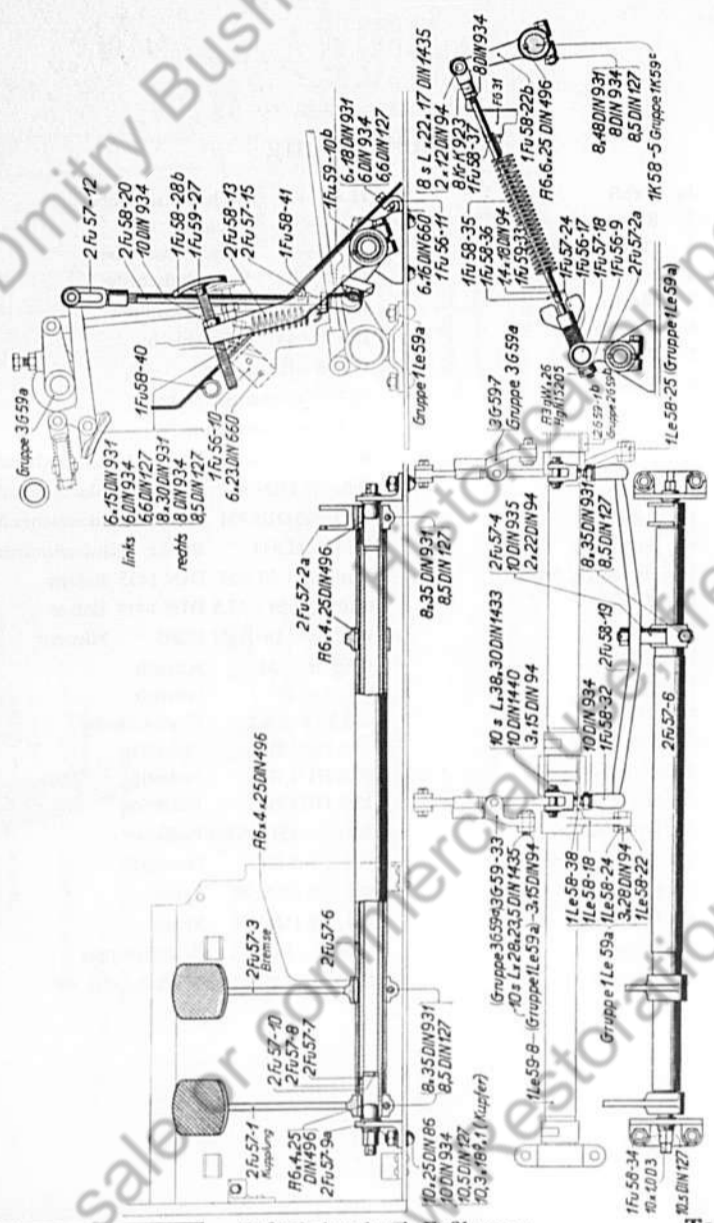

Gruppe 1 Fu 59b

Fußhebelwerk mit Fußbremse

Tafel 14.

Fußhebelwerk mit Fußbremse

- | | | | |
|-----------|-------------------------|-----------------------|--------------------------|
| 2Fu57-1 | Kupplungshebel | 1Fu58-41 | Öse |
| 2Fu57-2a | Hebel | ●10×25 DIN 86 | Blanke Halbrundschaube |
| 2Fu57-3 | Bremshebel | ●6×15 DIN 931 | Blanke Sechskantschraube |
| 2Fu57-4 | Hebel | ●6×18 DIN 931 | Blanke Sechskantschraube |
| 2Fu57-6 | Bremswelle | ●8×30 DIN 931 | Blanke Sechskantschraube |
| 2Fu57-7 | Kupplungswelle | ●8×35 DIN 931 | Blanke Sechskantschraube |
| 2Fu57-8 | Buchse | ●8×48 DIN 921 | Blanke Sechskantschraube |
| 2Fu57-9a | Halter | ●6 DIN 934 | Blanke Sechskantmutter |
| 2Fu57-10 | Stopfen | ●8 DIN 934 | Blanke Sechskantmutter |
| 1Fu59-10b | Trittblech | ●10 DIN 934 | Blanke Sechskantmutter |
| 1Fu56-10 | Halter | ●10 DIN 935 | Blanke Kronenmutter |
| 2Fu57-12 | Gabelkopf | 6,6 DIN 127 | Federring |
| 2Fu58-13 | Zugfeder | 8,5 DIN 127 | Federring |
| 2Fu57-15 | Federöse | 10,5 DIN 127 | Federring |
| 2Fu58-19 | Ausgleichshebel | A6×4×25 DIN 496 | Paßfeder |
| 2Fu58-20 | Zugstange | A6×6×25 DIN 496 | Paßfeder |
| 1Fu56-9 | Rastennutter | ●10 sL×38×30 DIN 1433 | Bolzen |
| 1Fu56-11 | Unterlage | ●8 sL×22×17 DIN 1435 | Bolzen |
| 1Fu56-17 | Feder | ○10 DIN 1440 | Blanke Scheibe |
| 1Fu57-18 | Walze | ●8KrK 923 | Gabelkopf |
| 1Fu58-22b | Hebel für die Kupplung | ○A3gW×26 | Nietstift |
| 1Fu57-24 | Flügelmutter | HgN 15205 | Nietstift |
| 1Fu59-27 | Pedalschraube | 10,3/18 ∅ × 1 | Kupferscheibe |
| 1Fu58-28b | Fußplatte | Lub 10×1,0 D3 | Winkelnippel 90° |
| 1Fu58-32 | Kugelpfanne zu 15KrK955 | ○6×16 DIN 660 | Halbrundniet |
| 1Fu59-33 | Zugstange | ○6×23 DIN 660 | Halbrundniet |
| 1Fu58-34 | Verlängerung | ○1,4×18 DIN 94 | Splint |
| 1Fu58-35 | Zugfeder | ○2×12 DIN 94 | Splint |
| 1Fu58-36 | Federöse | ○2×22 DIN 94 | Splint |
| 1Fu58-37 | Federöse | ○3×15 DIN 94 | Splint |
| 1Fu58-40 | Buchse | | |

Gruppe 1 Fu 59b

4 5 4 2 1 5 2

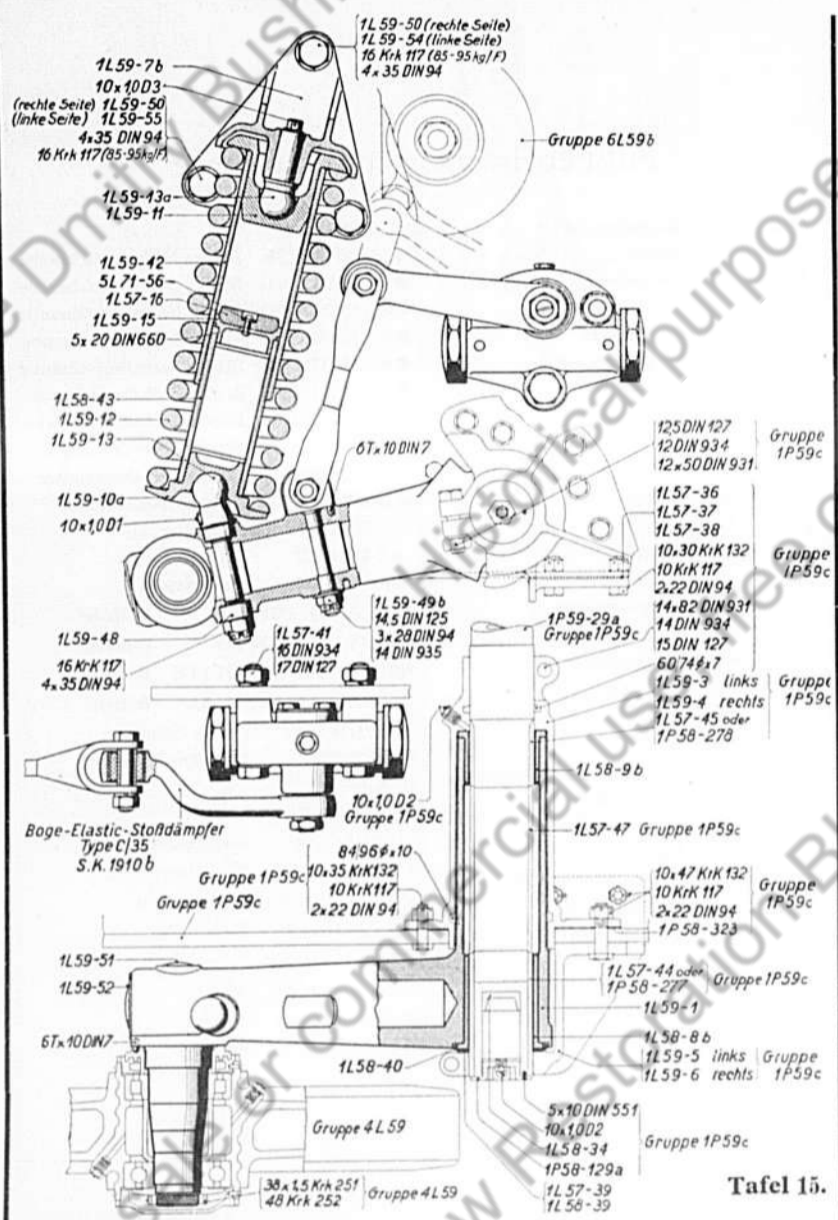

26

Gruppe 1 L 59b

Aufhängung der Einzelrolle

Tafel 15.

Aufhängung der Einzelrolle

- 1L59-1 Kurbelhebel
- 1L59-7b Lagerbock
- 1L58-8b Buchse
- 1L58-9b Buchse
- 1L59-10a Federteller
- 1L59-11 Federteller
- 1L59-12 Feder
- 1L59-13 Kugelbolzen
- 1L59-13a Kugelbolzen
- 1L59-15 Pufferteller
- 1L57-16 Puffer
- 1L57-39 Zwischenscheibe
- 1L58-39 Zwischenscheibe
- 1L58-40 Zwischenscheibe
- 1L57-41 Sechskantschraube
- 1L59-42 Führungsrohr
- 1L58-43 Führungsrohr
- 1L59-48 Ring
- 1L59-49b Bolzen
- 1L59-50 Sechskantschraube(rechte Seite)

- 1L59-51 Verschlusscheibe
- 1L59-52 Verschlusscheibe
- 1L59-54 Sechskantschraube (linke Seite)
- 1L59-55 Sechskantschraube (linke Seite)
- 5L71-56 Nietscheibe
- Boge-Type C/35 SK1910b Elastik-Stoßdämpfer
- 16 KrK 117 Kronenmutter (Si-Mn-St. verg. 85-95 kg/F.)
- 16 KrK 117 Kronenmutter
- 14 DIN 935 Blanke Kronenmutter
- 16 DIN 934 Blanke Sechskantmutter
- 6T x 10 DIN 7 Zylinderstift
- 14,5 DIN 125 Blanke Scheibe
- 17 DIN 127 Federring
- 5 x 20 DIN 660 Halbrundniet
- 3 x 28 DIN 94 Splint
- 4 x 35 DIN 94 Splint
- Lub 10 x 1,0 D 1 Schmiernippel
- Lub 10 x 1,0 D 3 Winkelnippel 90°

Gruppe 1 L 59b

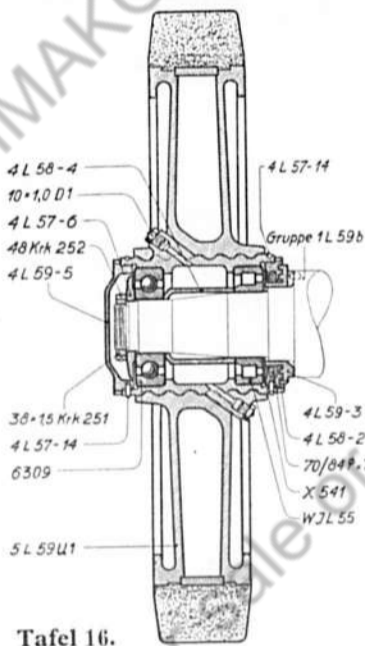

Tafel 16.

Vordere Laufrolle

- 5L59 U1 Laufrolle, vollständig
- 4L58-2 Rundmutter
- 4L59-3 Buchse
- 4L58-4 Abstandstück
- 4L59-5 Verschlusschraube
- 4L57-6 Scheibe
- 4L57-14 Hakenspringring
- X541 Scheibe
- 70/84 x 7 Dichtungsring (Merinofilz D)
- 38 x 1,5 KrK 251 Nutmutter
- 48 KrK 252 Hakenspringring
- SKF 6309 Radiallager B 45
- SKF WJL 55 Rollenlager
- Lub 10 x 1,0 D 1 Schmiernippel

Gruppe 4 L 59

27

4 5 4 2 1 5 3

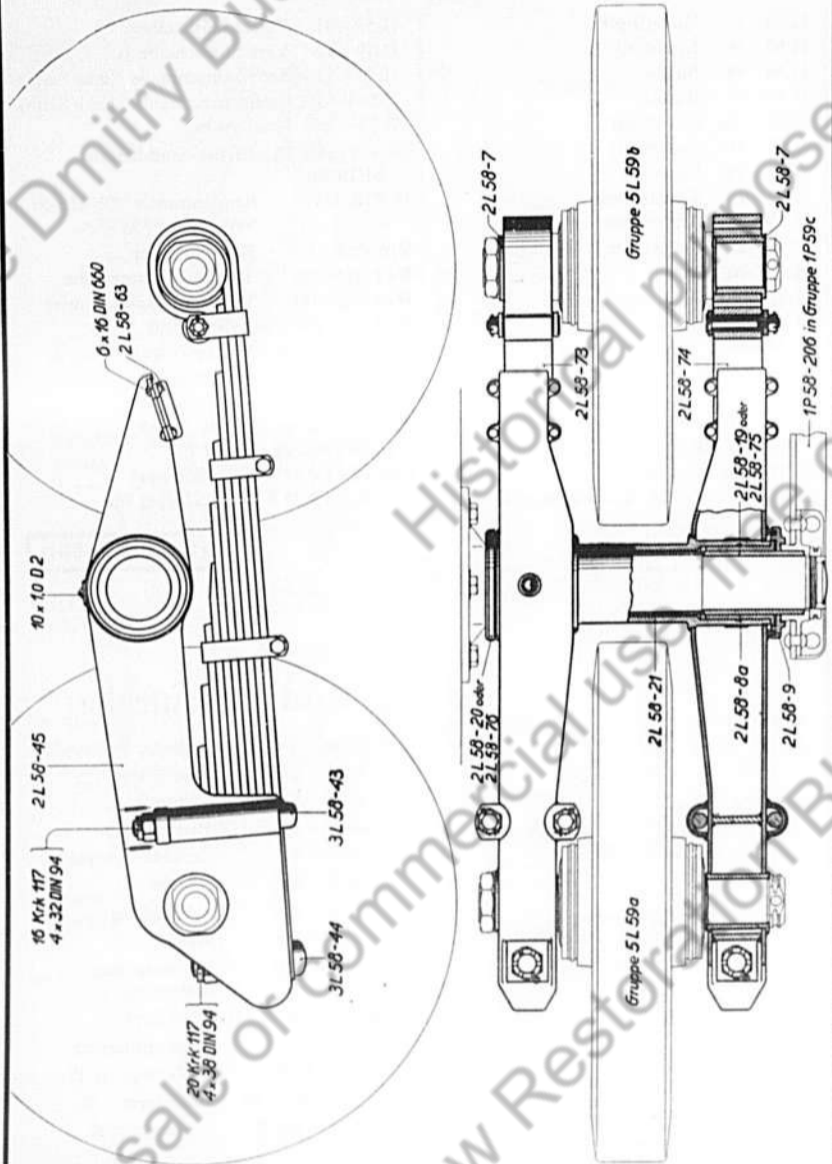

28

Gruppe 2 L 59 c

Aufhängung der mittleren Rollenpaare

Tafel 17.

Aufhängung der mittleren Rollenpaare

- 2L58-45 Laufwerkhebel
- 2L58-63 Anschlag
- 2L58-73 Rechte Feder, vollständig
- 2L58-74 Linke Feder, vollständig
- 2L58-7 Buchse
- 3L58-43 Federbügel
- 3L58-44 Schraube
- 2L58-8a Buchse
- 2L58-9 Dichtring
- 2L58-19 Buchse, oder
- 2L58-75 Buchse

- 2L58-20 Buchse, oder
- 2L58-76 Buchse
- 2L58-21 Abstandbuchse
- 16 KrK 117 Kronenmutter
- 20 KrK 117 Kronenmutter
- 4x32 DIN 94 Splint
- 4x38 DIN 94 Splint
- 6x16 DIN 660 Halbrundniet
- Lub 10x1,0 D2 Winkelnippel 45°

Gruppe 2 L 59 c

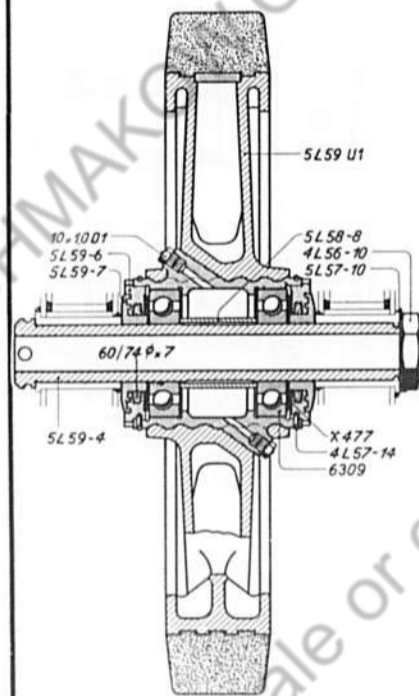

Tafel 18.

2. u. 5. Laufrolle

- 5L59 U1 Laufrolle, vollständig
- 5L59-4 Achse
- 5L59-6 Rundmutter
- 5L59-7 Buchse
- 5L58-8 Abstandstück
- 5L57-10 Sicherungsblech
- 4L56-10 Mutter
- 4L57-14 Hakenspringring
- X477 Scheibe
- SKF 6309 Radiallager B 45
- 60/74x7 (Merinofilz I) Dichtungsring
- Lub 10x1,0 D1 Schmierlippel

Gruppe 5 L 59 a

29

4 5 4 2 1 5 4

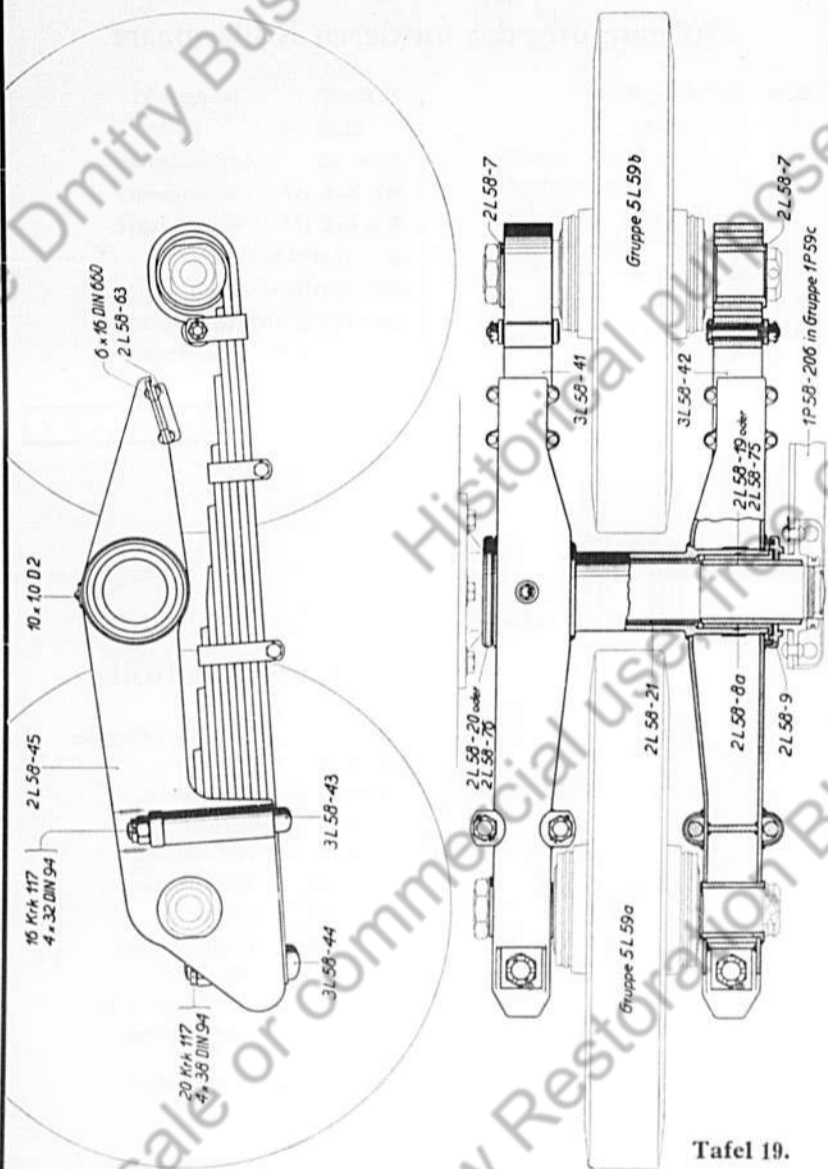

30

Gruppe 3 L 59 c

Aufhängung der hinteren Rollenpaare

Aufhängung der hinteren Rollenpaare

- 2L58-45 Laufwerkhebel
- 2L58-63 Anschlag
- 3L58-41 Rechte Feder, vollständig
- 3L58-42 Linke Feder, vollständig
- 2L58-7 Buchse
- 3L58-43 Federbügel
- 3L58-44 Schraube
- 2L58-8a Buchse
- 2L58-9 Dichtring

- 2L58-19 Buchse, oder
- 2L58-75 Buchse
- 2L58-20 Buchse, oder
- 2L58-76 Buchse
- 2L58-21 Abstandbüchse
- 16 KrK 117 Kronenmutter
- 20 KrK 117 Kronenmutter
- 4 × 32 DIN 94 Splint
- 4 × 38 DIN 94 Splint
- 6 × 16 DIN 660 Halbbrundniet
- Lub 10 × 1,0 D 2 Winkelnippel 45°

Gruppe 3 L 59 c

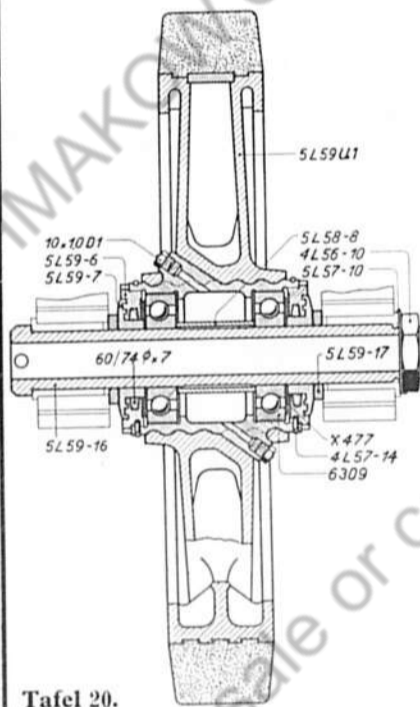

Tafel 20.

3. u. 4. Laufrolle

- 5L59 U1 Laufrolle, vollständig
- 5L59-6 Rundmutter
- 5L59-7 Buchse
- 5L58-8 Abstandstück
- 4L56-10 Mutter
- 5L57-10 Sicherungsblech
- 4L57-14 Hakenspringring
- 5L59-16 Achse
- 5L59-17 Ring
- X477 Scheibe
- SKF 6309 Radiallager B 45
- 60/74 × 7 Dichtungsring (Merinofilz I)
- Lub 10 × 1,0 D 1 Schmiernippel

Gruppe 5 L 59 b

31

4 5 4 2 1 5 5

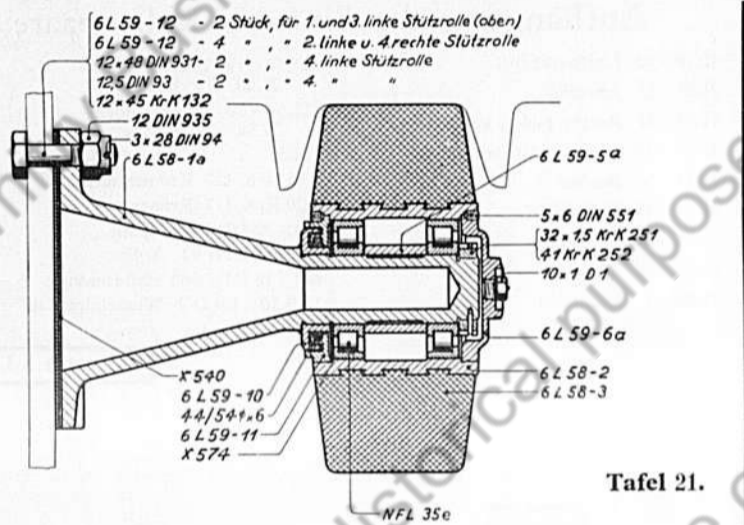

Tafel 21.

Stützrolle, vollständig

- | | |
|-----------------------------|--|
| 6L58-1a Halter | ● 12 x 45 KrK 132 Sechskantschraube |
| 6L58-2 Bandage | ● 12 x 48 DIN 931 Blanke Sechskantschraube |
| 6L58-3 Reifen | ● 32 x 1,5 KrK 251 Nutmutter |
| 6L59-5a Abstandstück | ● 12 DIN 935 Blanke Kronenmutter |
| 6L59-6a Rundmutter | ● 41 KrK 252 Hakenspringring |
| 6L59-10 Ring | ○ 5 x 6 DIN 551 Gewindestift |
| 6L59-11 Rundmutter | ○ 12,5 DIN 93 Sicherungsblech |
| 6L59-12 Blanke Senkschraube | SKF NFL 35e Rollenlager |
| X574 Spritzblech | 44/54 x 6 Dichtungsring (Merinofilz I) |
| X540 Unterlegblech | Lub 10 x 1,0 D 1 Schmiernippel |
| | ○ 3 x 28 DIN 94 Splint |

Gruppe 6 L 59b

Triebbrad

- | | |
|-------------------------|-------------------------------------|
| 8L59-2c Zahnkranz | ● 10 x 35 KrK 132 Sechskantschraube |
| 8L59-3 Triebbradscheibe | ● 10 DIN 935 Blanke Kronenmutter |
| | ○ 2 x 22 DIN 94 Splint |

Gruppe 8 L 59a

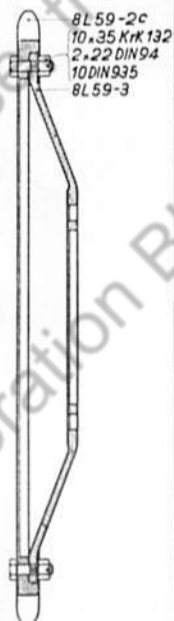

Tafel 22.

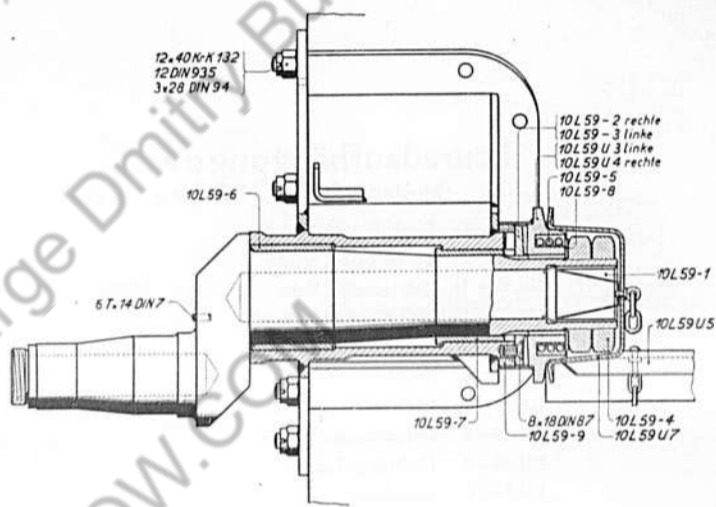

Tafel 23.

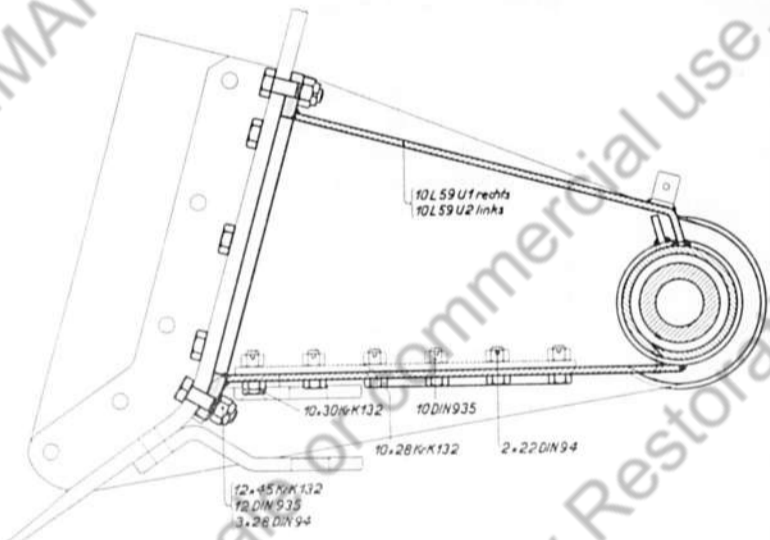

Leitradaufhängung
 (Kl. Pz. Bef. Wg.)
 (Für 4. Serie)

Gruppe 10 L 59

4 5 4 2 1 5 6

Leitradaufhängung (Tafel 23) (kl. Pz. Bef. Wgr.) (für 4. a Serie)

- 10L59-1 Kurbelhebel
- 10L59-2 Zahnscheibe, rechte
- 10L59-3 Zahnscheibe, linke
- 10L59-4 Achtkantmutter
- 10L59-5 Feder
- 10L59-6 Buchse
- 10L59-7 Buchse
- 10L59-8 Druckscheibe
- 10L59-9 Dichtungsring
- 10L59U1 Lagerbock
- 10L59U2 Lagerbock
- 10L59U3 Zahnscheibe, linke
- 10L59U4 Zahnscheibe, rechte
- 10L59U5 Versteifung
- 10L59U7 Schutzkappe
- 12×45 KrK 132 Sechskantschraube
- 12×40 KrK 132 Sechskantschraube
- 10×30 KrK 132 Sechskantschraube
- 10×28 KrK 132 Sechskantschraube
- 8×18 DIN 87 Blanke Senkschraube
- 12 DIN 935 Blanke Kronenmutter
- 10 DIN 935 Blanke Kronenmutter
- 6T×14 DIN 7 Zylinderstift
- 3×28 DIN 94 Splint
- 2×22 DIN 94 Splint

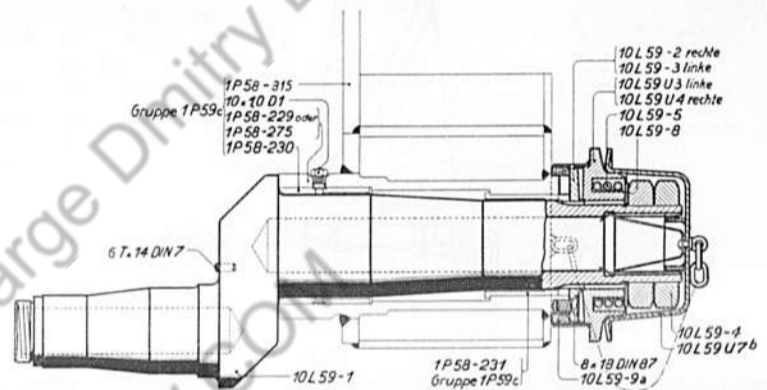

Tafel 24.

Leitradaufhängung (Ab 5. Serie)

- 10L59-1 Kurbelhebel
- 10L59-2 Zahnscheibe, rechte
- 10L59-3 Zahnscheibe, linke
- 10L59-4 Achtkantmutter
- 10L59-5 Feder
- 10L59-8 Druckscheibe
- 10L59-9a Dichtungsring
- 10L59U3 Zahnscheibe, linke
- 10L59U4 Zahnscheibe, rechte
- 10L59U7b Schutzkappe
- 6T×14 DIN 7 Zylinderstift
- 8×18 DIN 87 Blanke Senkschraube

4 5 4 2 1 5 7

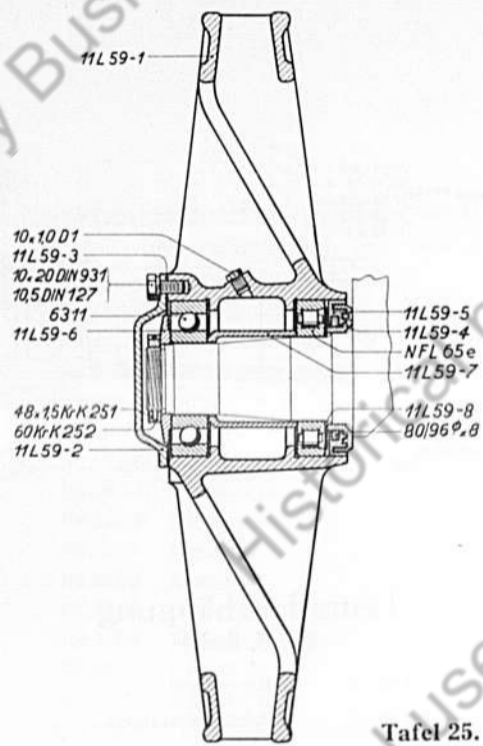

Tafel 25.

Leitrad

- 11L59-1 Radkörper
- 11L59-2 Deckel
- 11L59-3 Dichtung
- 11L59-4 Buchse
- 11L59-5 Ring
- 11L59-6 Scheibe
- 11L59-7 Abstandstück
- 11L59-8 Scheibe
- 48 × 1,5 Nutmutter
- 60 KrK 251 Hakenspringring
- 10 × 20 DIN 931 Blanke Sechskantschraube
- 10,5 DIN 127 Federring
- 80/96 φ × 8 Dichttring (Merinolülz 1)
- SKF 6311 Radiallager
- SKF NFL 65e Zylinder-Rollenlager
- Lub 10 × 1,0 D 1 Schmiernippel

Gehäuse

- IP58-315 Stahlrahmen mit
- IP59-284α Anhänggabel
- IP58-229 Lager oder (Tafel 24 u. 26)
- IP58-275 Lager (Tafel 24 u. 26)
- IP59-13b Oberer Deckel
- IP59-21a Vorderer Rahmen
- IP59-187 Platte
- IP58-244 Rahmen, hinterer
- IP57-82 Deckel
- IP58-84 Deckel
- IP59-85 Schutzblech
- IP58-177a Lasche, linke (Tafel 55)
- IP58-322 Lasche, rechte
- IP59-189 Deckel
- IP58-240 Deckel
- 3 × 28 Splint (Tafel 26)
- 14 × 45 KrK 132 Sechskantschraube
- 14 × 50 KrK 132 Sechskantschraube (Tafel 26)
- 14 × 55 KrK 132 Sechskantschraube
- 8 DIN 934 Blanke Sechskantmutter
- 12 DIN 934 Blanke Sechskantmutter
- 14 DIN 935 Blanke Kronenmutter
- 13 × 55 DIN 302 Senkniet
- 10 × 20 DIN 124 Halbrundniet
- 10 × 30 DIN 124 Halbrundniet
- IP58-50 Schraube
- IP58-51 Schraube
- IP57-87 Dichtung
- IP59-190 Dichtung
- IP58-234 Dichtung
- IP58-249 Dichtung
- IP58-180 Führungsblech (Tafel 55)
- IP59-19b Zughaken
- IP57-20 Ausgleichblech
- 1Ra31-39 Stiftschraube
- NN 2535/8 Vorreiber
- NN 1296/7 Nietscheibe
- 10 × 32 DIN 124 Halbrundniet
- 10 × 26 DIN 124 Halbrundniet
- 10 × 34 DIN 124 Halbrundniet
- 2 × 35 DIN 94 Splint
- 4N57-2 Fuß für Scheinwerfer
- IP58-282 Blanke Halbrundschraube
- 8 DIN 935 Blanke Kronenmutter
- 2 × 18 DIN 94 Splint
- IP59-196 Halter
- IP58-321 Blanke Senkschraube
- 2 × 18 DIN 94 Splint
- 8 DIN 935 Blanke Kronenmutter
- IP58-222 Querleiste
- 10 × 22 DIN 124 Halbrundniet
- 4N58-46 Ring
- 4N58-47 Schutzrohr
- IP58-42 Winkelrahmen
- 6 × 13 DIN 660 Halbrundniet
- IP57-109 Halter
- 4 × 10 DIN 660 Halbrundniet
- IP57-117 Lasche
- 8 × 30 DIN 933 Blanke Sechskantschraube
- 8 DIN 934 Blanke Sechskantmutter
- IP59-29a Vordere Rohrachse
- 1L58-34 Verschlussstopfen
- IP58-129a Verschlussstopfen
- 1L59-3 Lagerrohr, linkes
- 1L59-4 Lagerrohr, rechtes
- 1L59-5 Lager, linkes
- 1L59-6 Lager, rechtes
- 1L57-36 Ausgleichblech
- 1L57-37 Ausgleichblech
- 1L57-38 Ausgleichblech
- 1L57-44 Buchse, oder
- IP58-277 Buchse
- 1L57-45 Buchse, oder
- IP58-278 Buchse
- 1L57-47 Abstandrohr
- 10 × 30 KrK 132 Sechskantschraube
- 10 × 35 KrK 132 Sechskantschraube
- 10 × 47 KrK 132 Sechskantschraube
- 10 × 51 KrK 132 Sechskantschraube
- 14 × 82 DIN 931 Blanke Sechskantschraube
- 12 DIN 934 Blanke Sechskantmutter
- 14 DIN 934 Blanke Sechskantmutter
- 10 KrK 117 Kronenmutter
- 12,5 DIN 127 Federring
- 15 DIN 127 Federring
- 2 × 22 DIN 94 Splint
- 5 × 10 DIN 551 Gewindestift m. Kegelanst.
- 12 × 50 DIN 931 Blanke Sechskantschraube
- 60/74 φ × 7 Dichtungsring | Merinolülz
- 84/96 φ × 10 Dichtungsring | filz 1
- IP58-323 Dichtung
- Lub 10 × 1,0 D 2 Winkelnippel 45°
- IP58-329 Mittlere Rohrachse
- IP57-73 Schelle
- IP57-127 Unterlage
- IP58-331 Hintere Rohrachse
- IP58-205 Schelle

Zu den Laschen

Zum Zughaken

Zum Zughaken

Zur Batterie (Tafel 31)

Zur vorderen Rohrachse

Zur hinteren Rohrachse

4 5 4 2 1 5 8

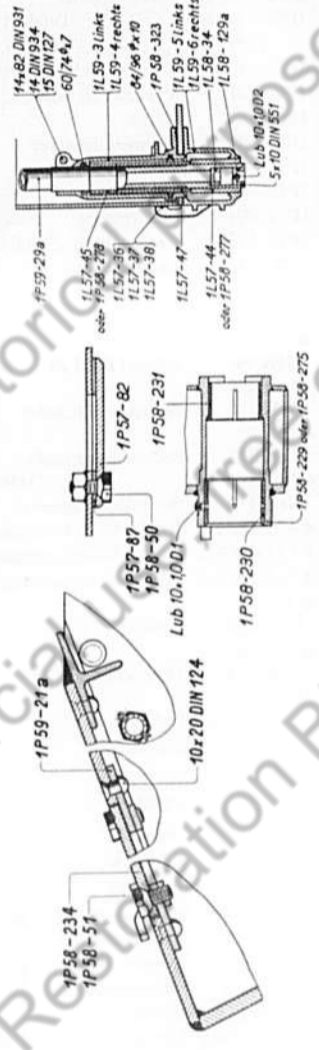
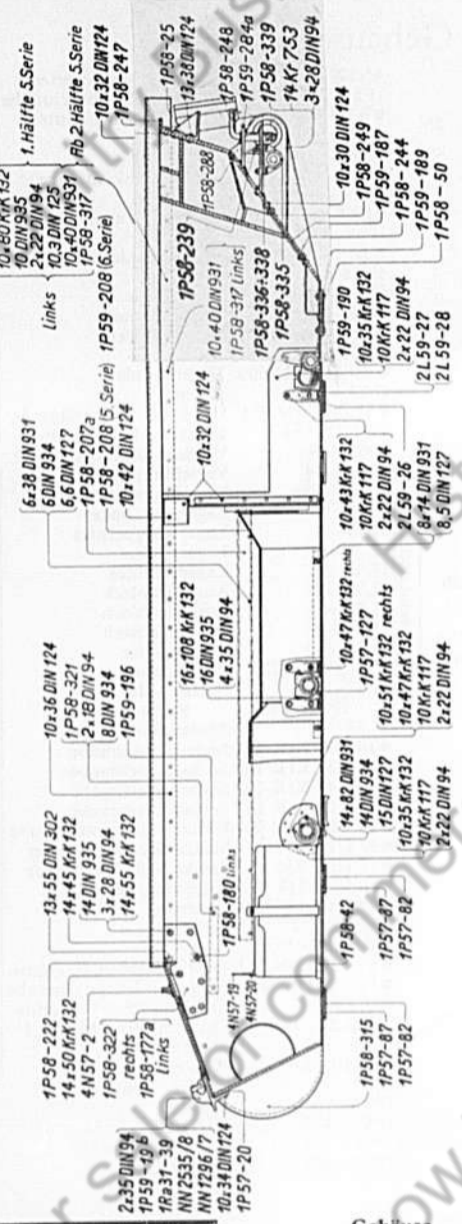

Gehäuse

Tafel 26.

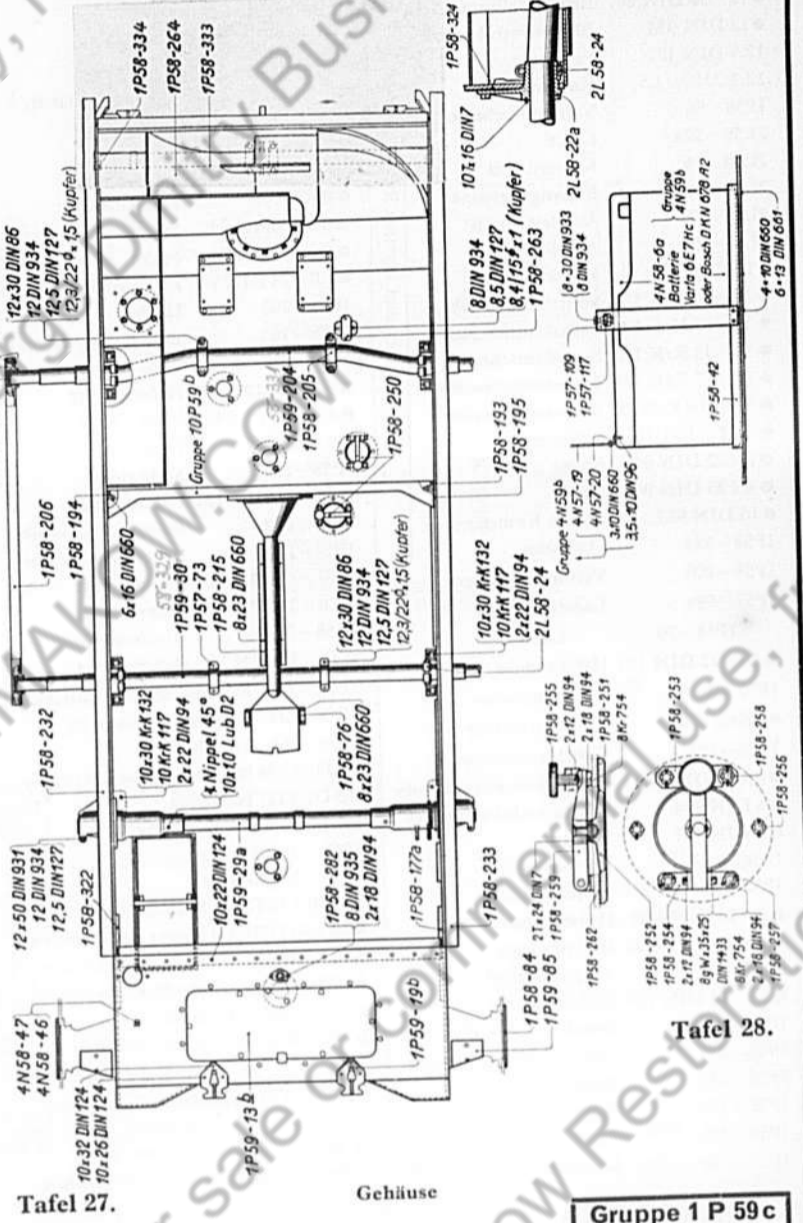

Gehäuse

Tafel 27.

Tafel 28.

Gruppe 1 P 59c

39

4 5 4 2 1 5 9

- 12×30 DIN 86 Blanke Halbrundschr.
- 12 DIN 934 Blanke Sechskantm.
- 12,5 DIN 127 Federring
- 12,3/22∅×1,5 Kupferscheibe
- 1P58-86 Verschlussscheibe
- 2L58-22a Lager
- 2L58-24 Klemmbügel
- 2L59-26 Befestigungswinkel
- 2L59-27 Ausgleichblech
- 2L59-28 Ausgleichblech
- 10 KrK 117 Kronenmutter
- 10×30 KrK 132 Sechskantschraube
- 10×35 KrK 132 Sechskantschraube
- 10×43 KrK 132 Sechskantschraube
- 10×47 KrK 132 Sechskantschraube
- 16×108 KrK 132 Sechskantschraube
- 10T×16 DIN 7 Zylinderstift
- 2×22 DIN 94 Splint
- 4×35 DIN 94 Splint
- 16 DIN 935 Blanke Kronenmutter
- 1P58-324 Dichtung
- 1P58-206 Verbindungsträger
- 1P57-99a Lager, oder
- 1P58-99 Lager
- 10×22 DIN 124 Halbrundniet
- 1P57-33 Achteckmutter
- 62 KrK 252 Hakenspringring
- 1P58-207a Kabeldeckschiene
- 6×38 DIN 931 Blanke Sechskantschraube
- 6 DIN 934 Blanke Sechskantmutter
- 6,6 DIN 127 Federring
- 1P58-193 Winkel, linker
- 1P58-194 Winkel, rechter
- 6×16 DIN 660 Halbrundniet
- 10×32 DIN 124 Halbrundniet
- 1P58-195 Ausgleichscheibe
- 10×42 DIN 124 Halbrundniet
- 1P58-250 Ventil
- 1P58-251 Sitz
- 1P58-252 Kegel
- 1P58-253 Bügel
- 1P58-254 Lager
- 1P58-255 Schraube

Zur mittleren und hinteren Rohrachse

- 1P58-256 Schraube
- 1P58-257 Schraube
- 1P58-258 Schraube
- 1P58-259 Hebel, vollständig
- 1P58-262 Dichtung
- 8g W×35×25
DIN 1433 Bolzen
- 8Kr 754 Kronenmutter
- 2×12 DIN 94 Splint
- 2×18 DIN 94 Splint
- 2T×24 DIN 7 Zylinderstift
- 1P59-208 Haube
- 1P58-76 Befestigungswinkel
- 1P58-215 Winkel
- 8×23 DIN 660 Halbrundniet
- 8×14 DIN 931 Blanke Sechskantschr.
- 8,5 DIN 127 Federring
- 1P58-25 Stützwinkel
- 13×38 DIN 124 Halbrundniet
- 1P58-232 Rechter Seitenwinkel
- 1P58-233 Linker Seitenwinkel
- 10×36 DIN 124 Halbrundniet
- 10×28 DIN 124 Halbrundniet
- 1P58-247 Hinterer Winkel
- 10×32 DIN 124 Halbrundniet
- 1P58-248 Schlüsselbolzen, vollständig
- *1P58-239 Verschluss, vollständig
- 1P58-263 Lagerbock
- 8 DIN 934 Blanke Sechskantmutter } Zum Lagerbock
- 8,5 DIN 127 Federring
- 8,4/15∅×1 Kupferscheibe
- 1P58-230 Buchse
- 1P58-231 Buchse
- Lub10×1,0D1 Schmiernippel
- 10×40 DIN 931 Blanke Sechskantschr.
- 10×80 KrK 132 Sechskantschraube
- 10 DIN 935 Blanke Kronenmutter
- 2×22 DIN 94 Splint
- 10,3 DIN 125 Blanke Scheibe
- 1P58-317 Sicherungsblech
- 10×40 DIN 931 Blanke Sechskantschraube
- 1P58-317 Sicherungsblech } Ab 2. Hälfte 5. Serie
- *1P58-264 Zwischenwand, vollständig
- 1P58-288 Steg
- 1P58-333 Rohr
- 1P58-334 Nutmutter
- 1P58-335 Lager
- 1P58-336-338 Ausgleichblech
- 1P58-339 Paßschraube
- M14Kr753 Kronenmutter

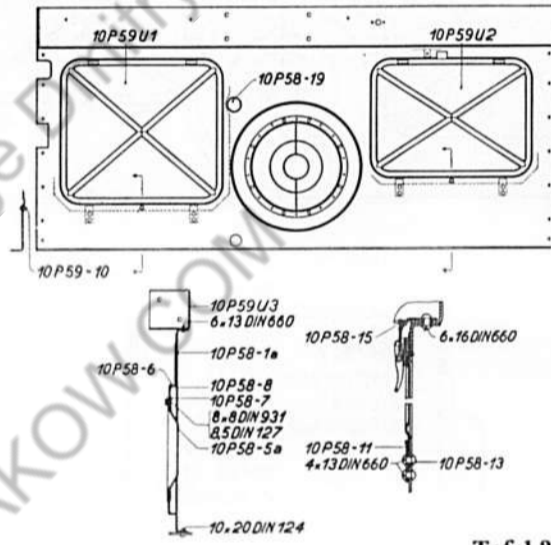

Tafel 29.

Zwischenwand, vollständig
(Bis 5. Serie)

- 10P58-1a Zwischenwand
- 10P58-5a Deckelhälfte
- 10P58-6 Ring
- 10P58-7 Verstärkung
- 10P58-8 Scheibe
- 10P59-10 Anschlag
- 10P58-11 Halter
- 10P58-13 Zwischenlage
- 10P58-15 Schließhaken
- 10P58-19 Kappe

- *10P58-20 Gummitülle
- 10P59U1 Deckel, linker, vollständig
- 10P59U2 Deckel, rechter
- 10P59U3 Träger
- 10×20 DIN 124 Halbrundniet
- 8,5 DIN 127 Federring
- 6×13 DIN 660 Halbrundniet
- 6×16 DIN 660 Halbrundniet
- 4×13 DIN 660 Halbrundniet
- 8×8 DIN 931 Blanke Sechskantschraube

Gruppe 10 P 59a

40 Gruppe 1 P 59c

41

4 5 4 2 1 6 0

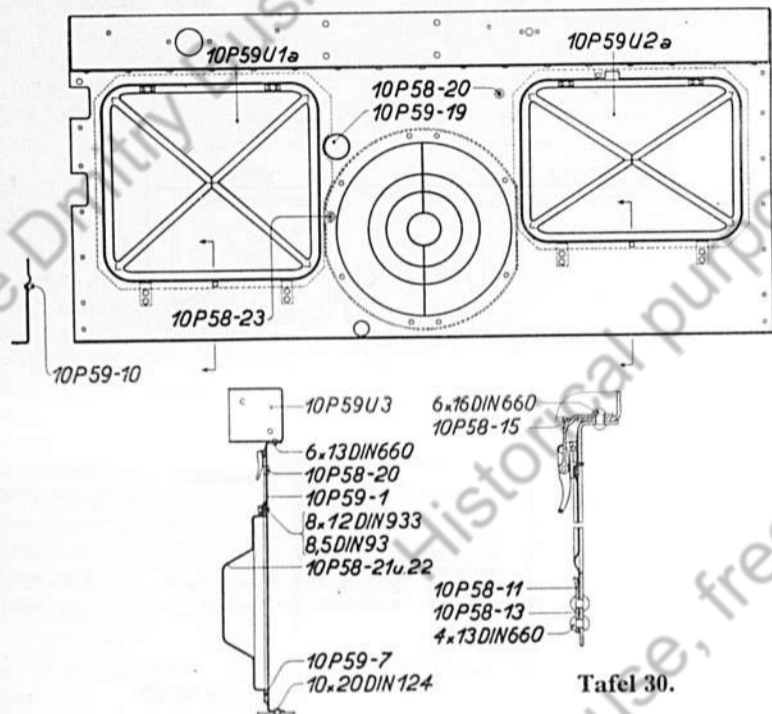

Zwischenwand, vollständig
(Ab 6. Serie)

- 10P59-1 Zwischenwand
- 10P59-7 Verstärkung
- 10P59-10 Anschlag
- 10P58-11 Halter
- 10P58-13 Zwischenlage
- 10P58-15 Schließhaken
- 10P59-19 Kappe
- 10P58-20 Gummitülle
- 10P58-21 Deckelhälfte
- 10P58-22 Deckelhälfte
- 10P58-23 Gummitülle

- 10P59U1a Deckel, linker
- 3 × 10 DIN 660 Halbrundniet
- 3 × 10 DIN 661 Senkniet
- 10P59U2a Deckel, rechter
- 10P59U3 Träger
- 10 × 20 DIN 124 Halbrundniet
- 8,5 DIN 93 Sicherungsblech
- 6 × 13 DIN 660 Halbrundniet
- 6 × 16 DIN 660 Halbrundniet
- 4 × 13 DIN 660 Halbrundniet
- 8 × 12 DIN 933 Blanke Sechskantschraube

Tafel 30.

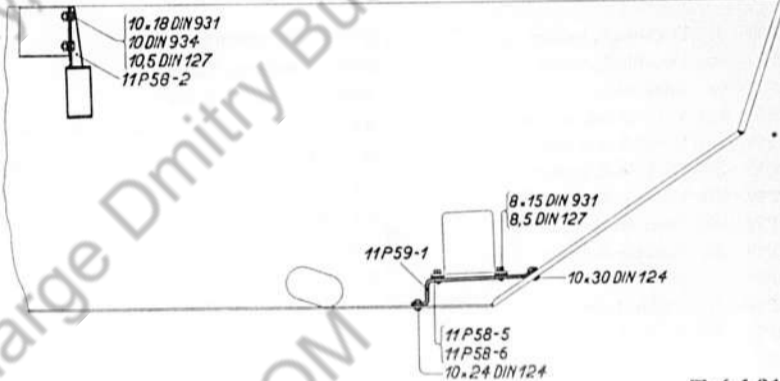

Tafel 31.

Motoraufhängung

- 11P59-1 Konsole
- 11P58-2 Lager
- 11P58-5 Ausgleichblech
- 11P58-6 Ausgleichblech

- 8 × 15 DIN 931 Blanke Sechskantschraube
- 10 × 18 DIN 931 Blanke Sechskantschraube
- 10 DIN 934 Blanke Sechskantmutter
- 8,5 DIN 127 Federring
- 10,5 DIN 127 Federring
- 10 × 24 DIN 124 Halbrundniet
- 10 × 30 DIN 124 Halbrundniet

4 5 4 2 1 6 2

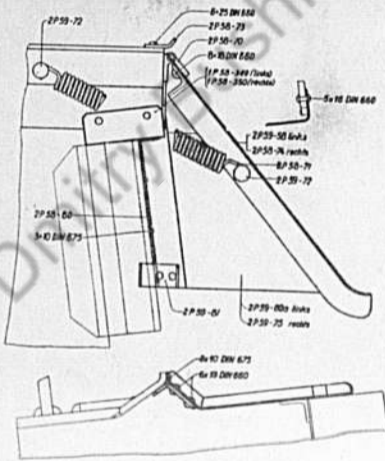

Hinterteil zur Kettenabdeckung

Tafel 34.

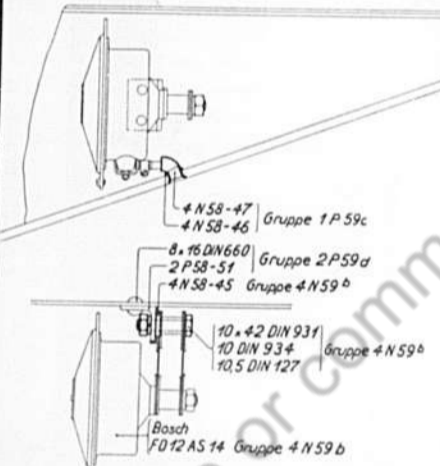

Befestigung des Boschhornes

Tafel 35.

Vergaserbetätigung

- 2M58-30 Abdeckschiene
- 2M58-31 Halter
- 2M58-32 Zugfeder
- 2M58-33 Pedal, oder
- *2M58-64 Pedal
- 2M59-34 Hebel
- 2M58-35 Hebel
- 2M58-36 Hebel
- 2M58-37 Zugstange
- 2M58-38 Zugstange
- 2M58-39 Zugstange
- 2M58-40 Zugstange
- 2M58-41 Zugstange
- 2M58-42 Welle
- 2M58-43 Bolzen
- 2M58-44 Bolzen
- 2M58-46 Buchse
- 2M59-47 Lager, linkes
- 2M59-48 Lager, rechtes
- 2M58-49 Hebel
- 2M58-50 Hebel
- 2M58-51 Hebel
- 2M58-52 Hebel
- 2M58-53 Verbindungsrohr
- 2M58-54 Verbindungsrohr
- 2M58-55 Verbindungsrohr
- 2M58-56 Stopfen
- 2M58-57 Buchse
- 2M58-58 Buchse
- 2M58-59 Verlängerungsstück
- 2M58-60 Halter
- 2M58-62 Winkel
- 2M58-63 Winkel
- 2M58-67 Hülse
- 2M58-68 Führung
- 6 x 20 DIN 931 Blanke Sechskantschraube
- 6 x 18 DIN 931 Blanke Sechskantschraube
- 8 x 13 DIN 931 Blanke Sechskantschraube
- 4 x 20 DIN 96 Halbrundholzschaube
- 5 DIN 934 Blanke Sechskantmutter
- 6 DIN 934 Blanke Sechskantmutter
- 6,6 DIN 127 Federring
- 8,5 DIN 127 Federring
- 10 DIN 1440 Blanke Scheibe
- A 4s W x 20 HgN 15205 Nietstift
- B 10 x 8 Kr 1802 Winkelgelenk
- B 10 x 4,5 Kr 1802 Winkelgelenk
- B 8 x 7,5 Kr 1802 Winkelgelenk
- B 8 x 4 Kr 1802 Winkelgelenk
- 4 x 8 DIN 660 Halbrundniet
- 3 x 15 DIN 94 Splint
- Lub 10 x 1,0 D3 Winkelnippel 90°

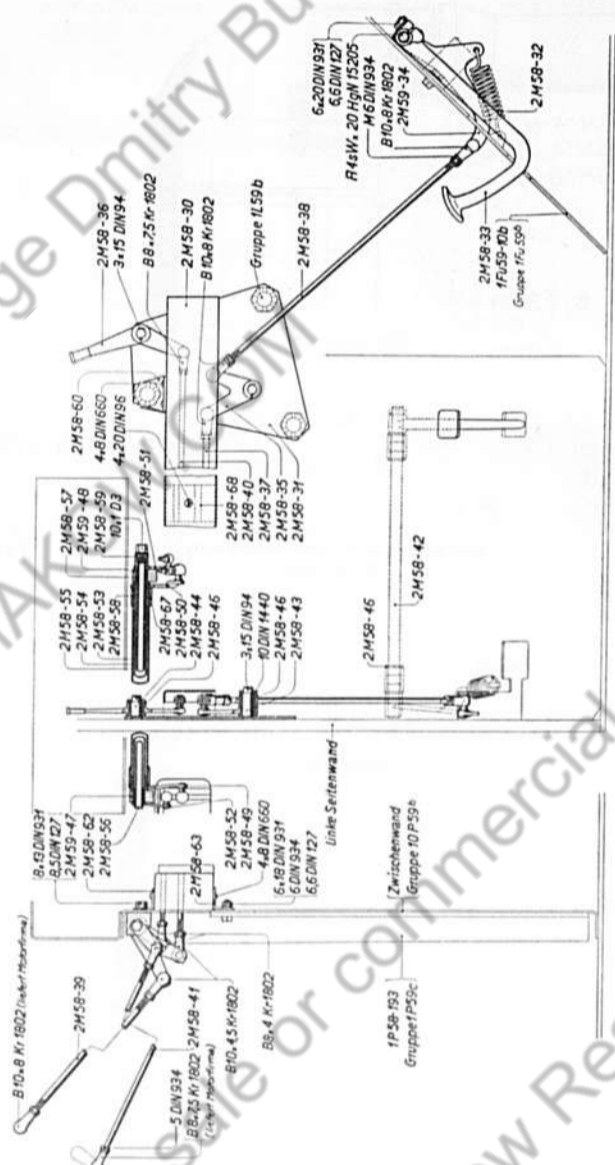

Tafel 36.

Vergaserbetätigung

4 5 4 2 1 6 3

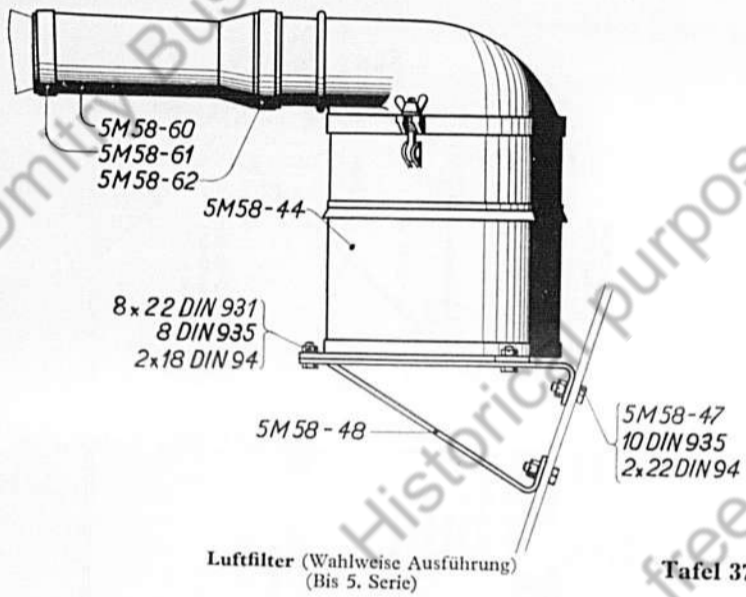

Luftfilter (Wahlweise Ausführung)
(Bis 5. Serie)

Tafel 37.

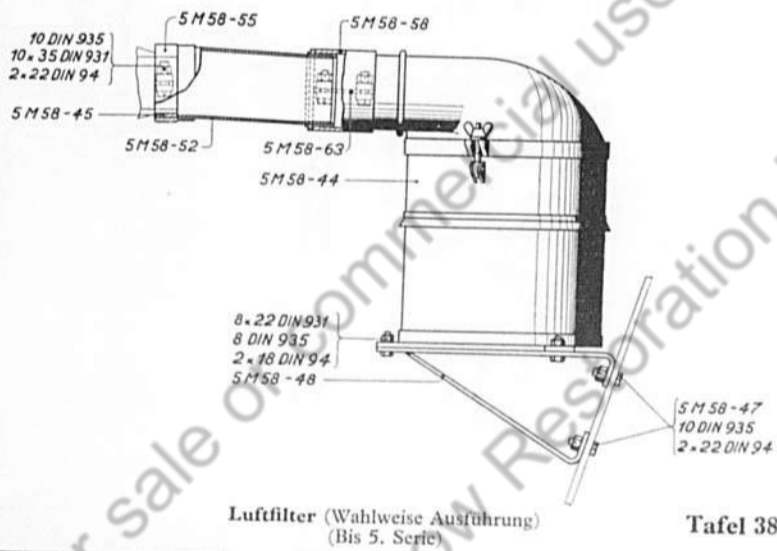

Luftfilter (Wahlweise Ausführung)
(Bis 5. Serie)

Tafel 38.

48 **Gruppe 5 M 59c**

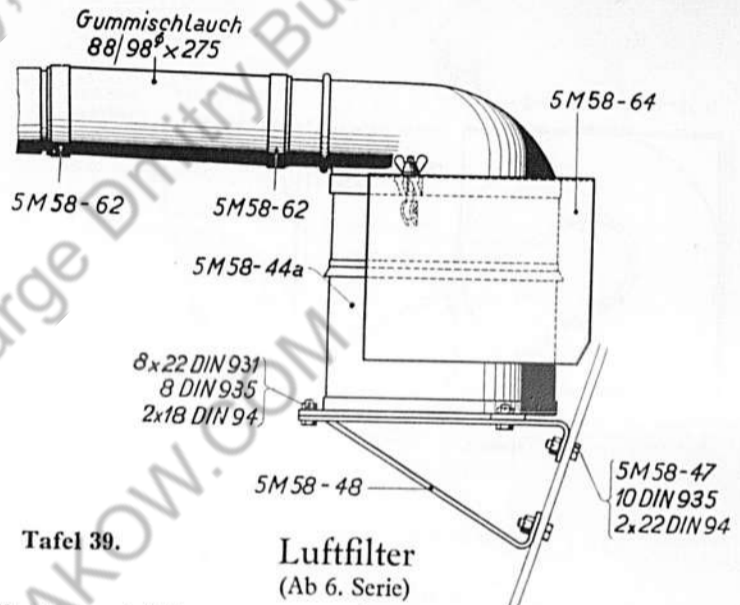

Tafel 39.

Luftfilter
(Ab 6. Serie)

- | | | | |
|-------------|--------------------------|----------------|--------------------------|
| 5M58-44a | Luftfilter | ● 8x22 DIN 931 | Blanke Sechskantschraube |
| 5M58-47 | Blanke Sechskantschraube | ● 8 DIN 935 | Blanke Kronenmutter |
| 5M58-48 | Konsole | ● 10 DIN 935 | Blanke Kronenmutter |
| 5M58-62 | Schlauchbinder | ○ 2x18 DIN 94 | Splint |
| 5M58-64 | Abdeckung | ○ 2x22 DIN 94 | Splint |
| 88/98 x 275 | Gummischlauch | | |

Gruppe 5 M 59c

Luftfilter
(Wahlweise Ausführung)
(Bis 5. Serie)

- | | | | |
|---------|---------------------------|-----------------|--------------------------|
| 5M58-44 | Luftfilter | 5M58-48 | Konsole |
| 5M58-45 | Muffe | ● 8x22 DIN 931 | Blanke Sechskantschraube |
| 5M58-52 | Luftschlauch, vollständig | ● 10x35 DIN 931 | Blanke Sechskantschraube |
| 5M58-55 | Klemmhülse | ● 10 DIN 935 | Blanke Kronenmutter |
| 5M58-58 | Schubklemme | ● 8 DIN 935 | Blanke Kronenmutter |
| 5M58-63 | Dichtstreifen | ● 2x22 DIN 94 | Splint |
| 5M58-60 | Verbindungsschlauch | ● 2x18 DIN 94 | Splint |
| 5M58-61 | Schlauchbinder | | |
| 5M58-62 | Schlauchbinder | | |
| 5M58-47 | Blanke Sechskantschraube | | |

Gruppe 5 M 59c

49

4 5 4 2 1 6 4

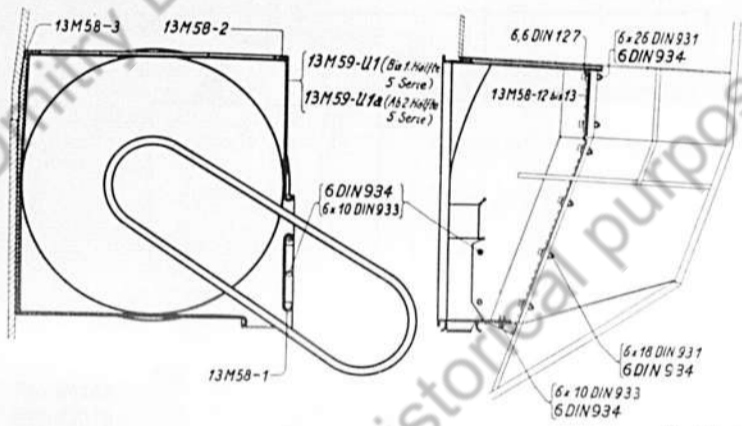

Tafel 40.

Luftführung
(Bis 1. Hälfte 5. Serie)

- 13M58-1 Deckel
- 13M58-2 Dichtstreifen
- 13M58-3 Dichtstreifen
- 13M58-12 Lasche
- 13M58-13 Lasche

Gruppe 13 M 59

- 6x18 DIN 931 Blanke Sechskantschr.
- 6x26 DIN 931 Blanke Sechskantschr.
- 6x10 DIN 933 Blanke Sechskantschr.
- 6,6 DIN 127 Federring
- 13M59UT Gehäuse, vollständig
- 6 DIN 934 Blanke Sechskantmutter

Luftführung
(Ab 2. Hälfte 5. Serie)

- 13M58-1 Deckel
- 13M58-2 Dichtstreifen
- 13M58-3 Dichtstreifen
- 13M58-12 Lasche
- 13M58-13 Lasche

Gruppe 13 M 59a

- 6x18 DIN 931 Blanke Sechskantschr.
- 6x26 DIN 931 Blanke Sechskantschr.
- 6x10 DIN 933 Blanke Sechskantschr.
- 6,6 DIN 127 Federring
- 13M59U1a Gehäuse, vollständig
- 6 DIN 934 Blanke Sechskantmutter

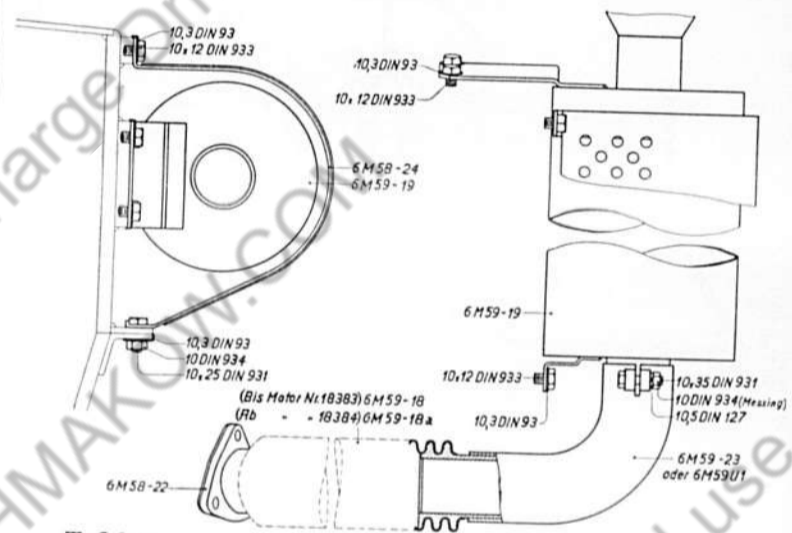

Tafel 41.

Schalldämpferanlage

- 6M59-18 Auspuffrohr (Bis Motor Nr. 18383)
- 6M59-18a Auspuffrohr (Ab Motor Nr. 18384)
- 6M59-19 Schalldämpfer
- 6M58-22 Dichtung
- 6M58-24 Schutzblech
- 6M59-23 Krümmer, oder
- 6M59U1 Krümmer, vollständig

- 10x25 DIN 931 Blanke Sechskantschr.
- 10x35 DIN 931 Blanke Sechskantschr.
- 10x12 DIN 933 Blanke Sechskantschr.
- 10 DIN 934 Blanke Sechskantmutter (Messing)
- 10 DIN 934 Blanke Sechskantmutter
- 10,3 DIN 93 Sicherungsblech
- 10,5 DIN 127 Federring

Gruppe 6 M 59e

4 5 4 2 1 6 5

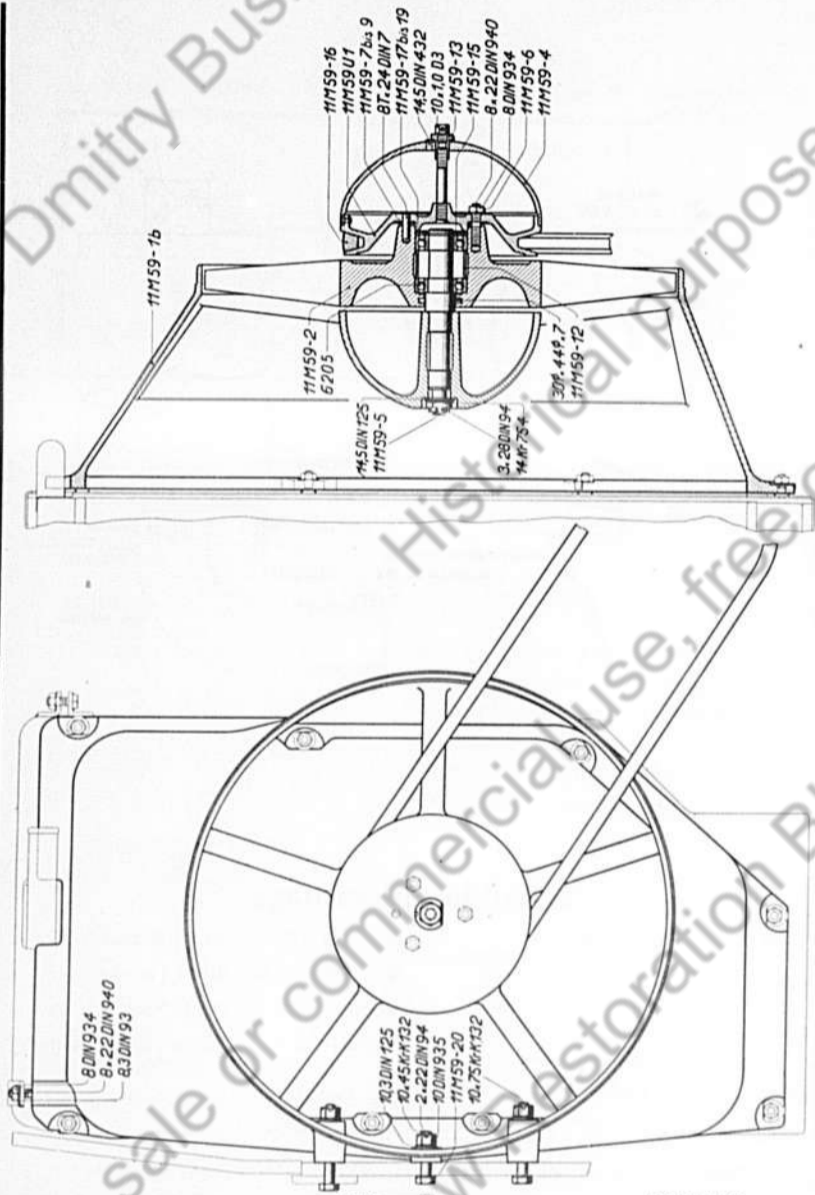

Lüfteranlage
(Für Kl. Pz. Bef. Wg.)
(Für VA-Serie)

Tafel 42.

Lüfteranlage

(Für Kl. Pz. Bef. Wg.)
(Für VA-Serie)

- 11M59-1b Lüftergehäuse
- 11M59-2 Lüfter
- 11M59-4 Kappe
- 11M59-5 Zapfen
- 11M59-6 Sicherungsblech
- 11M59-7 Ausgleichscheibe
- 11M59-8 Ausgleichscheibe
- 11M59-9 Ausgleichscheibe
- SKF 6205 Kugellager
- 30/44 \times 7 Dichtungsring (Merinofilz I)
- 11M59-12 Abstandrohr
- 11M59-13 Mutter
- 11M59-15 Sicherungsring
- 11M59-16 Treibriemen
- 11M59-17 Ausgleichscheibe
- 11M59-18 Ausgleichscheibe
- 11M59-19 Ausgleichscheibe
- 11M59-20 Dichtungsscheibe
- Lub 10 \times 1,0 D 3 Winkelnippel 90°
- 10 \times 45 KrK 132 Sechskantschraube
- 10 \times 75 KrK 132 Sechskantschraube
- 8 \times 22 DIN 940 Blanke Stiftschraube
- 8 DIN 934 Blanke Sechskantmutter
- 14 Kr 754 Kronenmutter
- 10 DIN 935 Blanke Kronenmutter
- 14,5 DIN 432 Sicherungsblech
- 8,3 DIN 93 Sicherungsblech
- 14,5 DIN 125 Blanke Scheibe
- 10,3 DIN 125 Blanke Scheibe
- 8T \times 24 DIN 7 Zylinderstift
- 11M59U1 Antriebscheibe
- 3 \times 28 DIN 94 Splint
- 2 \times 22 DIN 94 Splint

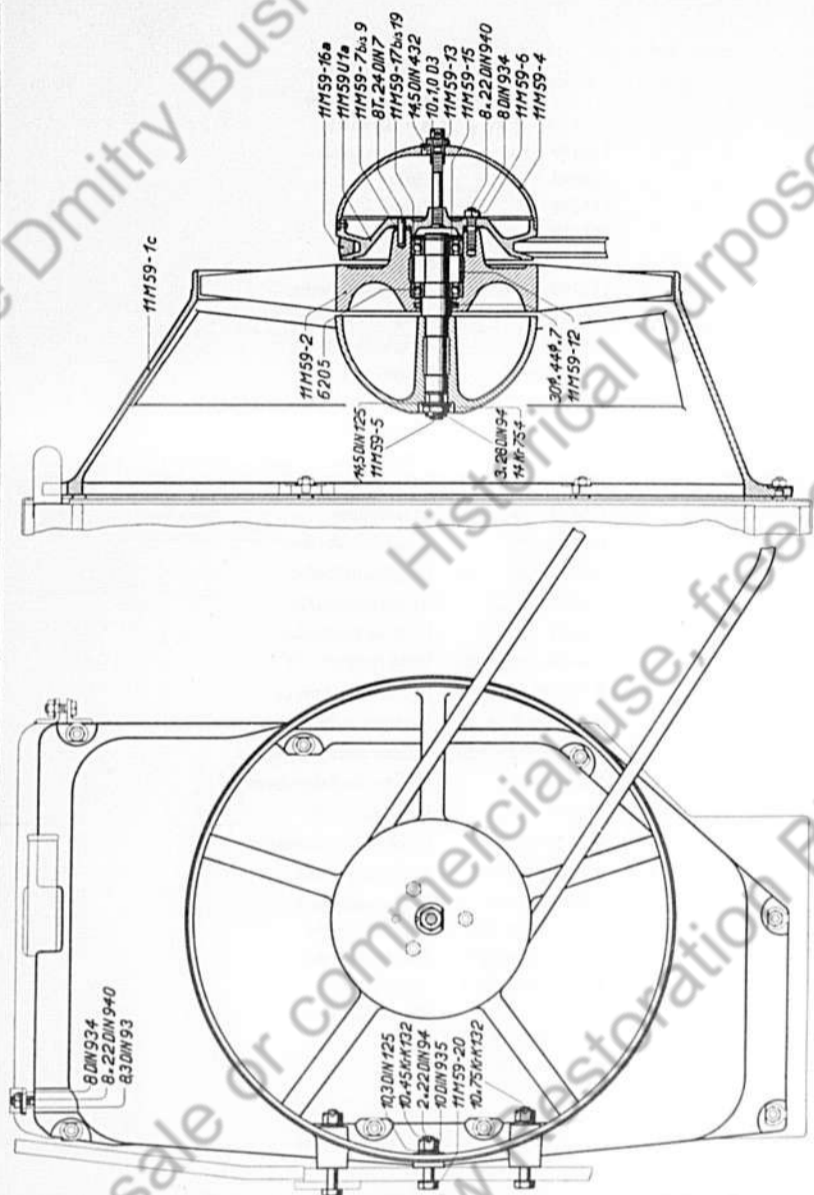

Lüfteranlage
(Für 1. Hälfte 5. Serie)

- 11M59-1c Lüftergehäuse
- 11M59-2 Lüfter
- 11M59-4 Kappe
- 11M59-5 Zapfen
- 11M59-6 Sicherungsblech
- 11M59-7 Ausgleichscheibe
- 11M59-8 Ausgleichscheibe
- 11M59-9 Ausgleichscheibe
- SKF 6205 Kugellager
- 30/44x7 Dichtungsring (Merinfilz I)
- 11M59-12 Abstandrohr
- 11M59-13 Mutter
- 11M59-15 Sicherungsring
- 11M59-16a Treibriemen
- 11M59-17 Ausgleichscheibe
- 11M59-18 Ausgleichscheibe
- 11M59-19 Ausgleichscheibe
- 11M59-20 Dichtungsscheibe
- Lub 10x1,0D3 Winkelnippel 90°
- 10x45 KrK 132 Sechskantschraube
- 8x22 DIN 940 Blanke Stiftschraube
- 8 DIN 934 Blanke Sechskantmutter
- 14 Kr 754 Kronenmutter
- 10 DIN 935 Blanke Kronenmutter
- 14,5 DIN 432 Sicherungsblech
- 8,3 DIN 93 Sicherungsblech
- 14,5 DIN 125 Blanke Scheibe
- 10,3 DIN 125 Blanke Scheibe
- 8T x 24 DIN 7 Zylinderstift
- 10x75 KrK 132 Sechskantschraube
- 11M59U1a Antriebscheibe
- 3x28 DIN 94 Splint
- 2x22 DIN 94 Splint

4 5 4 2 1 6 7

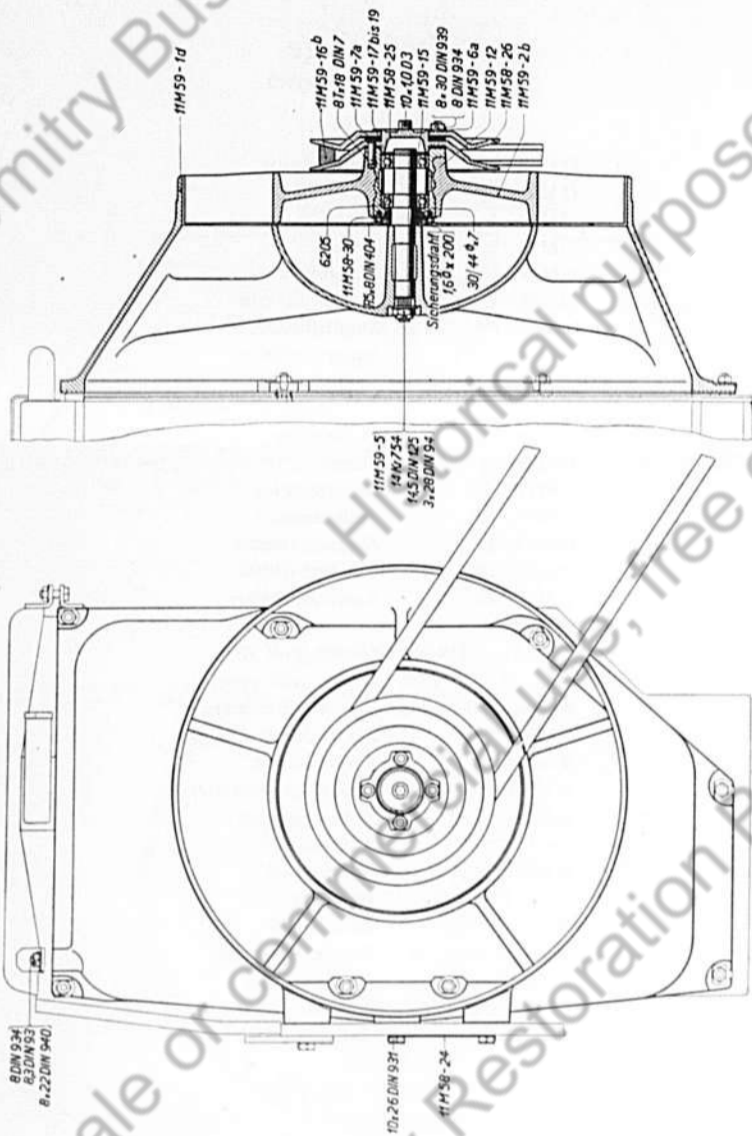

Lüfteranlage
(Ab 2. Hälfte 5. Serie)

Tafel 44.

Lüfteranlage

(Ab 2. Hälfte 5. Serie)

- 11M59-1d Lüftergehäuse
- 11M59-2b Lüfter
- 11M59-5 Zapfen
- 11M59-6a Sicherungsblech
- 11M59-7a Ausgleichscheibe
- SKF 6205 Kugellager
- 11M59-12 Abstandrohr
- 11M59-15 Sicherungsring
- 11M59-16b Treibriemen
- 11M59-17 Ausgleichscheibe
- 11M59-18 Ausgleichscheibe
- 11M59-19 Ausgleichscheibe
- 11M58-24 Sicherungsblech
- 11M58-25 Scheibe
- 11M58-26 Scheibe
- *11M58-27 Stopfen
- 11M58-29 Büchse
- 11M58-30 Deckel
- 30/44 \varnothing x 7 Dichtungsring (Merinofilz I)
- Lub 10 x 1,0D3 Winkelnippel 90°
- 10 x 26 DIN 931 Blanke Sechskantschraube
- 8 x 30 DIN 940 Blanke Stiftschraube
- 8 x 22 DIN 940 Blanke Stiftschraube
- A5 x 8 DIN 404 Blanke Kreuzlochschaube
- 8 DIN 934 Blanke Sechskantmutter
- 14 Kr 754 Kronenmutter
- 8,3 DIN 93 Sicherungsblech
- 14,5 DIN 125 Blanke Scheibe
- 8T x 18 DIN 7 Zylinderstift
- 1,6 \varnothing x 220 Sicherungsdraht
- 3 x 28 DIN 94 Splint

4 5 4 2 1 6 8

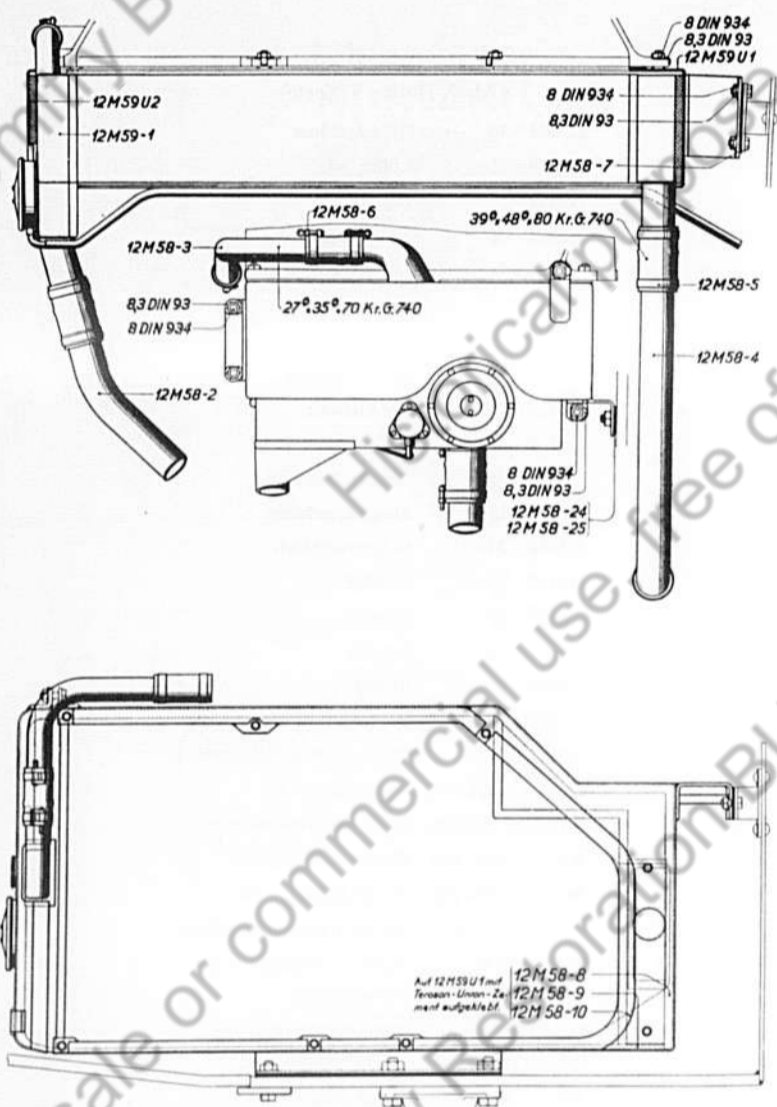

Kühler
(Für Kl.-Pz.-Bef.-Wg.)
(Für 4. Serie)

Tafel 45.

Kühler, vollständig
(Für Kl.-Pz.-Bef.-Wg.)
(Für 4. Serie)

- 12M59-1 Kühler
- 12M58-2 Zuflußrohr
- 12M58-3 Zuflußrohr
- 12M58-4 Abflußrohr
- 12M58-5 Schlauchbinder
- 12M58-6 Schlauchbinder
- 12M58-7 Beilage
- 12M58-8 Dichtstreifen
- 12M58-9 Dichtstreifen
- 12M58-10 Dichtstreifen
- 12M58-24 Lasche
- 12M58-25 Lasche
- 8 DIN 934 Blanke Sechskantmutter
- 8,3 DIN 93 Sicherungsblech
- 39/48 \varnothing \times 80 Kr G 740 Gummischlauch
- 27/35 \varnothing \times 70 Kr G 740 Gummischlauch
- 12M59U1 Fassung, vollständig
- 12M59U2 Kappe, vollständig

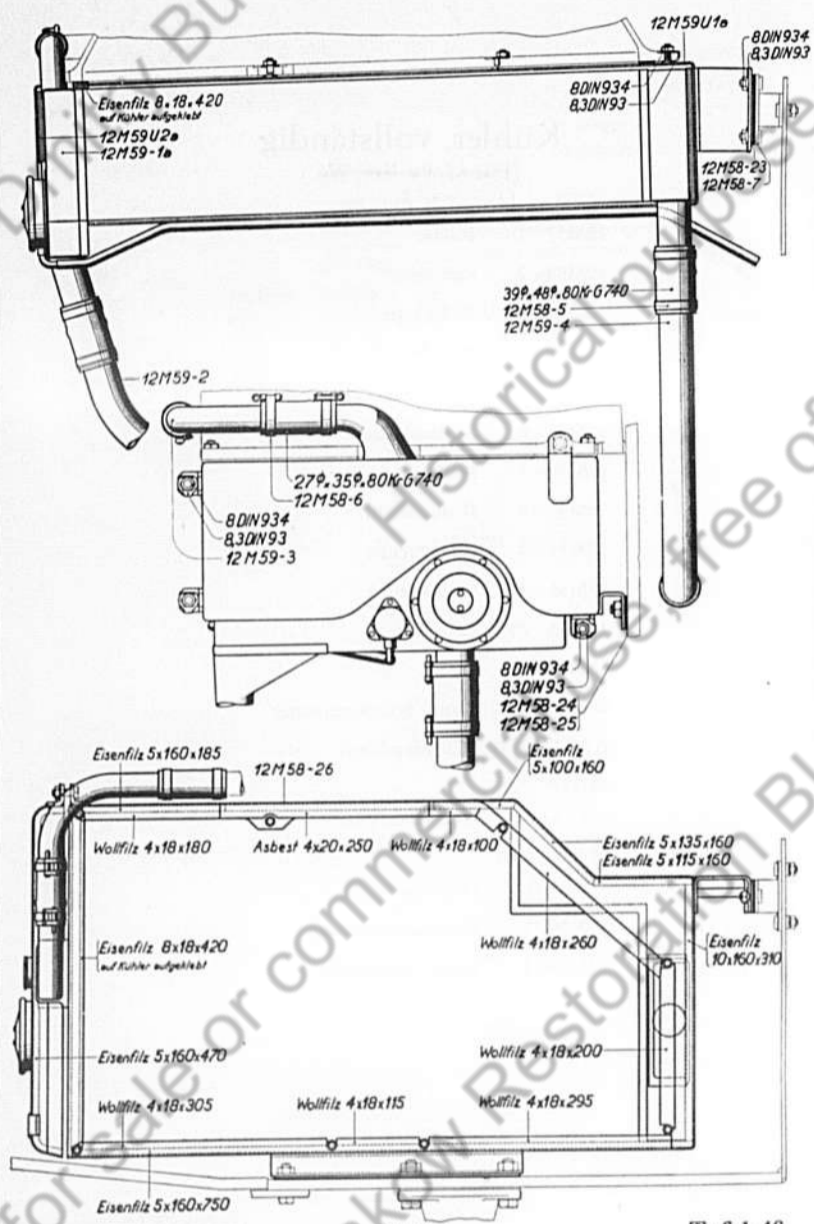

60 **Gruppe 12 M 59a** **Kühler** (Für 1. Hälfte 5. Serie) **Tafel 46.**

Kühler, vollständig
(Für 1. Hälfte 5. Serie)

- 12M59-1a Kühler
 - 12M59-2 Zuflußrohr
 - 12M59-3 Zuflußrohr
 - 12M59-4 Abflußrohr
 - 12M58-5 Schlauchbinder
 - 12M58-6 Schlauchbinder
 - 12M58-7 Beilage
 - 12M58-23 Beilage
 - 8 DIN 934 Blanke Sechskantmutter
 - 8,3 DIN 93 Sicherungsblech
 - 39/48 φ, L=80 Kr G 740 Gummischlauch
 - 27/35 φ × 80 Kr G 740 Gummischlauch
 - 8 DIN 934 Blanke Sechskantmutter
 - 12M58-26 Dichtstreifen
 - 12M59U1a Verkleidung, vollständig
 - 12M59 U2a Kappe, vollständig
 - 12M58-24 Lasche
 - 12M58-25 Lasche
- | | | |
|-----------|---------------|----------------|
| Eisenfilz | Dichtstreifen | 5 × 160 × 750 |
| | Dichtstreifen | 5 × 160 × 470 |
| | Dichtstreifen | 5 × 160 × 185 |
| | Dichtstreifen | 5 × 135 × 160 |
| | Dichtstreifen | 5 × 115 × 160 |
| | Dichtstreifen | 5 × 100 × 160 |
| | Dichtstreifen | 10 × 160 × 310 |
| | Dichtstreifen | 8 × 18 × 420 |
| | Asbestplatte | 4 × 20 × 250 |
| | Dichtstreifen | 4 × 18 × 305 |
| | Dichtstreifen | 4 × 18 × 295 |
| | Dichtstreifen | 4 × 18 × 260 |
| Wollfilz | Dichtstreifen | 4 × 18 × 200 |
| | Dichtstreifen | 4 × 18 × 180 |
| | Dichtstreifen | 4 × 18 × 115 |
| | Dichtstreifen | 4 × 18 × 100 |

M14Kr/53 Kronenmutter

4 5 4 2 1 7 0

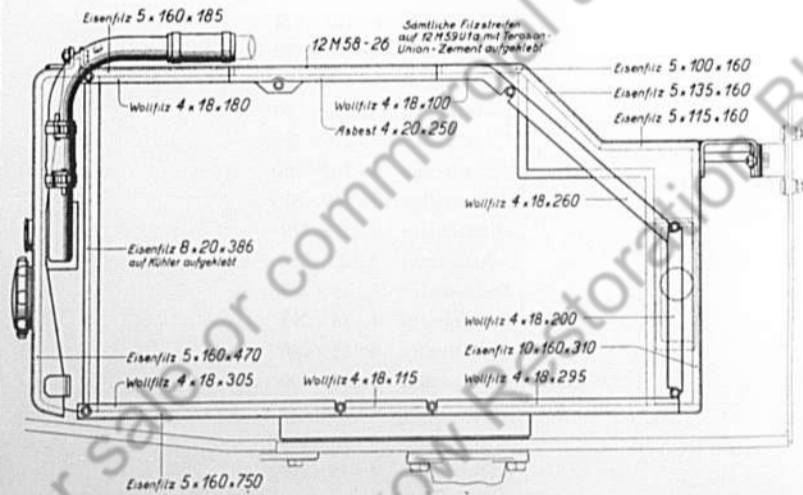
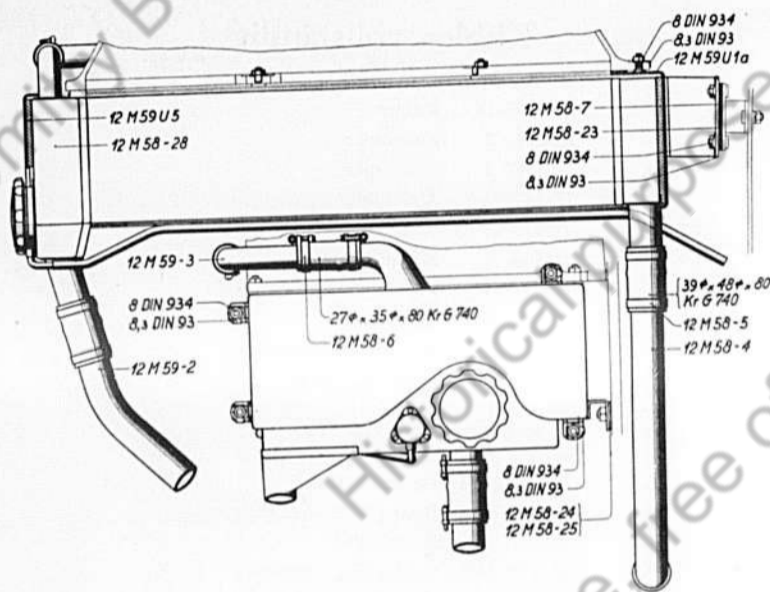

Kühler
(Ab 2. Hälfte 5. Serie)

Tafel 47.

Kühler, vollständig
(Ab 2. Hälfte 5. Serie)

- 12M58-28 Kühler
- 12M59-2 Zuflußrohr
- 12M59-3 Zuflußrohr
- 12M59-4 Abflußrohr
- 12M58-5 Schlauchbinder
- 12M58-6 Schlauchbinder
- 12M58-7 Beilage
- 12M58-23 Beilage
- 12M58-26 Dichtstreifen
- 8 DIN 934 Blanke Sechskantmutter
- 8,3 DIN 93 Sicherungsblech
- 39/48 φ x 80 KrG 740 Gummischlauch
- 27/35 φ, L x 80 KrG 740 Gummischlauch
- 12M59U1a Verkleidung
- 12M59U5 Kappe
- 12M58-24 Lasche
- 12M58-25 Lasche

- | | | |
|-----------|---------------|----------------|
| Eisenfilz | Dichtstreifen | 5 x 160 x 750 |
| | Dichtstreifen | 5 x 160 x 470 |
| | Dichtstreifen | 5 x 160 x 185 |
| | Dichtstreifen | 5 x 135 x 160 |
| | Dichtstreifen | 5 x 115 x 160 |
| | Dichtstreifen | 5 x 100 x 160 |
| Wollfilz | Dichtstreifen | 10 x 160 x 310 |
| | Asbestplatte | 4 x 20 x 250 |
| | Dichtstreifen | 8 x 20 x 386 |
| | Dichtstreifen | 4 x 18 x 305 |
| | Dichtstreifen | 4 x 18 x 295 |
| | Dichtstreifen | 4 x 18 x 260 |
| | Dichtstreifen | 4 x 18 x 200 |
| | Dichtstreifen | 4 x 18 x 180 |
| | Dichtstreifen | 4 x 18 x 115 |
| | Dichtstreifen | 4 x 18 x 100 |

4 5 4 2 1 7 1

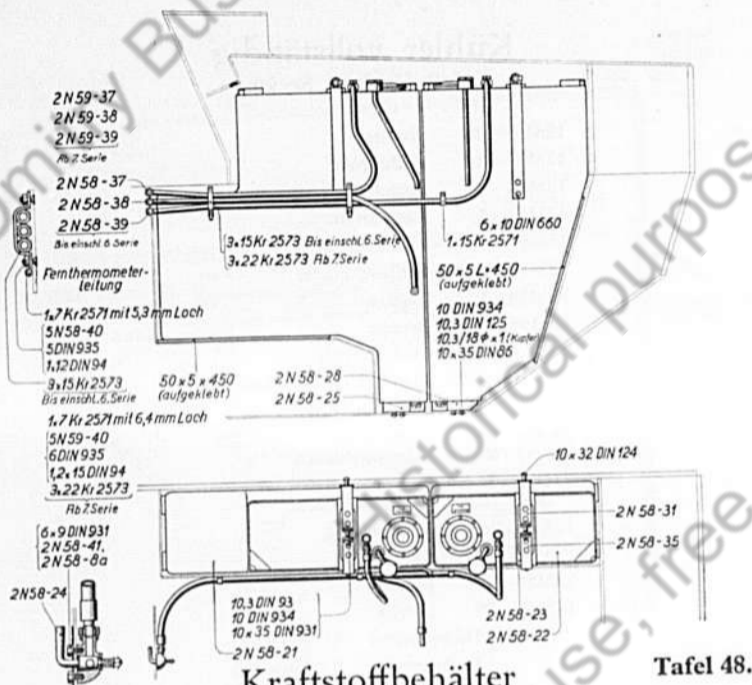

Kraftstoffbehälter Tafel 48.

- | | | | |
|---------------|----------------------------------|--|-------------|
| 2N58-21 | Kraftstoffbehälter, vorderer | 1x22 Kr 2571 Befestigungsschelle | Ab 7. Serie |
| 2N58-22 | Kraftstoffbehälter, hinterer | 3x22 Kr 2570 Befestigungsschelle | |
| 2N58-23 | Unterlage | 1x7 Kr 2571 Befestigungsschelle mit Loch 6,4 | |
| 2N58-24 | Dreiwegehahn | 2N59-40 Blanke Sechskantschraube | |
| 2N58-8a | Schild | 6 DIN 935 Blanke Kronenmutter | |
| 6x9 DIN 931 | Blanke Sechskantschr. | 1,2x15 DIN 94 Splint | |
| 10x35 DIN 931 | Blanke Sechskantschr. | 2N58-25 Unterlage, vordere | |
| 10x35 DIN 86 | Blanke Halbrundschraube | 2N58-28 Unterlage, hintere | |
| 10 DIN 934 | Blanke Sechskantmutter | 2N58-31 Spannband, vollständig | |
| 10,3/18 x 1 | Kupferscheibe | 2N58-35 Spannband, vollständig | |
| 10,3 DIN 125 | Blanke Scheibe | 2N58-37 Leitung | |
| 10,3 DIN 93 | Sicherungsblech | 2N58-38 Leitung Bis 6. Serie | |
| 2N58-41 | Sicherungsblech | 2N58-39 Leitung | |
| 6x10 DIN 660 | Halbrundniet | 2N59-37 Leitung Ab 7. Serie | |
| 10x32 DIN 124 | Halbrundniet | 2N59-38 Leitung | |
| 50x5x450 | Unterlage (Eisenfilz) | 2N59-39 Leitung | |
| 1x15 Kr 2571 | Befestigungsschelle | | |
| 3x15 Kr 2573 | Befestigungsschelle | | |
| 1x7 Kr 2571 | Befestigungsschelle mit Loch 5,3 | | |
| 2N58-40 | Blanke Senkschraube | | |
| 5 DIN 935 | Blanke Kronenmutter | | |
| 1x12 DIN 94 | Splint | | |

64 **Gruppe 2 N 59b**

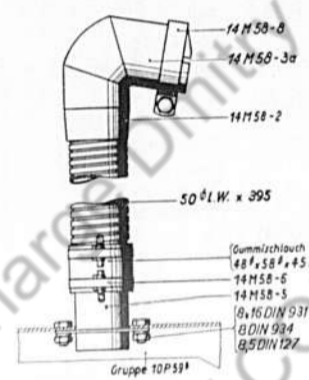

Tafel 49.

Zugehörige Teile zum Motor

- *14M58-1 Entlüfterleitung für Lichtmaschine, bestehend aus:
 - 14M58-5 Stutzen
 - 14M58-6 Schlauchbinder
 - 14M58-8 Schelle
- 48/58 x 45 KrG 740 Gummischlauch
- 8x22 DIN 931 Blanke Sechskantschr.
- 8x16 DIN 931 Blanke Sechskantschr.
- 8 DIN 934 Blanke Sechskantmutter
- 8,5 DIN 127 Federring
- 14M58-2 Leitung, bestehend aus:
 - 14M58-3a Krümmer
 - 50 l.w. x 395 Biegsamer Metallschlauch
 - 48/50 x 50 Rohr
- *2M58-69 Zugstange für Ölfilter
- *2M58-70 Zugstange zur Kraftstoffpumpe
- 10/16 x 250 Gummischlauch für Wasserablaßhahn

Gruppe 14 M 59

Anordnung des Schanzzeuges

1. Für Brechstangen 3N57-9/10

- | | | | |
|----------|---------------|------------|-----------------|
| 8P59-10a | Winkel | 8P59-16 | Verschlußfeder |
| *3x35x40 | Lederstreifen | *3x30x40 | Lederstreifen |
| 8P59-11 | Halter | 5 g W x 50 | Zylinderstift |
| *3x22x38 | Lederstreifen | HgN 15204 | Bügel |
| *3x12x26 | Lederstreifen | 8P58-18 | Bügel |
| 8P59-12 | Halter | 0 A 4,2 | Unterlegscheibe |
| *3x28x30 | Lederstreifen | KrK 143 | Halter |
| 8P59-13 | Winkel | 8P59-24 | Lederstreifen |
| *3x48x50 | Lederstreifen | *3x30x65 | Verschlußfeder |
| 8P59-14 | Halter | 8P59-17 | Lederstreifen |
| *3x30x50 | Lederstreifen | *3x30x58 | Lederstreifen |
| 8P58-15 | Bolzen | | |
2. Für Wagenwinde Haamann Type „D“ und 29 B 41 große Drahtschere i
- | | | | |
|---------------|---------------|-----------|------------------------|
| 8P59-19a | Windenhalter | *3x30x30 | Lederstreifen |
| 8P59-20 | Bügel | 8P59-23b | Schuh für Winde |
| 8P58-21 | Drehzapfen | *3x30x100 | Lederstreifen |
| 8 HgN 16503 | Vorreiber | 8P58-42 | Schuh für Drahtschere |
| 0 5,3 | Nietscheibe | 8P58-43 | Platte |
| HgN 14519 | Lederstreifen | 8P59-44 | Halter für Drahtschere |
| *3x30x66 | Zylinderstift | *3x45x45 | Lederstreifen |
| 8T x 32 DIN 7 | Stütze | *3x54x142 | Lederstreifen |
| 8P59-22 | | *4x30x102 | Lederstreifen |
- *29 B 41 Große Drahtschere i
29 D 16 Axt, halblang
Minimax Sonder-Feuerlöscher mit
Tetra K 3 S 2 Halteriem

65

M14Kr753 Kronenmutter

4 5 4 2 1-7 2

3. Für Axt 29D16

- | | | | |
|-----------|----------------|--------------|-----------------|
| 8P59-26 | Axttasche | *3×30×60 | Lederstreifen |
| *3×20×130 | Lederstreifen | ○ 5 g W×50 | Zylinderstift |
| 8P58-28 | Halter | HgN 15204 | Bügel |
| *3×30×75 | Lederstreifen | 8P58-18 | Bügel |
| 8P58-15 | Bolzen | ○ A4,2KrK143 | Unterlegscheibe |
| 8P58-29 | Verschlußfeder | | |

4. Für Spaten 29-46

- | | | | |
|-----------|---------------|--------------|-----------------|
| 29-46 | Spaten, lang | 8P58-33 | Verschlußfeder |
| 8P59-30 | Spatentasche | *3×30×50 | Lederstreifen |
| *3×20×235 | Lederstreifen | 8P58-18 | Bügel |
| 8P59-31 | Stütze | 5 g W×50 | Zylinderstift |
| 8P58-32 | Halter | HgN 15204 | |
| *3×30×65 | Lederstreifen | ○ A4,2KrK143 | Unterlegscheibe |
| *3×20×215 | Lederstreifen | 8P59-34 | Anschlag |
| 8P58-15 | Bolzen | | |

5. Für Windenklotz 1Af41-87/157

- | | | | |
|----------------|---------------------------------|-----------------|---------------------------------|
| 8P58-45 | Winkel | ○ *8×18 DIN 660 | Halbrundniet |
| ○ 6×20 DIN 661 | Senkniet | *3×13 DIN 663 | Halbrundniet (Aluminium) |
| 8P58-48 | Riemen | *25 HgN 15305 | Riemenschlaufe |
| *3×13 DIN 664 | Senkniet (Aluminium) | *25 HgN 15331 | Rollschnalle (schwarz lackiert) |
| *18 HgN 16410 | Schließhaken (schwarz lackiert) | *8P58-50 | Platte |
| 8P58-51 | Schnallriemen | 8P58-54 | Verschluß |

6. Für Zughaken 3N58-4

- | | | | |
|----------|----------------|--------------|-----------------|
| 8P59-14 | Halter | ○ 5 g W×50 | Zylinderstift |
| *3×30×50 | Lederstreifen | HgN 15204 | Bügel |
| 8P58-15 | Bolzen | ○ A4,2KrK143 | Unterlegscheibe |
| 8P58-56 | Verschlußfeder | 8P58-57 | Halter |
| *4×30×40 | Lederstreifen | *3×35×155 | Lederstreifen |

7. Für Andrehkurbel 3N58-31

- | | | | |
|----------|----------------|--------------|-----------------|
| 8P59-14 | Halter | ○ 5 g W×50 | Zylinderstift |
| *3×30×50 | Lederstreifen | HgN 15204 | Bügel |
| 8P58-15 | Bolzen | ○ A4,2KrK143 | Unterlegscheibe |
| 8P58-56 | Verschlußfeder | 8P58-57 | Halter |
| *4×30×40 | Lederstreifen | *3×30×155 | Lederstreifen |

Normalteile für Gruppe 8P59b

- | | | | |
|----------------|-------------------------|----------------|--------------|
| ○ 8×20 DIN 86 | Blanke Halbrundschraube | ○ 6×16 DIN 660 | Halbrundniet |
| ○ 8 KrK 113 | Sechskantmutter | ○ 6×20 DIN 660 | Halbrundniet |
| 8,5 DIN 127 | Federring | ○ 6×23 DIN 660 | Halbrundniet |
| ○ *3 DIN 1440 | Blanke Scheibe | ○ 8×18 DIN 660 | Halbrundniet |
| 3×8 DIN 675 | Riemenniet (Kupfer) | ○ 8×20 DIN 660 | Halbrundniet |
| 3×10 DIN 675 | Riemenniet (Kupfer) | ○ 5×13 DIN 661 | Senkniet |
| 3×13 DIN 675 | Riemenniet (Kupfer) | ○ 5×16 DIN 661 | Senkniet |
| *3×16 DIN 675 | Riemenniet (Kupfer) | ○ 5×20 DIN 661 | Senkniet |
| ○ 6×13 DIN 660 | Halbrundniet | ○ 6×20 DIN 661 | Senkniet |

66 Gruppe 8 P 59b

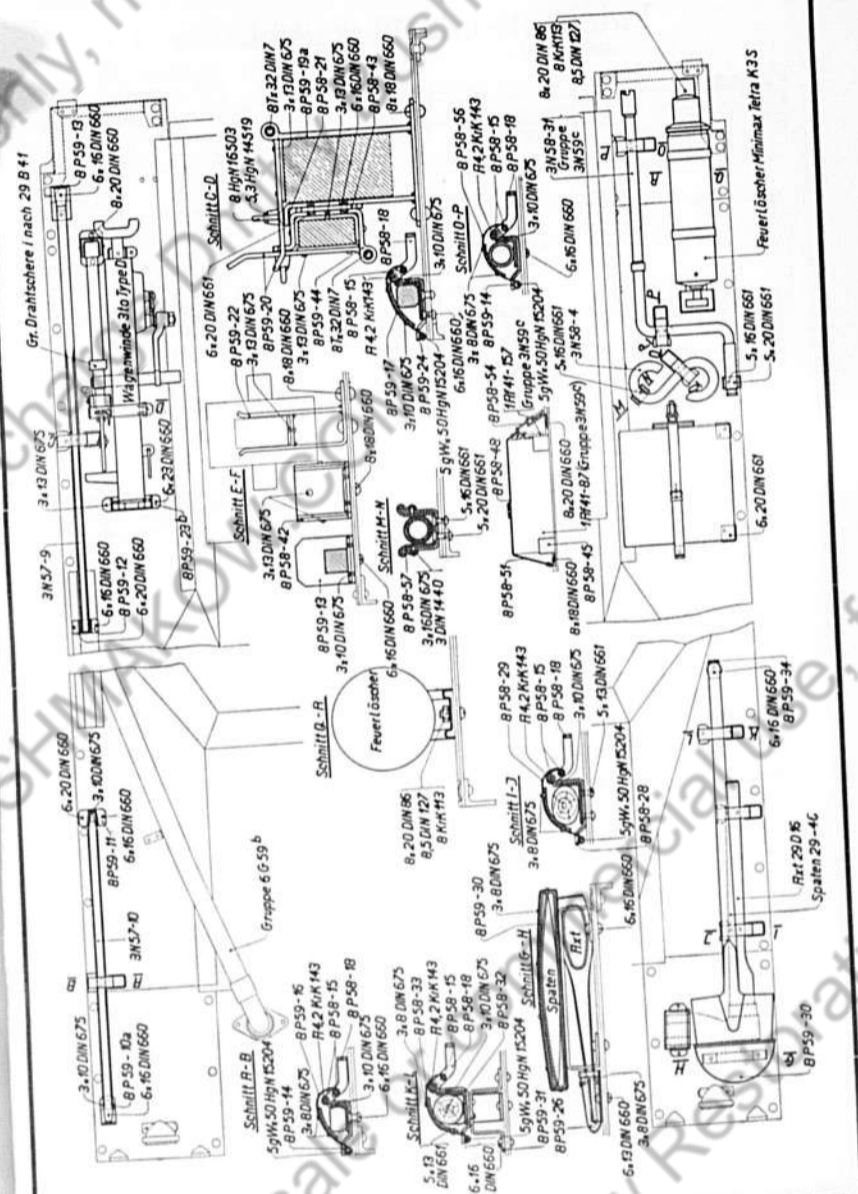

Tafel 50.

Anordnung des Schanzzeuges

Gruppe 8 P 59b

M14Kr753 Kronenmutter

4 5 4 2 1 7 3

Führersitz mit Werkzeugkasten I



Tafel 51.

- *4P59-1d Führersitz
- 4P59-2c Vollständiger Werkzeugkasten I
- 4P59-3b Werkzeugkasten
- 4P59-4a Deckel
- 9P59-7 Handgriff
- 9P59-8 Platte zum Handgriff
- 9P59-10a Vollständiges Gelenkband
- B HgN 16411 Verschluss
- 3x20 DIN 96 Halbrundholzschaube (Messing)
- o 3x10 DIN 97 Senkholzschaube
- o 3x20 DIN 97 Senkholzschaube
- o *10x25 DIN 86 Blanke Halbrundschraube
- *10,5 DIN 127 Federring
- *10,3/18 ø x 1 Kupferscheibe

Gruppe 4 P 59 b

Werkzeugkasten II



Tafel 52.

- 9P59-1b Vollständiger Werkzeugkasten II
- 9P59-3c Werkzeugkasten
- 9P59-4 Deckel
- 9P59-7 Handgriff
- 9P59-8 Platte zum Handgriff
- 9P59-9 Riemen
- 9P59-10a Vollständiges Gelenkband
- BHgN 16411 Verschluss
- *3x15x60 Lederstreifen
- o 4,2 DIN 134 Halbblanke Scheibe
- o *2,4x25 DIN 96 Halbrundholzschaube
- 3x20 DIN 96 Halbrundholzschaube (Messing)
- o 3x10 DIN 97 Senkholzschaube
- o 3x20 DIN 97 Senkholzschaube
- o 4x18 DIN 96 Halbrundholzschaube
- *3x10 DIN 675 Riemenniet I (Kupfer)
- 4x13 DIN 675 Riemenniet I
- *9P59-2 Winkelrahmen
- *o 6x18 DIN 87 Blanke Senkschraube
- *o 6 DIN 934 Blanke Sechskantmutter
- *6,6 DIN 127 Federring
- 6,3/12 ø x 1 Kupferscheibe
- 9P59-5U1 Riemenende

Gruppe 9 P 59 b

Werkzeug und Zubehör Werkzeuge und Ersatzteile im Werkzeugkasten I (Nicht abgebildet)

- 4P59-2c Werkzeugkasten I (Tafel 51)
- Bosch Kasten mit Vorratsachen für LMK3/2Z Lichtanlage mit folgendem Inhalt:
 - Osram 7325 Biluxlampe
 - Osram 3766 Glühlampe
 - Osram 7580 Ersatzbirne f. Magnetlampe
 - Bosch WSG 501/1 Z Sicherung 15 Amp.
 - Lub Mod.V Hochdruckfettspitze mit Spitzmundstück, für 0,6 kg Fett, ohne Griff
- SK 1508 Blechbüchse m. folgendem Inhalt:
 - 1 Satz Muttern versch. Größe, bestehend aus:
 - o 5 DIN 934 Blanke Sechskantmutter
 - o 6 DIN 934 Blanke Sechskantmutter
 - o 8 DIN 934 Blanke Sechskantmutter
 - o 10 DIN 934 Blanke Sechskantmutter
 - o 12 DIN 934 Blanke Sechskantmutter
 - o 10 DIN 935 Blanke Kronenmutter
 - o 12 Kr 753 Kronenmutter
 - o 14 DIN 935 Blanke Kronenmutter
 - 4 L 56-10 Mutter
- 1 Satz blanke Scheiben versch. Größe, bestehend aus:
 - o 10,3 DIN 125 Blanke Scheibe
 - o 12,5 DIN 125 Blanke Scheibe
 - o 14,5 DIN 125 Blanke Scheibe
- 1 Satz Sicherungsbleche versch. Größe, bestehend aus:
 - 5L57-10 Sicherungsblech
 - 3G57-31 Sicherungsblech
 - o 12,5 DIN 93 Sicherungsblech
 - o 14,5 DIN 93 Sicherungsblech
- 1 Satz Splinte versch. Größe, bestehend aus:
 - o 2x22 DIN 94 Splint
 - o 3x28 DIN 94 Splint
 - o 4x45 DIN 94 Splint
 - o 5x40 DIN 94 Splint
- 1 Satz blanke Sechskantschrauben versch. Größe, bestehend aus:
 - o 6x28 Kr 551 Sechskantschraube m. Splintloch 1,5x25,3
 - o 8x20 DIN 931 Blanke Sechskantschr. m. Splintloch 2,5x16,7
 - o 10x35 DIN 931 Blanke Sechskantschr. m. Splintloch 2,5x30,7

- o 10x50 DIN 931 Blanke Sechskantschr. m. Splintloch 2,5x45,7
- o 10x58 DIN 931 Blanke Sechskantschr. m. Splintloch 2,5x53,7
- o 12x30 Kr 551 Sechskantschraube m. Splintloch 3,5x25,2
- 1 Satz Kupferringe versch. Größe, bestehend aus:
 - 6,5/18 ø x 1 Kupferring
 - 8,4/15 ø x 1 Kupferring
 - 8,5/16 ø x 3 Kupferring
 - 10,3/18 ø x 1 Kupferring
 - 10,5/20 ø x 3 Kupferring
 - 12,3/22 ø x 1,5 Kupferring
- 1 Satz Federringe versch. Größe, bestehend aus:
 - 5,3 DIN 127 Federring
 - 6,6 DIN 127 Federring
 - 8,5 DIN 127 Federring
 - 10,5 DIN 127 Federring
 - 12,5 DIN 127 Federring
 - o 6x20 DIN 86 Blanke Halbrundschraube
 - o A30x1,5 DIN 7604 Verschlusschraube
 - Lub 10x1,0 D1 Schmiernippel
 - Lub 10x1,0 D2 Winkelnippel 45°
 - Lub 10x1,0 D3 Winkelnippel 90°
 - 1Z58-8 Scheibe
 - 15 ø x 200 Dorn für Steckschlüssel
 - 1Z56-4 Hakenschlüssel [schlüssel
 - 7Z1-7 Verstellbarer Zapfen-
 - 1Z57-3a Achtkantsteckschlüssel
 - 1Z56-2 Abdrückschraube
 - o 20 DIN 934 Blanke Sechskantmutter
 - o 10 ø x 150 Stift
 - 1Z58-5 Abdrückdeckel
 - 1Z59-5 Abdrückdeckel
 - Maybach 301 699 Ersatzglocke f. Pallaspumpe (Type C9)
 - Maybach 72152 Dichtung für Ersatzglocke
 - SK 1469a Holzkasten für Ersatzglocke
 - 6Vc 2171 Inhaltsverzeichnis des Werkzeugkastens I

Werkzeuge und Ersatzteile im Werkzeugkasten II (Nicht abgebildet)

- 9P59-1b Werkzeugkasten II (Tafel 52)
- Gedore Satz „Gedore“-Werkzeug, Nr. 21K bestehend aus:
 - SK 1572 Holzeinsatz
 - Gedore Nr. 19 Steckschlüssel-Einsatz
 - Gedore Nr. 1987 „Gedore“-Griff mit Gleitstück

- Gedore Nr. 1990 „Gedore“-Verlängerung 5"
- Gedore Nr. 1991 „Gedore“-Verlängerung 10"
- Gedore Nr. 1994 „Gedore“-Verbindungsstück

Gruppe 3 N 59 c

4 5 4 2 1 7 4

- Gedore „Gedore“-Kardangeln mit Nr. 1995 Gleitstecker u. Spiralfeder
- Gedore „Gedore“-Schraubenzieherein-Nr. 1976 Satz
- Gedore Nr. 3193 „Gedore“-Patent-Freilaufnarre
- Becro Nr. 1928/8H Satz Doppelschraubenschlüssel, bestehend aus: 8×10, 9×11, 12×13, 14×15, 16×17, 18×19, 20×22 u. 22×24 mm SW
- Becro Nr. 1928/87H Doppelschraubenschlüssel 27×32 SW
- Becro Nr. 2047 Winkelschraubenzieher U 115 Haarpinsel, rund R 2074 Flachstumpffeile R 2324 Feilengriff mit Zwingenpanzerung

- R 2103 Halbrundfeile
- R 2322 Feilengriff mit Zwingenpanzerung
- R 3153 Kreuzmeißel
- R 1948 Durchtreiber 4 Ø
- R 1950 Durchtreiber 5 Ø
- R 4641 Körner
- 40/42 DIN 1810 Hakenschlüssel
- R 5284 Verstellbarer Schraubenschlüssel
- R 4424 Vorschneider
- R 4973 Feilkloben mit Feder und Flügel-schraube
- SK 1466 Holzgabel m. 1 Ø Eisendraht, verzinkt
- Maybach 310361/2 Holzkasten mit Vergaser-Düsen
- Maybach Düsen Schlüssel für Fallstromver-219654 gaser
- Maybach 88658 Vergaserdichtung
- 6Vc 2172 Inhaltsverzeichnis des Werk-zeugkastens II

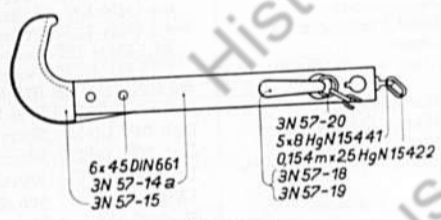

Tafel 53.

Kettenspanner

Werkzeuge und Ersatzteile im Werkzeugkasten III (Nicht abgebildet)

- Daimler 25262 Werkzeugkasten III
- SK 1236a Kettenspanner, bestehend aus:
 - 3N57-14a Bügel
 - 3N57-15 Haken
 - 3N57-18 Steckbolzen
 - 3N57-19 Gewindestift
 - 3N57-20 Ring
 - 06x45 DIN 661 Senkniel
 - 5x8 HgN 15441 Kettense
 - 0,154 m x 2,5 HgN 15422 Kette
- R 4585 Schlosserhammer mit Stiel; 0,4 kg
- SK 1468a Schlosserhammer mit Stiel; 1 kg
- R 5125 Perfekt-Schraubenzieher m. durchgehender Klinge
- R 5129 Perfekt-Schraubenzieher m. durchgehender Klinge

Tafel 53

- 1Z57-6 Einfach-Schraubenschlüssel
- R 3145 Flachmeißel [60 SW]
- 3N58-3 Gebogener Meißel
- Becro Nr. 2566a „Becro“-Motorenzange
- U 514 Spritzkanne für Kraftstoff
- U 514 Spritzkanne für Petroleum
- U 58 Zündkerzenbürste mit Griff
- R 4409 Kombinationszange
- Bosch W225T22 Zündkerze in Gummischutzhülle
- C 14x20 Dichting für Zündkerze (We-[Asbest])
- Maybach 219681/1 Zündkerzenschlüssel
- 0,5 kg Rolle Isolierband in Blechdose
- 21E3522-2 Putzwolle
- 21E3522-3 Kettengliedbolzen
- SK 1512 Sicherung für Kettengliedbolzen
- 6Vc 2173 Tasche für Sicherungen
- Inhaltsverzeichnis d. Werkzeugkastens III

Zubehör (Nicht abgebildet)

- Haamann Type D Wagenwinde 3 t
- 1Af41-87 Unterlegklotz für Wagenwinde mit
- 1Af41-157 Platte und Handgriff
- 3N57-9 Brechstange
- 3N57-10 Brechstange
- 3N58-4 Zughaken
- 6VB2071 Stahldrahtseil m. Kauschen
- U 482 Ölkanne für 0,25 Ltr. Inhalt V.D.O.
- Type „Senior“ Magnetlampe 12 Volt bis 15 [Watt]
- SK 1166 in Blechbüchse

- SK 1462 U 56
- SK 1173 6VE2174 6VE2167 6VF2164 1 Kr 36109

- Stab zum Zeichengeben
- Wagenwaschbürste mit Griff
- Tasche mit Schmierplan
- Schaltplan
- Düsentafel
- Satz Beschreibungen
- Inhaltsverzeichnis d. Segelleinwandtasche

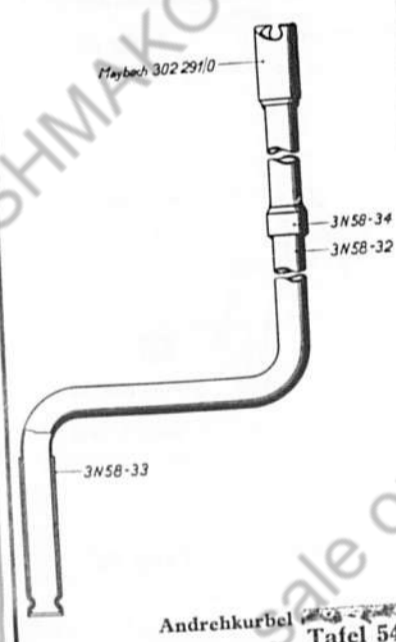

Andrehkurbel Tafel 54.

- Andrehkurbel, bestehend aus:
 - 3N58-31 Kurbel
 - 3N58-32 Griff
 - 3N58-33 Hülse
 - Maybach 302291/0 Andrehklaue
 - SK1457 Ring für Schaltschlüssel
 - 21B3522-1 Kettenglied
 - 21E3522-2 Kettengliedbolzen
 - 021D25611 Abblendkappe für Scheinwerfer
 - 021D25612 Abblendkappe für Seitenleuchte
 - 021D25613 Abblendkappe für Halt-Schlußleuchte
 - 3N59-25 Schlüssel, vollständig
 - 3N59-26a Gabel

Tafel 54

4 5 4 2 1 7 5

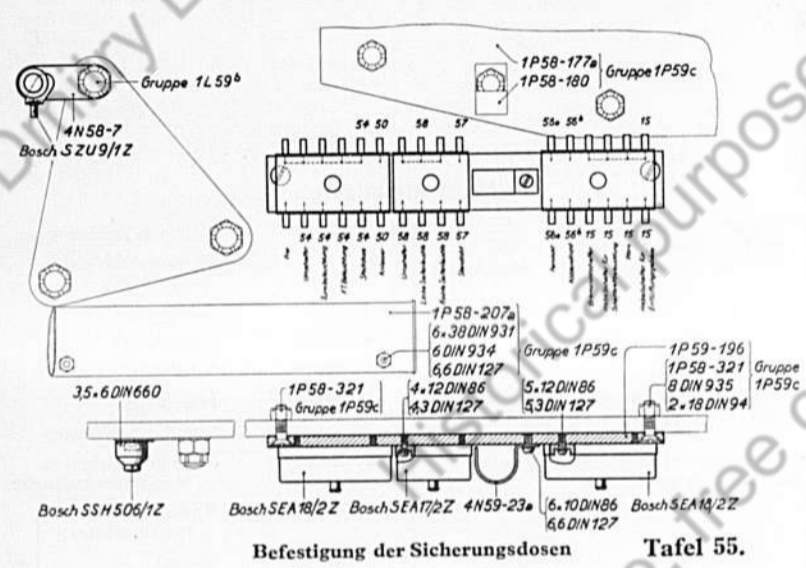

Befestigung der Sicherungsdosen Tafel 55.

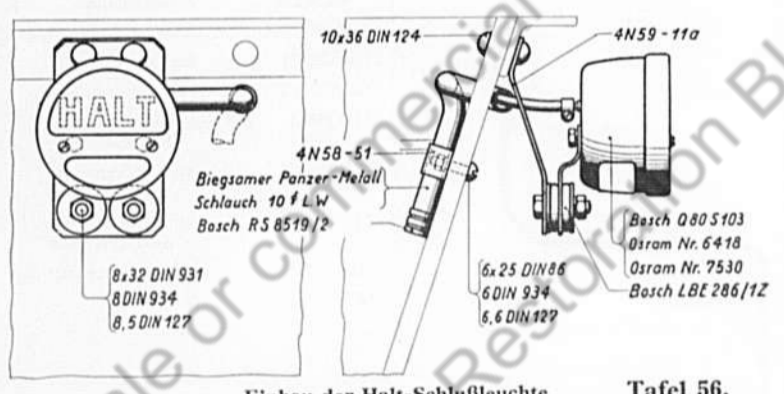

Einbau der Halt-Schlußleuchte Tafel 56.

Elektrische Anlage (Nicht abgebildet)

- | | | | |
|----------------------|---------------------------------------|--|------------------------------|
| Varta 6E7 Hc | Batterie 12 Volt; 105 Amp. Std., oder | 4N59-23a | Befestigungsschelle |
| Bosch DKN 678 A2 | Batterie 12 Volt; 105 Amp. Std. | ● 4 × 12 DIN 86 | Blanke Halbrundschaube |
| 4N58-6a | Deckel für Batterie | 4,3 DIN 127 | Federring |
| 4N57-19 | Schutzblech | ● 5 × 12 DIN 86 | Blanke Halbrundschaube |
| 4N57-20 | Winkel | 5,3 DIN 127 | Federring |
| ○ 3 × 10 DIN 660 | Halbrundniet | ● 6 × 10 DIN 86 | Blanke Halbrundschaube |
| ○ 3,5 × 10 DIN 96 | Halbrundholzschr. | 6,6 DIN 127 | Federring |
| Bosch FO12AS14 | Horn | Bosch SZU 501/2Z | Anschlußplatte |
| 4N58-45 | Sicherungsblech | Bosch SZU 501/3Z | Anschlußplatte |
| ● 10 × 42 DIN 931 | Blanke Sechskantschr. | Bosch SSH 3/8Z | Bremslichtschalter, entstört |
| ● 10 DIN 934 | Blanke Sechskantmutter | ● 5 DIN 934 | Blanke Sechskantmutter |
| 10,5 DIN 127 | Federring | 5,3 DIN 127 | Federring |
| Bosch E120 × 2 S 316 | Scheinwerfer, grundiert, mit | Bosch EM/S75/1/1 | Entstörer |
| Ostram Nr. 7325 | Bilux-Lampe 12 Volt; 20/20 Watt | Bosch EM/K2/1/1 | Entstörer |
| Ostram Nr. 5004 | Glühlampe 12 Volt; 3 Watt | Bosch ZBE 104/28Z | Klemmschelle |
| Bosch L 75 S 179 | Seitenleuchte, grund., m. | Bosch ZBE 104/31Z | Klemmschelle |
| Ostram Nr. 5004 | Glühlampe 12 Volt; 3 Watt | ● 8 × 40 KrK 132 | Sechskantschraube |
| Bosch R S 155/3 | Steckdose, feldgrau | ● 8 DIN 935 | Blanke Kronenmutter |
| 4N57-9a | Schild zur Steckdose | ○ 2 × 18 DIN 94 | Splint |
| ● 4 × 20 DIN 86 | Blanke Halbrundschr. | Bosch SZU 508/1Z | Anschlußplatte |
| ● 4 DIN 934 | Blanke Sechskantmutter | Bosch SBE 527/1Z | Kabelband |
| 4,3 DIN 127 | Federring | Bosch WSQ 502/2x | Nummerschild |
| ○ 4 × 13 DIN 660 | Halbrundniet | Bosch WSQ 505/15x | Nummerschild |
| Bosch SSH506/1Z | Druckknopfschalter | Bosch WSQ 505/30x | Nummerschild |
| 4N58-7 | Halter für Druckknopfschalter | Bosch WSQ 505/50x | Nummerschild |
| Bosch SZU 9/1Z | Anschlußwinkel | Bosch WSQ 505/54x | Nummerschild |
| ○ 3,5 × 6 DIN 660 | Halbrundniet | Bosch WSQ 505/56ax | Nummerschild |
| Bosch SEA 18/2Z | Sechssicherungsdose mit | Bosch WSQ 505/56bx | Nummerschild |
| Bosch WSG 501/1Z | Sicherung 15 Amp. | Bosch WSQ 505/57x | Nummerschild |
| Bosch SEA 17/2Z | Viersicherungsdose mit | Bosch WSQ 505/58x | Nummerschild |
| Bosch WSG 501/1Z | Sicherung 15 Amp. | Bosch WSQ 505/61x | Nummerschild |
| | | Bosch WSQ 505/61ax | Nummerschild |
| | | Bosch WSQ 505/177x | Nummerschild |
| | | Bosch WSQ 505/178x | Nummerschild |
| | | Bosch WSQ 505/179x | Nummerschild |
| | | Bosch WSQ 505/180x | Nummerschild |
| | | Bosch WSQ 505/183x | Nummerschild |
| | | Verlegungsmaterial, bestehend aus: | |
| | | Bosch WKA 1004/25 Niederspannungskabel | |

- Bosch WKA 1004/6 Niederspannungskabel
 Bosch WKA 1004/16 Niederspannungskabel
 Bosch NKA 14/95 Niederspannungskabel
- 6 L.W. Bougierohr
 10 L.W. Bougierohr
 15 L.W. Bougierohr
 18 L.W. Bougierohr
 20 L.W. Bougierohr
 25 L.W. Bougierohr
 30 L.W. Bougierohr
- 9 ∅ L.W. Biags. Panzer-Metallschlauch
 10 ∅ L.W. Biags. Panzer-Metallschlauch
 23 ∅ L.W. Biags. Panzer-Metallschlauch
- Bosch R 8519/6 Endtülle 23 ∅
 Bosch RS 8519/2 Endtülle 9 ∅
 Bosch RS 8519/1 Endtülle 7 ∅
- A 10×13,5
 VDE 6211 Kabelschuh mit 10 ∅ Loch
 A 8×7
 VDE 6211 Kabelschuh mit 10 ∅ Loch
 A 6×5,5
 VDE 6211 Kabelschuh mit 6 ∅ Loch
 A 5×3,6
 VDE 6211 Kabelschuh mit 6 ∅ Loch
- 4N59-28a Befestigungsschelle
 4N59-31a Befestigungsschelle
 4N59-32 Befestigungsschelle
 4N58-50 Winkel
 1×10 Befestigungsschelle
 Kr 2571 mit 5,5 ∅ Loch
 4N58-51 Befestigungsschelle (Tafel 56)
 4N58-52 Halter
 4N58-53 Schelle
 4N58-54 Halter
 1×15 Befestigungsschelle
 Kr 2571
 1×12 Befestigungsschelle
 Kr 2571

- 4N58-38 Schutzrohr, linkes
 4N58-39 Schutzrohr, rechtes
 6,2/18 ∅ × 1 Kupferscheibe
 ● 5×15 DIN 86 Blanke Halbrundschaube
 ● 5×10 DIN 86 Blanke Halbrundschaube
 ● 6×14 DIN 86 Blanke Halbrundschaube
 ● 6×20 DIN 86 Blanke Halbrundschaube
 ● 6×25 DIN 86 Blanke Halbrundschaube
 ● 6×10 DIN 931 Blanke Sechskantschraube
 5,3 DIN 127 Federring
 6,6 DIN 127 Federring
 ● 5 DIN 934 Blanke Sechskantmutter
 ● 6 DIN 934 Blanke Sechskantmutter
 Bosch Q80 S 103 Halt-Schlußleuchte, entstört, mit
- Bosch LBE 286/1Z Befestigungsbügel
 Osram Nr. 6418 Soffittenlampe 12 Volt; 5 Watt
 Osram Nr. 7530 Glühlampe 12 Volt; 15 Watt
- Bosch WRR 70/1g Entstörerschlauch
 Bosch WRR 70/3g Entstörerschlauch
 Bosch WMS 400/114x Abschlußscheibe
 Bosch WMS 400/115x Abschlußscheibe
 Bosch WMS 401/30x Abschlußscheibe
 Bosch WMS 283/1x Haltescheibe
 Bosch WMS 283/2x Haltescheibe
 Bosch WMS 283/4x Haltescheibe
- 4N59-11a Halter
 ● 8×32 DIN 931 Blanke Sechskantschr.
 ● 8 DIN 934 Blanke Sechskantmutter
 8,5 DIN 127 Federring
 ● 10×36 DIN 124 Halbrundniet
 ● 8×35 KrK 132 Sechskantschraube zum Reglerschalter der Lichtmaschine mit
 ● 8 DIN 935 Blanke Kronenmutter
 ● 2×18 DIN 94 Splint

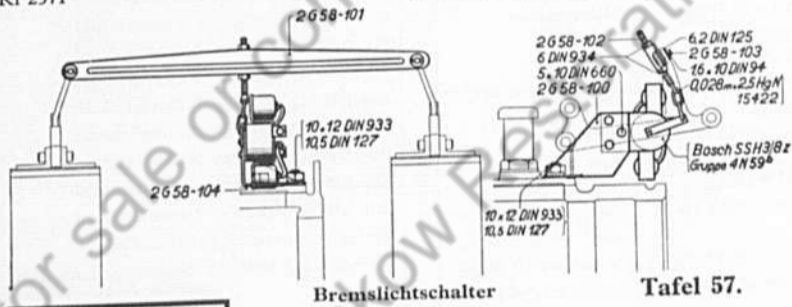

Tafel 57.

74

Gruppe 4 N 59b

M14Kr753

Kronenmutter

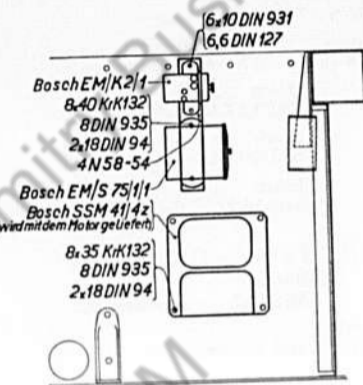

Tafel 58.

Befestigung des Reglerschalters und der Entstörer zur Lichtmaschine

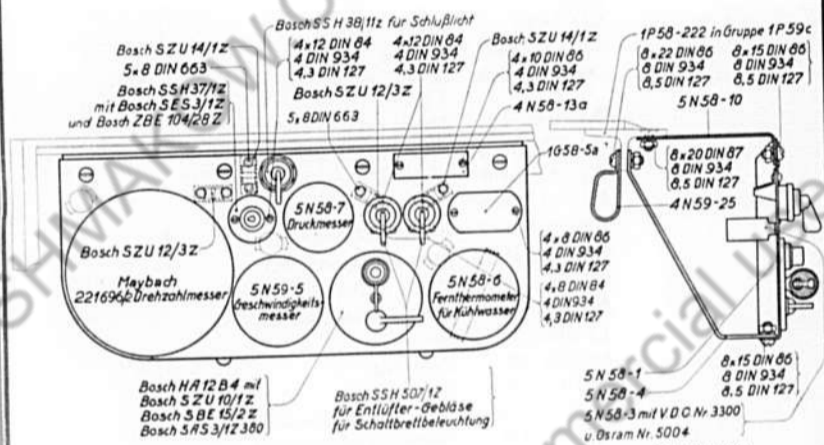

Tafel 59.

Schaltbrett

- 5N58-1 Schaltbrett
 5N58-4 Stütze
 Bosch SSH 38/11Z Umschalter
 4N59-25 Befestigungsschelle
 4N58-13a Nummerschild
 1G58-5a Schaltschema
 Maybach 221696/1 Drehzahlmesser
 5N59-5 Geschwindigkeitsmesser
 5N58-6 Fernthermometer

75



- 5N58-7 Druckmesser
- Bosch Schaltkasten mit
- HA 12 B 4 12-Volt-Becherlampe
- Bosch SAS3/1Z 380 Schlüssel
- Bosch SZU10/1Z Anschlußplatte
- Bosch SBE15/2Z Befestigungsbügel
- Bosch SSH 37/1 Z Kurzschlußschalter mit
- Bosch SES3/4Z Schlüssel und
- Bosch ZBE 104/28Z Klemmschelle
- Bosch SSH 507/1Z Hebelschalter
- Bosch SZU 12/3Z Anschlußwinkel
- Bosch SZU 14/1Z Anschlußwinkel
- VDO Nr. 3300 Fassung
- Osram Nr. 5004 Glühlampe 12 Volt;
3 Watt
- 4 × 8 DIN 84 Blanke Zylinderschraube
- 4 × 12 DIN 84 Blanke Zylinderschraube
- 4 × 8 DIN 86 Blanke Halbrundschrabe
- 4 × 10 DIN 86 Blanke Halbrundschrabe
- 8 × 15 DIN 86 Blanke Halbrundschrabe
- 8 × 22 DIN 86 Blanke Halbrundschrabe
- 8 × 20 DIN 87 Blanke Senkschraube
- 6 × 8 DIN 933 Blanke Sechskantschraube
- 4,3 DIN 127 Federring
- 6,6 DIN 127 Federring
- 8,5 DIN 127 Federring
- 5 × 8 DIN 663 Halbrundniet (Aluminium)
- 4 DIN 934 Blanke Sechskantmutter
- 8 DIN 934 Blanke Sechskantmutter
- 4/6 ∅, L=3550 Kupferrohr für Druck-
messer
- 5N58-10 Schaltbrettträger, bestehend aus:
- 5N58-11 Schaltbrettträger
- *4 DIN 934 Blanke Sechskantmutter
- 1 × 10 Kr 2571 Befestigungsschelle mit
6,3 ∅ Loch

4 5 4 2 1 7 8

September 1937.

Bestellt 22.13.37

Fahrer, Offz.

Nur für den Dienstgebrauch!

Deckblatt Nr. 1—5

zur D 650/3

Der Panzerkampfwagen I (M. G.) Pz. Kpfw. I

(Sd. Kfz. 101) Ausführung B Teil 2:

Ersatzteilliste für Fahrgestell Ausführung B.

Vom 6. 2. 1937.

Berichtigung ist gemäß Vorbemerkung 6 der H. Dv. 1a vom 1. 6. 35 auszuführen.

1) zum äußeren und inneren Umschlag. — 2) zu S. 1. — 3) zu S. 33 u. 34. —
4) zu S. 52 u. 53. — 5) zu S. 58 u. 59.

7) Zur Deckelseite und zum Titelblatt. — 8) Zu Seite 37. — 9) Zu Seite 38. — 10) Zu Seite 39. — 11) Zu Seite 40. — 12) Zu Seite 44. — 13) Zu Seite 45. — 14) Zu Seite 46.

0114K7/55

Kronenmutter

4 5 4 2 1 7 9

Januar 1938.

Im Auftrag am 16.8.38. Szarv. Guts
Nur für den Dienstgebrauch!

Deckblatt Nr. 6

zur D 650/3

Der Panzerkampfwagen I (M. G.) (Sd. Kfz. 101)

Pz Kpfw. I (M. G.) (Sd. Kfz. 101)

Ausführung B

Teil 2: Ersatzteilliste für Fahrgestell Ausführung B.

Vom 6. 2. 1937.

Berichtigung ist gemäß Vorbemerkung 6 der H. Dv. 1a vom 1. 6. 35.
auszuführen.

6) zum äußeren und inneren Umschlag.

Berichtigung ist gemäß Vorbemerkung 6 der D 1 vom 15. 12. 39. auszuführen.

7) Zur Deckelseite und zum Titelblatt. — 8) Zu Seite 37. — 9) Zu Seite 38. — 10) Zu Seite 39. — 11) Zu Seite 40. — 12) Zu Seite 44. — 13) Zu Seite 45. — 14) Zu Seite 46.

M14Kf/55

Kronenmutter

4 5 4 2 1 8 0

März 1940

ber. d. Hgl. 31/12. 40
Nur für den Dienstgebrauch!

Deckblätter Nr. 7 bis 14
zur D 650/5

Der Panzerkampfwagen I (M.G.) (Sd. Kfz. 101)
— Pz. Kpfw. I (M.G.) (Sd. Kfz. 101) —
Ausführung B

Teil 2:
Ersatzteilliste für Fahrgestell
Ausführung B

Vom 6. 2. 1937

Berichtigung ist gemäß Vorbemerkung 6 der D 1 vom 15. 12. 39 auszuführen.

7) Zur Deckelseite und zum Titelblatt. — 8) Zu Seite 37. — 9) Zu Seite 38. — 10) Zu Seite 39. — 11) Zu Seite 40. — 12) Zu Seite 44. — 13) Zu Seite 45. — 14) Zu Seite 46.

M19Kr/55

Kronenmutter.