

D 633/16

**Umbau der MG-Lagerung  
an Kfz**

**zur wahlweisen Mitführung von  
MG 34 und MG 42**

**Umbauanleitung**

Vom 12. 10. 43



D 633/16

**Umbau der MG-Lagerung  
an Kfz**

**zur wahlweisen Mitführung von  
MG 34 und MG 42**

**Umbauanleitung**

**Vom 12. 10. 43**



## Inhalt

	Seite
Vorbemerkungen . . . . .	3
A. Allgemeines . . . . .	4
B. Umbau der MG-Lagerung . . . . .	5
C. Ändern der Staubschutzdecke für MG . . . . .	5

## Bilder

	Seite
Bild 1 MG-Lagerung mit hohen Seitensockeln, alte Ausführung, nur für MG 34 . . . . .	7
„ 2 MG-Lagerung mit niedrigen Seitensockeln, alte Ausführung, nur für MG 34 . . . . .	8
„ 3 Schräge MG-Lagerung, alte Ausführung, nur für MG 34 . . . . .	9
„ 4 MG-Lagerung mit hohen Seitensockeln, neue Ausführung, für MG 34 und MG 42 . . . . .	10
„ 5 MG-Lagerung mit niedrigen Seitensockeln, neue Ausführung, für MG 34 und MG 42 . . . . .	11
„ 6 Schräge MG-Lagerung, neue Ausführung, für MG 34 und MG 42 . . . . .	12
„ 7 Staubschutzdecke für Bild 1 und 2, alte Ausführung, nur für MG 34 . . . . .	13
„ 8 Staubschutzdecke für Bild 1 und 2, abgeändert für MG 34 und MG 42 . . . . .	14/15
„ 9 Staubschutzdecke für Bild 3, nur für MG 34 . . . . .	16
„ 10 Staubschutzdecke für Bild 3, abgeändert für MG 34 und MG 42 . . . . .	16

## Vorbemerkungen

Die Vorschrift dient zum Umbau der MG-Lagerung an Kfz.

Der Umbau erfolgt, um eine wahlweise Mitführung von MG 34 und MG 42 in derselben Halterung zu ermöglichen.

Die Zahlen in Klammern im Text weisen auf die zugehörigen Bilder im Anhang hin. Bei zwei Zahlen bedeutet die Zahl links vom schrägen Strich die Bild-Nr., die Zahl rechts die entsprechende Teil-Nr. im Bild.

Berlin, den 12. 10. 43

**Oberkommando des Heeres**

**Heereswaffenamt**

**Amtsgruppe für Entwicklung und Prüfung**

**Im Auftrage**

**Holz h ä u e r**



## A. Allgemeines

Von der MG-Lagerung, die nur für das MG 34 gilt, gibt es 3 Ausführungen:

1. Ein **gerade** angeordnetes Lagerrohr mit **hohen** Seitensockeln (**Bild 1**), verwendet am:

le Pkw (Kfz 1)  
m Pkw (Kfz 12 mit und ohne Stützachse)  
s Pkw (Kfz 69 und 70 mit und ohne Stützachse)  
Lkw 1<sup>1</sup>/<sub>2</sub> t (Kfz 69 und 70)

2. Ein **gerade** angeordnetes Lagerrohr mit **niedrigen** Seitensockeln (**Bild 2**), verwendet am:

Zgkw 1 t als Protz- und Mannsch.-Kw  
le Pkw K 1, Typ 82  
Sd Ah 1

3. Ein **schräg** angeordnetes Lagerrohr (**Bild 3**), verwendet am:

Einheitsseitenwagenboot  
Kfz 69 (o) A, Kfz 69 (o) B, Kfz 70 (o)  
Lkw 3 t Radkasten  
Lkw 3 t MG-Wand

Kfz neuerer Fertigung werden bereits mit einer MG-Lagerung zur wahlweisen Mitführung von MG 34 und MG 42 geliefert.

Die Umbauteile sind entsprechend der vorhandenen Ausführung (Bild 1 bis 3) anzufordern unter der Bezeichnung:

**K 4070** (Bild 4) für Ausführung nach Bild 1  
**K 4071** (Bild 5) für Ausführung nach Bild 2  
**K 4072** (Bild 6) für Ausführung nach Bild 3

## B. Umbau der MG-Lagerung

Zum Umbau ist je nach vorhandener Ausführung die Aufnahme (1/5 bzw. 2/4 bzw. 3/5) von dem Lagerrohr (1/6 bzw. 2/5 bzw. 3/6) abzuschneiden und die Schnittstelle zu glätten. Danach wird die für die Ausführung (Bild 1 bis 3) zugehörige neue Aufnahme (4/2 bzw. 5/2 bzw. 6/2) am Lagerrohr befestigt. Das Befestigen hat mit den an der Aufnahme befindlichen Schrauben nach den Maßangaben im Bild 4 bzw. 5 bzw. 6 zu erfolgen. Nach dem Anschrauben, entsprechend den angegebenen Maßen, ist die Aufnahme so auszurichten, daß sich das MG ohne Verspannen leicht einlegen und festklemmen läßt und an den drei Aufnahmepunkten aufliegt. Ist dieses nicht der Fall, sind Beilagsbleche (4/3 bzw. 5/3 bzw. 6/3) anzufertigen und nach Bedarf einzulegen. Dann wird in das Lagerrohr ein Loch von 5 mm  $\varnothing$ , entsprechend Bild 4—6, gebohrt und die Sechskantschraube mit Spitze fest eingeschraubt, um ein Verschieben oder Verdrehen der Aufnahme zu verhindern.

Nach erfolgtem Anbau der neuen Aufnahme neu hinzugekommene Teile streichen und beschädigten Anstrich ausbessern.

## C. Ändern der Staubschutzdecke für MG

Nach erfolgtem Umbau der MG-Lagerung muß die Staubschutzdecke derart abgeändert werden, daß auch diese für MG 34 und MG 42 Verwendung finden kann.

Die Staubschutzdecke ist in 2 Ausführungen vorhanden. Die 1. Ausführung (Bild 7) findet Verwendung für die MG-Lagerung nach Bild 1 und 2 an folgenden Kfz:

le Pkw (Kfz 1)  
m Pkw (Kfz 12 mit und ohne Stützachse)  
s Pkw (Kfz 69 und 70 mit und ohne Stützachse)  
Lkw 1<sup>1</sup>/<sub>2</sub> t (Kfz 69 und 70)  
Zgkw 1 t als Protz- und Mannsch.-Kw  
le Pkw K 1, Typ 82  
Sd Ah 1



Die 2. Ausführung (Bild 9) findet Verwendung für die MG-Lagerung nach Bild 3 an folgenden Kfz:

- Einheitsseitenwagenboot
- Kfz 69 (o) A, Kfz 69 (o) B, Kfz 70 (o)
- Lkw 3 t Radkasten
- Lkw 3 t MG-Wand

Die für das Abändern der Staubschutzdecke benötigten Werkstoffe sind eigenen Beständen zu entnehmen oder auf dem Nachschubwege anzufordern.

Stehen zur Zeit des Umbaues der MG-Lagerung nicht die erforderlichen Werkzeuge (Nähmaschine usw.) für das Abändern der Staubschutzdecke zur Verfügung, ist diese Änderung bei nächster Gelegenheit durchzuführen und die Staubschutzdecke bis dahin behelfsmäßig in alter Form zu verwenden.

Die Staubschutzdecke (Bild 7) ist nach Bild 8 durch Anfertigen eines Einsatzstückes (8/2) und Anbringen desselben an der Staubschutzdecke (8/1) abzuändern.

Folgende Werkstoffe werden dazu benötigt:

- 1 Einsatzstück, Segeltuch (8/2)
- 1 Einfassung, Kunstleder (8/8)
- 2 Riemenösen (8/4)
- 2 Ösen, dunkelgrau (8/6)
- 2 Platten, dunkelgrau (8/7)
- 2 Unterlagen, Kunstleder (8/3)
- 6 Hohlknoten (8/5)
- 2 Gurte, 14 x 2 HgN 15523 (8/9)
- 2 Gurtspitzen 14 HgN 92087 (8/10)

Die Staubschutzdecke (Bild 9) ist nach Bild 10 wie folgt abzuändern:

2 Riemenösen mit Unterlagen (9/1) abnieten und Löcher verschließen. Riemenösen (9/1) nach Bild 10 versetzen und mit den Hohlknoten (10/4) neu annieten.

Dazu werden benötigt:

- 4 Hohlknoten (wie 8/5).

Bild 1



Bild 1. MG-Lagerung mit hohen Seitensockeln, alte Ausführung, nur für MG 34

(nach Zeichnung 021 B 26703)

- 1 Hoher Seitensockel
- 2 Stütze
- 3 Platte
- 4 Lager
- 5 Aufnahme vollständig
- 6 Lagerrohr

Findet Verwendung am:

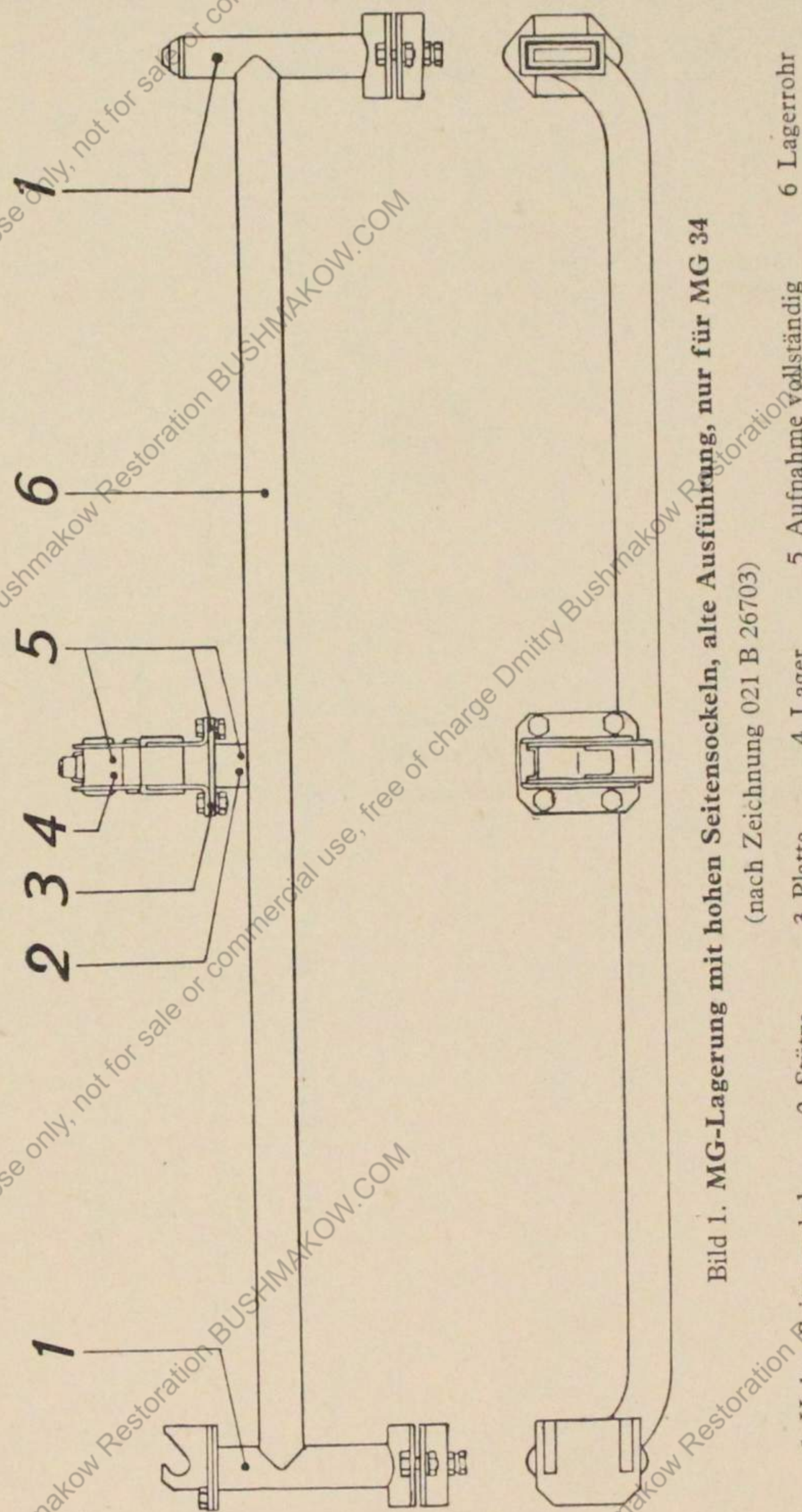
in Pkw (Kfz 1)

in Pkw (Kfz 12 mit und ohne St)

in Pkw (Kfz 69 und 70 mit und ohne St)

Lkw 1 1/2 t (Kfz 69 und 70)



Bild 2



Bild 2. MG-Lagerung mit niedrigen Seitensockeln, alte Ausführung, nur für MG 34

(nach Zeichnung 02 B 30023)

- 1 Niedriger Seitensockel
- 2 Bock
- 3 Lager
- 4 Aufnahme vollständig
- 5 Lagerrohr

Findet Verwendung am:

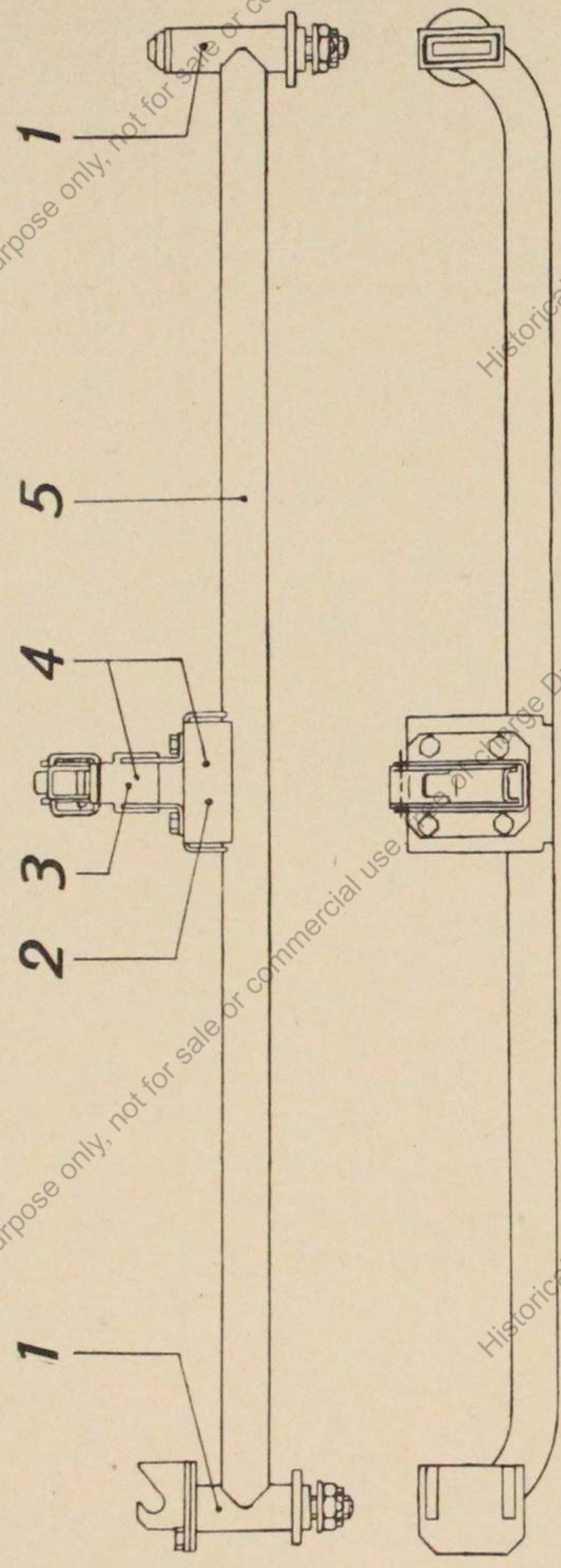
Zgkw 1 t als Protz- und Mannsch.-Kw

le Pkw K 1, Typ 82

Sd Ah 1

Bild 3



Bild 3. Schräge MG-Lagerung, alte Ausführung, nur für MG 34

(nach Zeichnung 021 B 25379)

- 1 Schräge Anordnung
- 2 Stütze
- 3 Platte
- 4 Lager
- 5 Aufnahme vollständig
- 6 Lagerrohr

Findet Verwendung am:

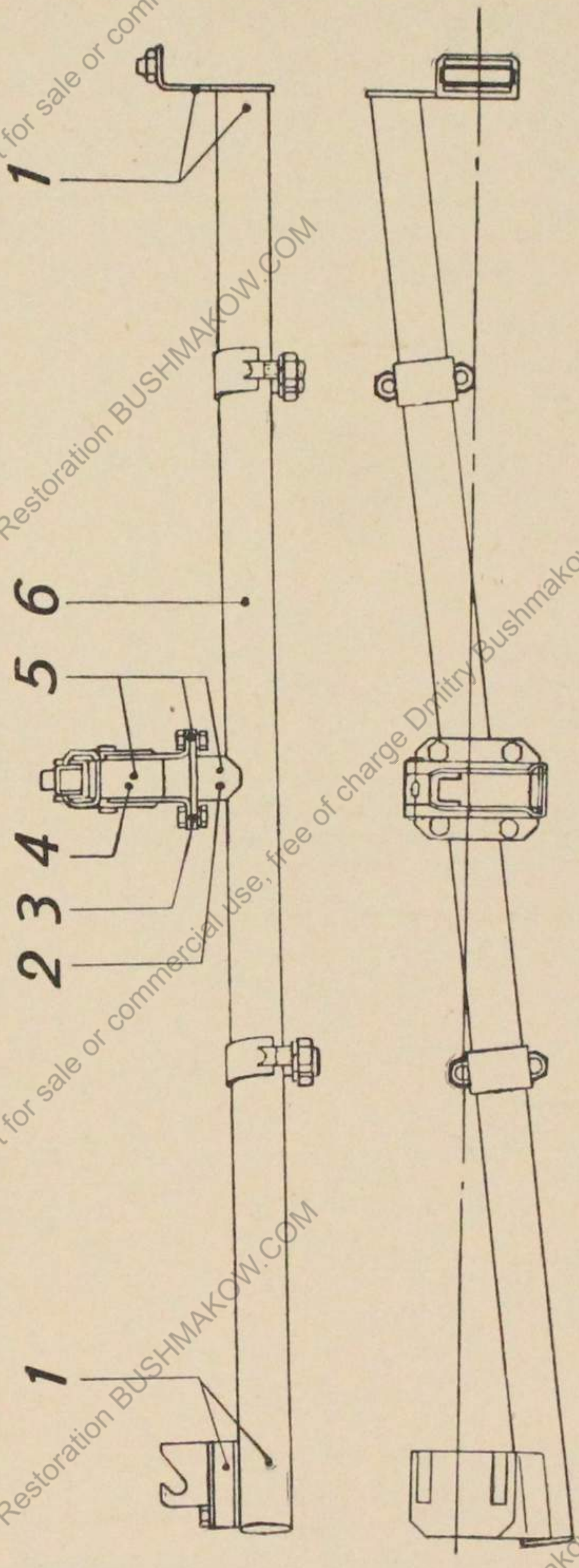
Einheitsseitenwagenboot  
Kfz 69 (o) A, Kfz 69 (o) B, Kfz 70 (o)

Lkw 3 t Radkasten  
Lkw 3 t MG-Wand



Bild 4



Bild 4. MG-Lagerung mit hohen Seitensockeln, neue Ausführung, für MG 34 und MG 42

Anforderungs-Nr. K 4070

- 1 Hoher Seitensockel    2 Aufnahme vollst., K 4070    3 Beilagblech (nach Bedarf)

Bild 5

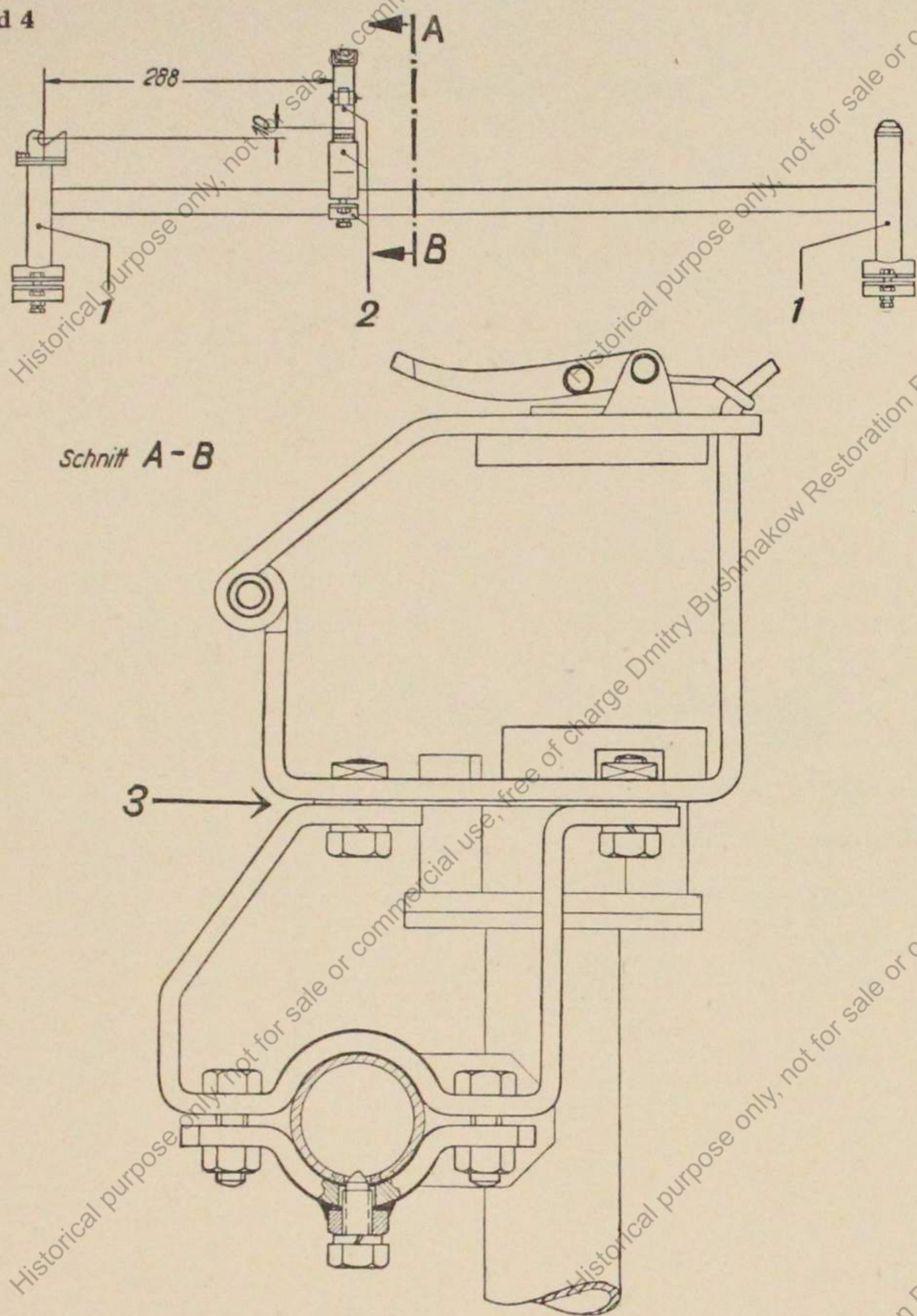

Bild 5. MG-Lagerung mit niedrigen Seitensockeln, neue Ausführung, für MG 34 und MG 42

Anforderungs-Nr. K 4071

- 1 Niedriger Seitensockel    2 Aufnahme vollst., K 4071    3 Beilagblech (nach Bedarf)

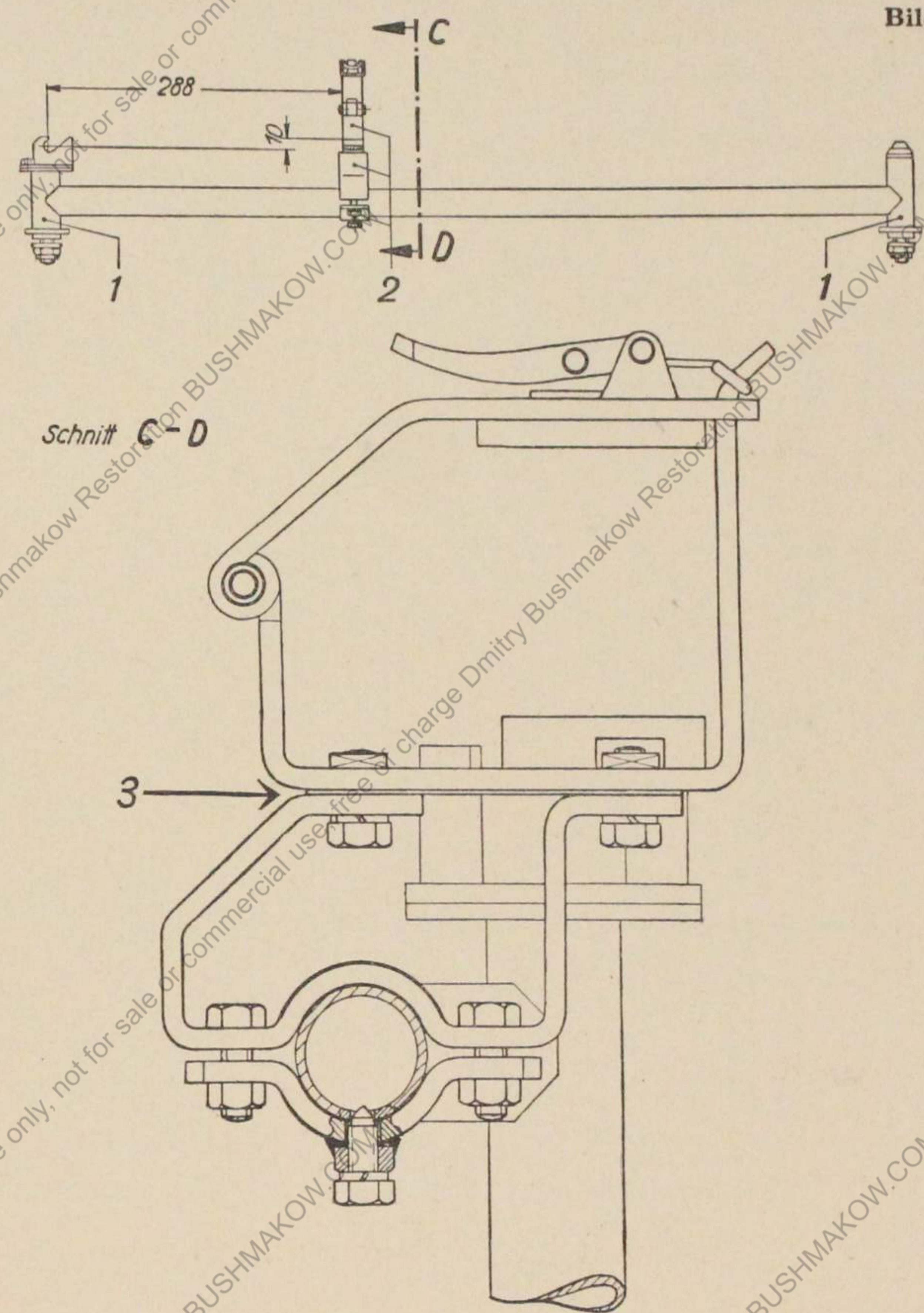

Bild 6

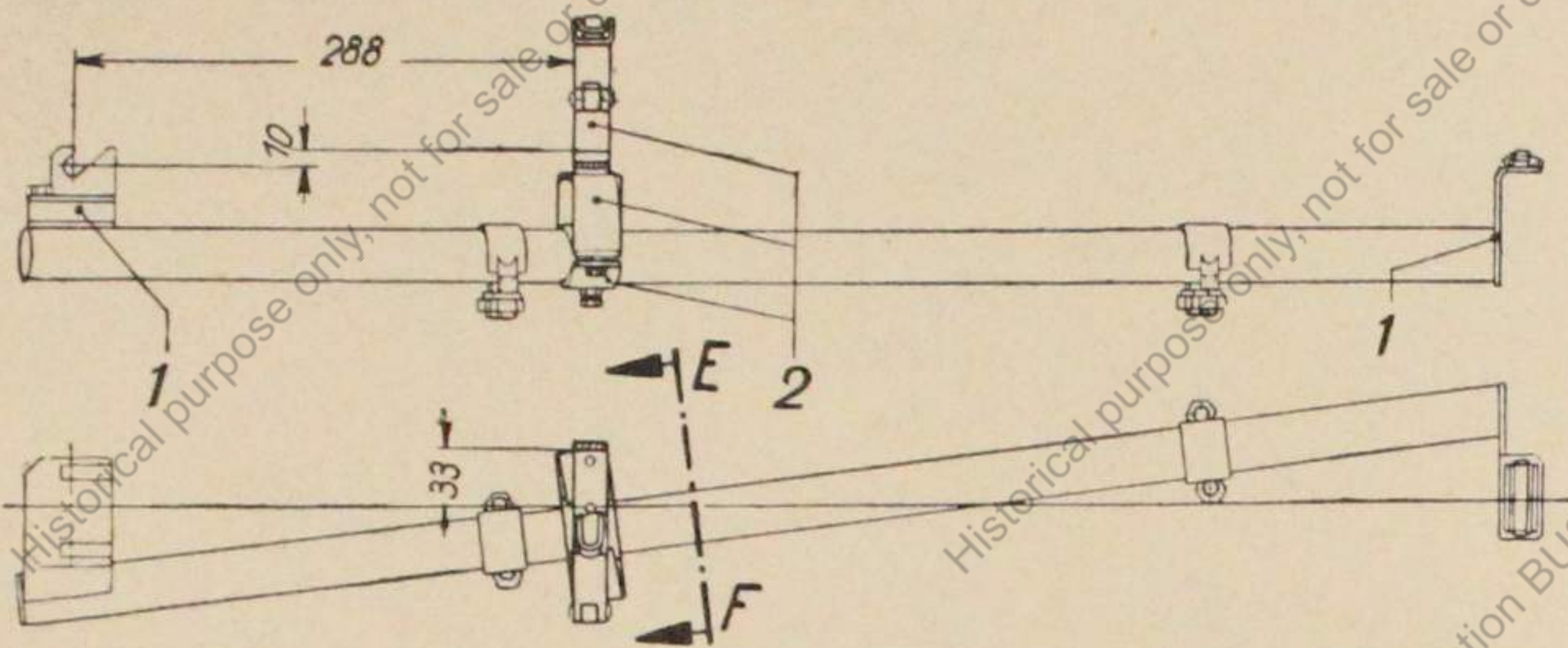

Schnitt E-F



Bild 6. Schräge MG-Lagerung, neue Ausführung, für MG 34 und MG 42

Anforderungs-Nr. K 4072

- 1 Schräge Anordnung
- 2 Aufnahme vollst., K 4072
- 3 Beilagblech (nach Bedarf)

Bild 7

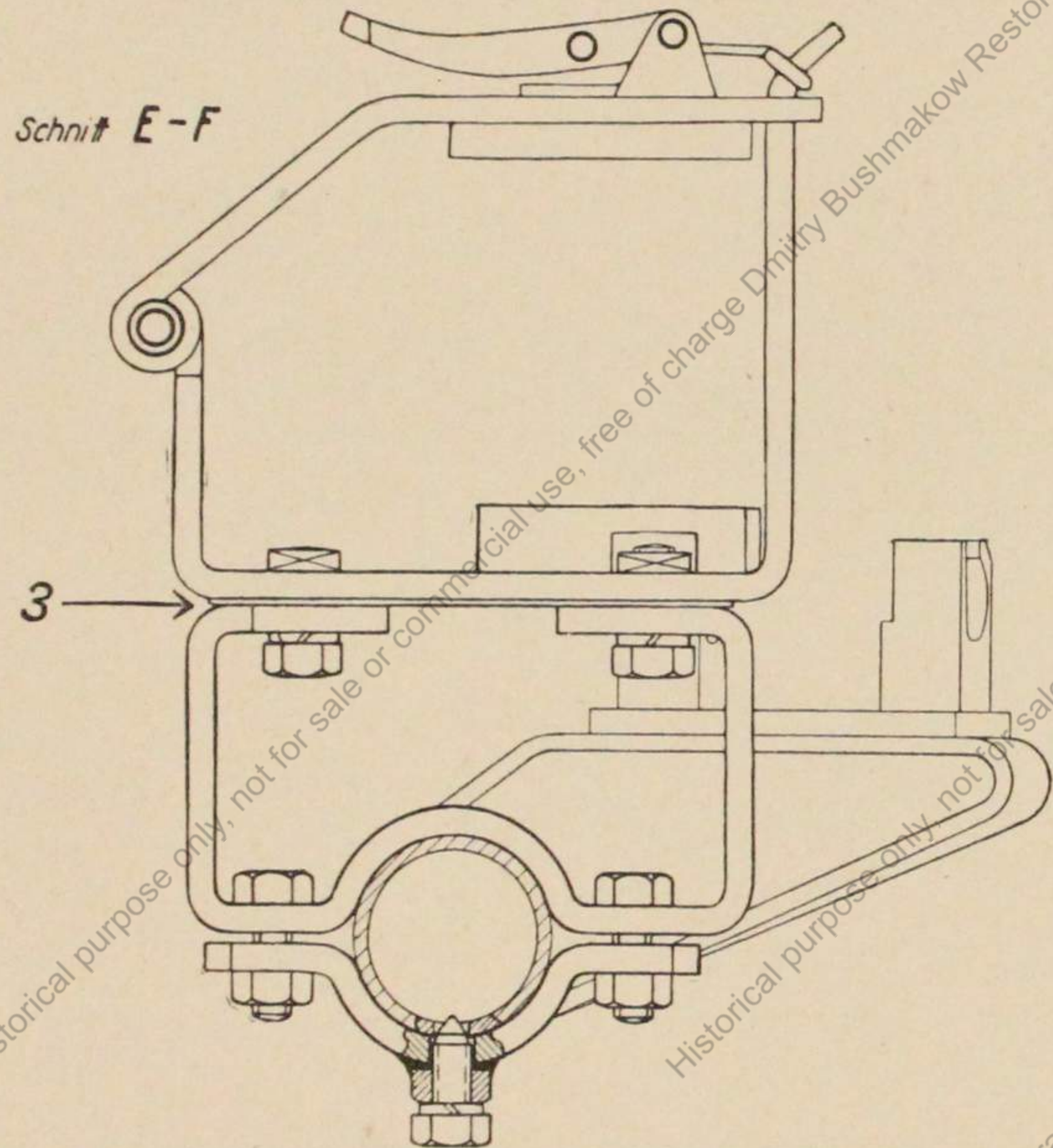

Bild 7. Staubschutzdecke für Bild 1 und 2, alte Ausführung, nur für MG 34

(nach Zeichnung 021 B 26712)

Findet Verwendung am:

- le Pkw (Kfz 1)
- m Pkw (Kfz 12 mit und ohne St)
- s Pkw (Kfz 69 und 70 mit und ohne St)
- Lkw 1<sup>1</sup>/<sub>2</sub> t (Kfz 69 und 70)
- Zgkw 1 t als Protz- und Mannsch.-Kw
- le Pkw K 1, Typ 82
- Sd Ah 1

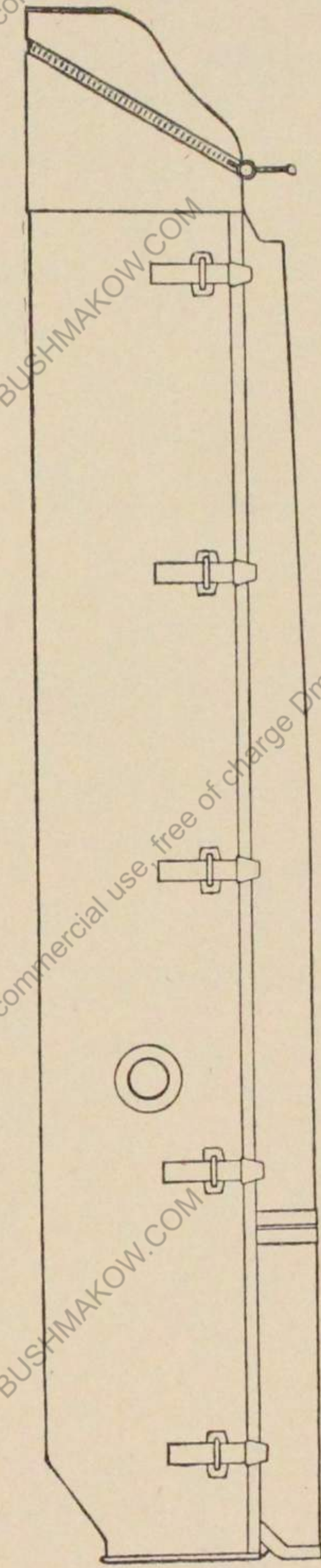



Bild 8. Staubschutzdecke für Bild 1 und 2, abgeändert für MG 34 und MG 42

- 1 Staubschutzdecke, abgeändert
- 2 Einsatzstück
- 3 Unterlage
- 4 Riemenöse
- 5 Hohlriet
- 6 Öse
- 7 Platte
- 8 Einfassung
- 9 Gurt
- 10 Gurtspitze



Bild 9 und 10

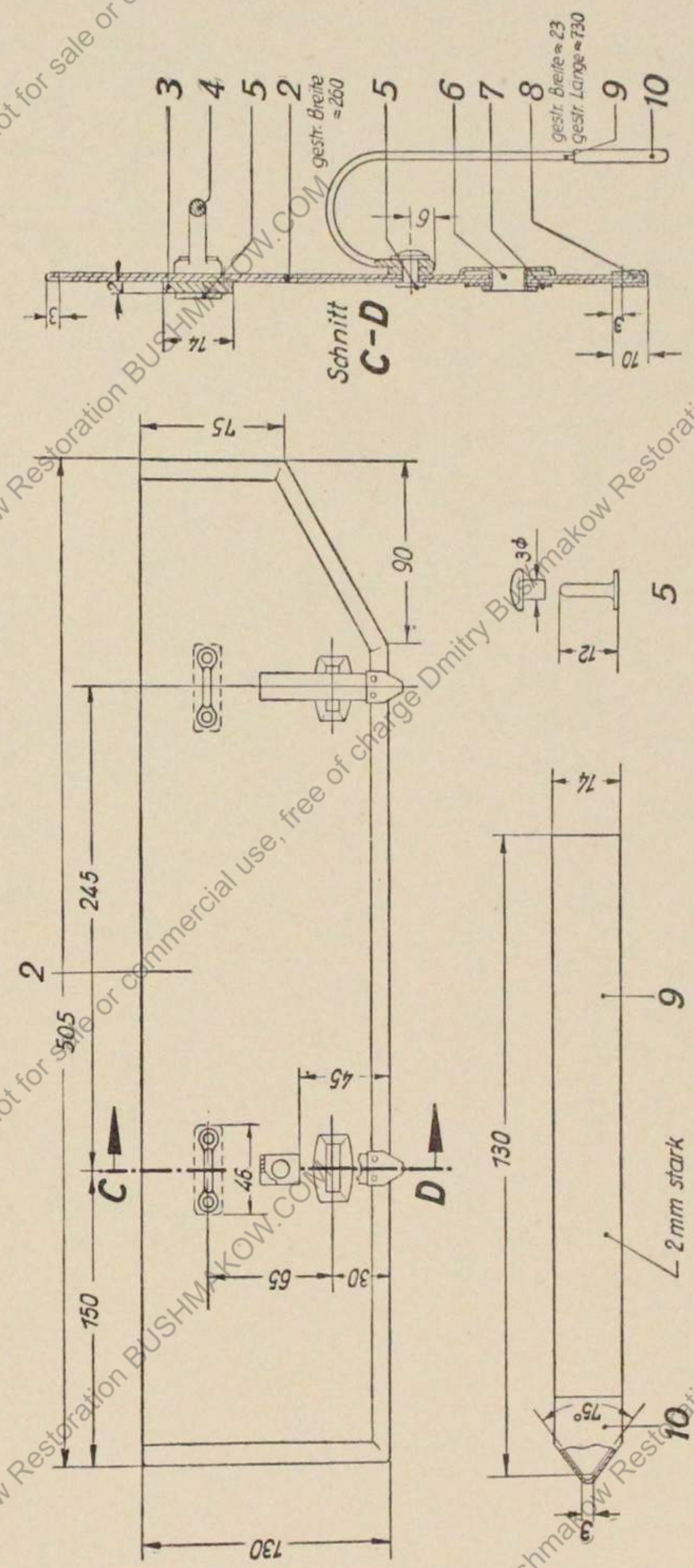
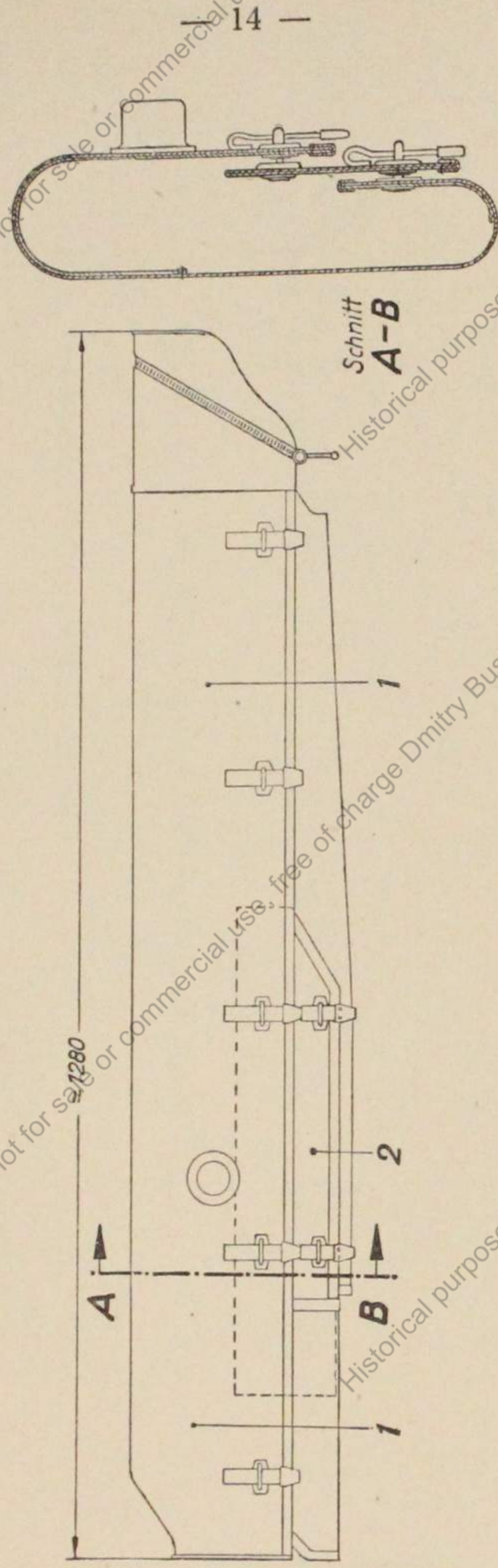

Bild 9. Staubschutzdecke für Bild 3, nur für MG 34

(nach Zeichnung 021 B 25380)

Findet Verwendung am:

3 t Lkw MG-Wand

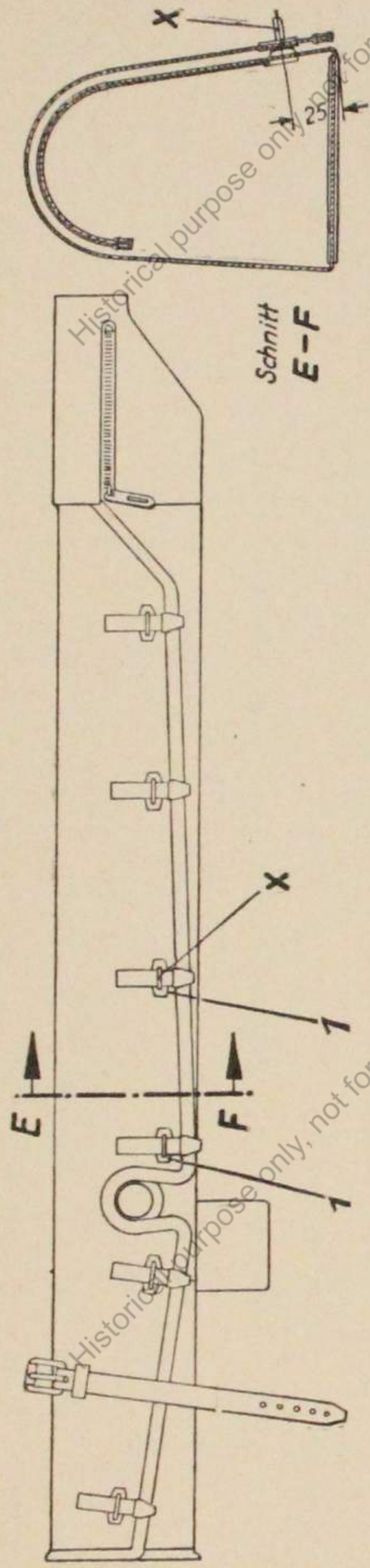
3 t Lkw Radkasten

Kfz 69 (o) A, Kfz 69 (o) B, Kfz 70 (o)

Einheitsseitenwagenboot



Bild 10. Staubschutzdecke für Bild 3, abgeändert für MG 34 und MG 42

1 Abzunietende Riemenöse mit Unterlage

2 Staubschutzdecke

3 Riemenöse, versetzt

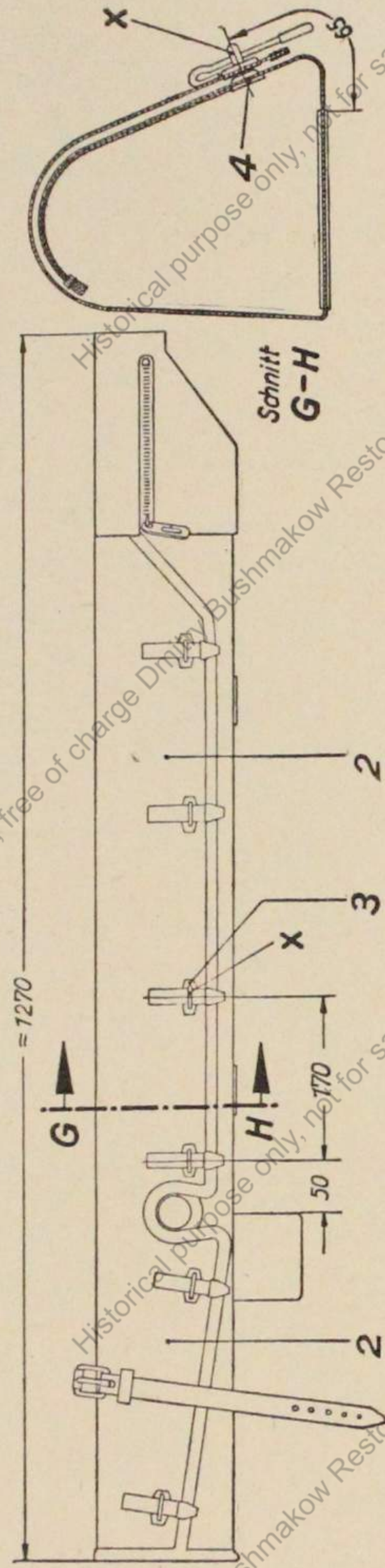
4 Hohlriet



Historical purpose only, not for sale or commercial use, free of charge

Historical purpose only, not for sale or commercial use, free of charge

Historical purpose only, not for sale or commercial use, free of charge

Historical purpose only, not for sale or commercial use, free of charge Dmitry Bushmakow Restoration BUSHMAKOW.COM

Historical purpose only, not for sale or commercial use, free of charge Dmitry Bushmakow Restoration BUSHMAKOW.COM

Historical purpose only, not for sale or commercial use, free of charge Dmitry Bushmakow Restoration BUSHMAKOW.COM

Historical purpose only, not for sale or commercial use, free of charge Dmitry Bushmakow Restoration BUSHMAKOW.COM

Historical purpose only, not for sale or commercial use, free of charge Dmitry Bushmakow Restoration BUSHMAKOW.COM

Historical purpose only, not for sale or commercial use, free of charge Dmitry Bushmakow Restoration BUSHMAKOW.COM

Historical purpose only, not for sale or commercial use, free of charge Dmitry Bushmakow Restoration BUSHMAKOW.COM