

D 699/2

# **Lastkraftwagen 1½ t Steyr**

**Baumuster 1500 A/02**

**Durchsichtbilder**

über

**Motor, Kupplung, Wechselgetriebe, Fahrgestell, Vorderradantrieb  
und Verteilergetriebe**

**Vom 13. 4. 44**

**Diese Vorschrift gilt nur in Verbindung mit der Vorschrift D 665/11 vom 6. 11. 42  
und ist nur mit dieser auszugeben.**



D 699/2

# Lastkraftwagen 1 $\frac{1}{2}$ t Steyr

Baumuster 1500 A/02

Durchsichtbilder

über

Motor, Kupplung, Wechselgetriebe, Fahrgestell, Vorderradantrieb  
und Verteilergetriebe

Vom 13. 4. 44

Diese Vorschrift gilt nur in Verbindung mit der Vorschrift D 665/11 vom 6. 11. 42  
und ist nur mit dieser auszugeben.



Durchsichtsbild		Benennung	Vorschrift D 699/2	
Tafel-Nr.	Teil-Nr.		Rand-Nr.	Bild-Nr.
		<b>I. Motor, Kupplung und Wechselgetriebe</b>		
	1	Ölkühler .....	1 d	2, 7, 8
1, 2	2	Gebälsegehäuse .....	1 e	2, 3, 7
1, 2, 3, 4	3	Zündverteiler .....	1 j	4, 7, 14, 15
1, 2	4	Öleinfüllstutzen .....	1 d	2, 3, 4, 5, 7
1	5	Anschluß für Öldruckmesserleitung .....	1 d	—
1, 2	6	Gebälseantrieb .....	1 e	4, 5, 7
1, 2	7	Kraftstoffpumpe .....	1 f	4, 7, 9, 49
1, 2	8	Ölspaltfilter .....	1 d	4, 7, 8
1, 2, 4, 7, 8	9	Ölwanne .....	1 a	5, 6, 8
1, 2	10	Höchststrehzahlmelder .....	11 b	4, 5
1, 2, 3	11	Ölmeßstab .....	1 d	4
2, 3, 4	12	Ölpumpe .....	1 d	5, 6, 8
3, 4	13	Gebälse-schafelrad .....	1 e	5, 6
3	14	Vergaser .....	1 i	5, 12, 13
3, 4	15	Ölbadluftfilter .....	1 g	3, 4, 6, 11, 11a
3, 4	16	Zündleitungsrohr .....	—	7
3, 5, 6, 8	17	Kipphebeldeckel .....	—	4, 6, 45
3, 5, 6, 7	18	Zylinderköpfe .....	1 a	6, 7, 45, 46
3, 7, 8	19	Auspuffkrümmer .....	—	6, 7, 17
3, 4, 7, 8	20	Saugrohrheizung .....	1 h	18, 8, 19
3, 4, 5, 6	21	Kurbelgehäuse .....	1 a	6, 7, 19
3, 4	22	Kettenrad auf Kurbelwelle .....	—	7, 49
3, 4	23	Kettenrad auf Nockenwelle .....	—	7, 49
3	24	Ölpumpen- und Verteilerantrieb .....	1 c	7, 49
3	25	Öldruckeinstellung .....	1 d	7/23, 19
3, 4, 7, 8	26	Kupplungsgehäuse .....	2 a	16, 17, 19
3	27	Befätigungshebel für Kupplung .....	—	19, 20
3, 4, 7, 8	28	Wechselgetriebegehäuse .....	2 b	16, 17, 19, 20, 51
3, 4	29	Lichtmaschine .....	1 j	3, 17, 25, 52
3, 4	30	Ölsieb .....	—	5, 6, 8
4	31	Druckölleitung .....	1 d	18/4
4	32	Saugkrümmer .....	1 h	5, 6
4, 5	33	Saugrohrflansch .....	—	6
4, 5, 7	34	Ventilstößel .....	1 c	6/9
4, 5, 7	35	Pleuelstange .....	1 b	6/27
4, 5, 6, 7	36	Zylinder .....	1 a	6/14, 45
4	37	Schaltgabeln .....	2 b	—

Durchsichtsbild		Benennung	Vorschrift D 699/2	
Tafel-Nr.	Teil-Nr.		Rand-Nr.	Bild-Nr.
5, 6, 7	38	Kurbelwelle .....	1 b	5/22
5, 6, 7	39	Nockenwelle .....	1 c	5/8
5, 6	40	Kettenspanner .....	—	7/30, 49
5, 6, 7	41	Schwungrad mit Anlaßzahnkranz .....	2 a	5/16
5, 6, 7	42	Kupplung .....	2 a	5, 16, 50
5	43	Wechselgetriebe .....	2 b	16, 17, 19
6	44	Ölrückführungsrohre .....	1 d	6/29, 8, 45
6	45	Zylinderkopfschrauben .....	1 a	6/13, 45, 46
6	46	Anschlußflansch für Auspuffkrümmer .....	—	—
6	47	Kurbelwellenlagerdeckel .....	1 b	5/23
6	48	Hauptwelle .....	2 b	16/13
7	49	Ausrückmuffe zur Kupplung .....	2 a	16/3
7	50	Einlaßventil .....	1 c	6/6
7	51	Auslaßventil .....	1 c	6/30
7	52	Kipphebel .....	1 c	6/3
7	53	Kolben .....	1 b	6/7
7, 8	54	Anlasser .....	1 j	6, 7, 17
7	55	Ausrückwelle zur Kupplung .....	2 a	16/35
7, 23	56	Zwischenwelle (Vorgelegewelle) .....	2 c	16/19
8	57	Öleinfüllschraube .....	—	17/6
8	58	Ölablaßschraube .....	—	17/5
		<b>II. Fahrgestell</b>		
9, 10	59	Vorderer Querträger .....	4	1/1
9, 10, 13, 14	60	Rahmenlängsträger .....	4	1/23
15, 18, 21, 22, 23	61	Traghebel .....	3 b	1, 27, 29, 43
9, 15, 16, 18, 23, 24	62	Drehstab .....	3 c	1, 27, 29
9, 15, 18, 23	63	Stoßdämpfer, vorn .....	3 c	1, 27, 43
9, 10, 12, 14, 15, 16	64	Auspuffrohr .....	—	1/22
9, 10, 15, 16, 17, 18, 23, 24	65	Vorderrad .....	3 d	1, 27
9, 10, 15, 16	66	Hinterrad .....	3 d	1, 24
9	67	Kupplungsfußhebel .....	7	20, 32
9	68	Bremsfußhebel .....	7	20, 32
9	69	Fahrfußhebel .....	7	20, 32
10	70	Gelenkhebel für Gestänge zur Vergaserdrosselklappe .....	—	2/15

## Inhalt

- I. Motor, Kupplung und Wechselgetriebe
- II. Fahrgestell
- III. Vorderradantrieb und Verteilergetriebe

## Vorbemerkungen

Die vorliegende Vorschrift gilt als Ergänzung zur D 665/11 vom 6. 11. 42 und ist nur in Verbindung mit dieser zu benutzen. Die Durchsichtsbilder veranschaulichen in erster Linie den Triebwerkblock, das Fahrgestell und den Vorderradantrieb mit Verteilergetriebe des Lkw 1<sup>1</sup>/<sub>2</sub> t Steyr, Baumuster 1500 A/02. Die Erklärungen für die einzelnen Bilder sind der Vorschrift D 665/11 vom 6. 11. 42 zu entnehmen. In der ausklappbaren Übersicht über die Einzelteile wird auf die betreffenden Rand- und Bildnummern der Vorschrift D 665/11 vom 6. 11. 42 hingewiesen. Treten in der Spalte „Bild-Nr.“ durch einen Schrägstrich getrennte Zahlen auf, dann bedeutet die Zahl vor dem Schrägstrich die Bild-Nr., die Zahl dahinter die Teil-Nr. im Bild.

Berlin, den 13. 4. 44

### Oberkommando des Heeres Heereswaffenamt

Amtsgruppe für Entwicklung und Prüfung  
im Auftrag  
Holzhäuer









2







4

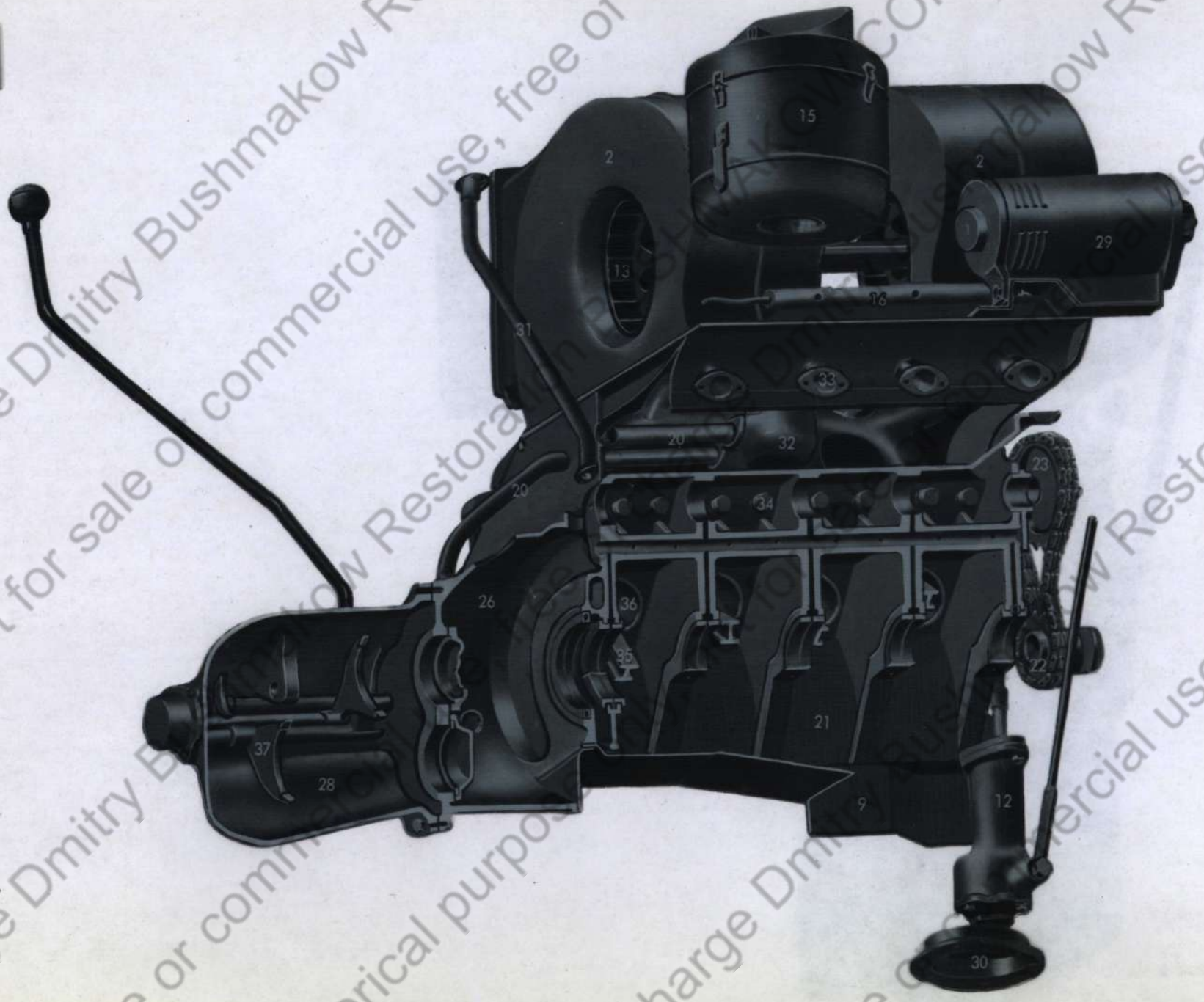



Free of charge Dmitry Bushmakow Restoration BUSHMAKOW.COM for sale or commercial use, free of charge

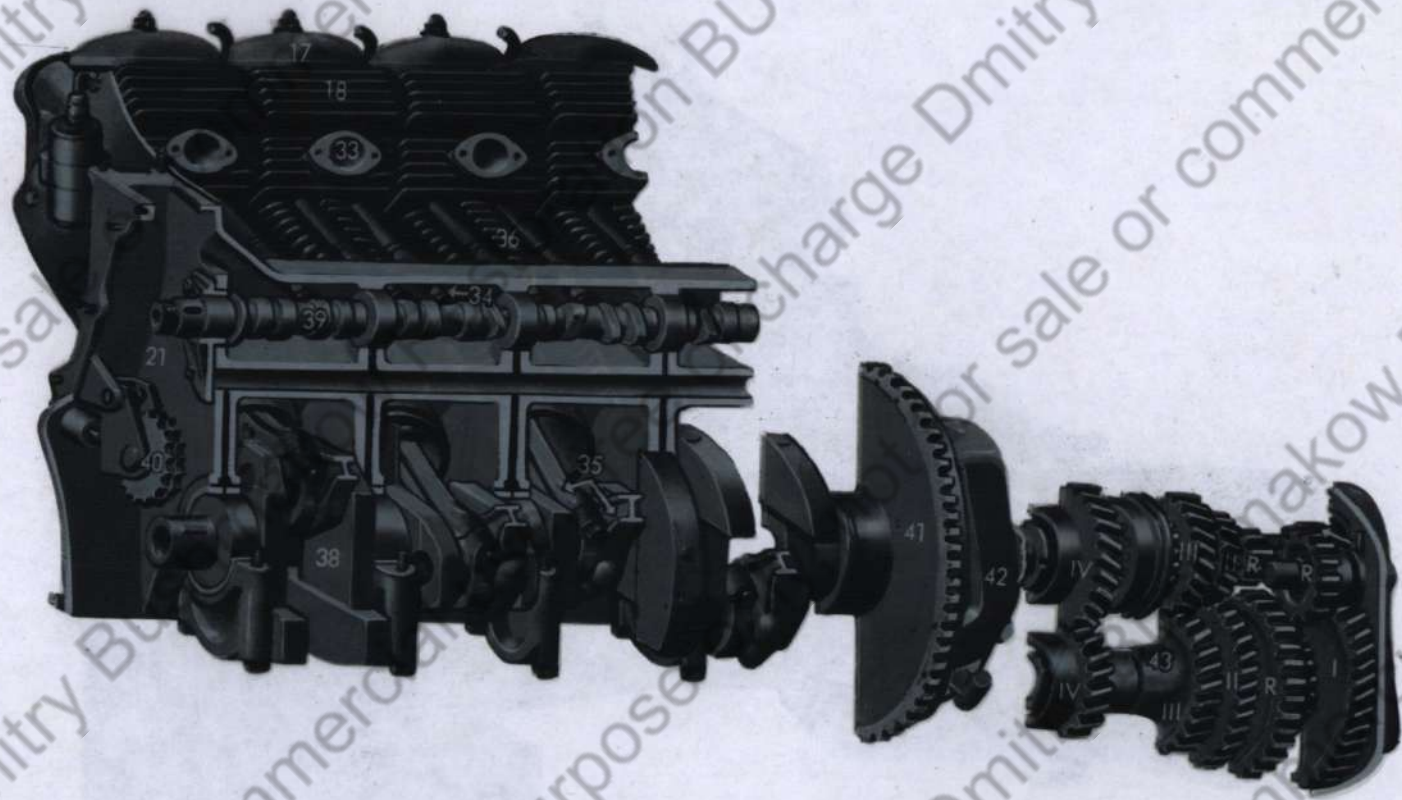



6

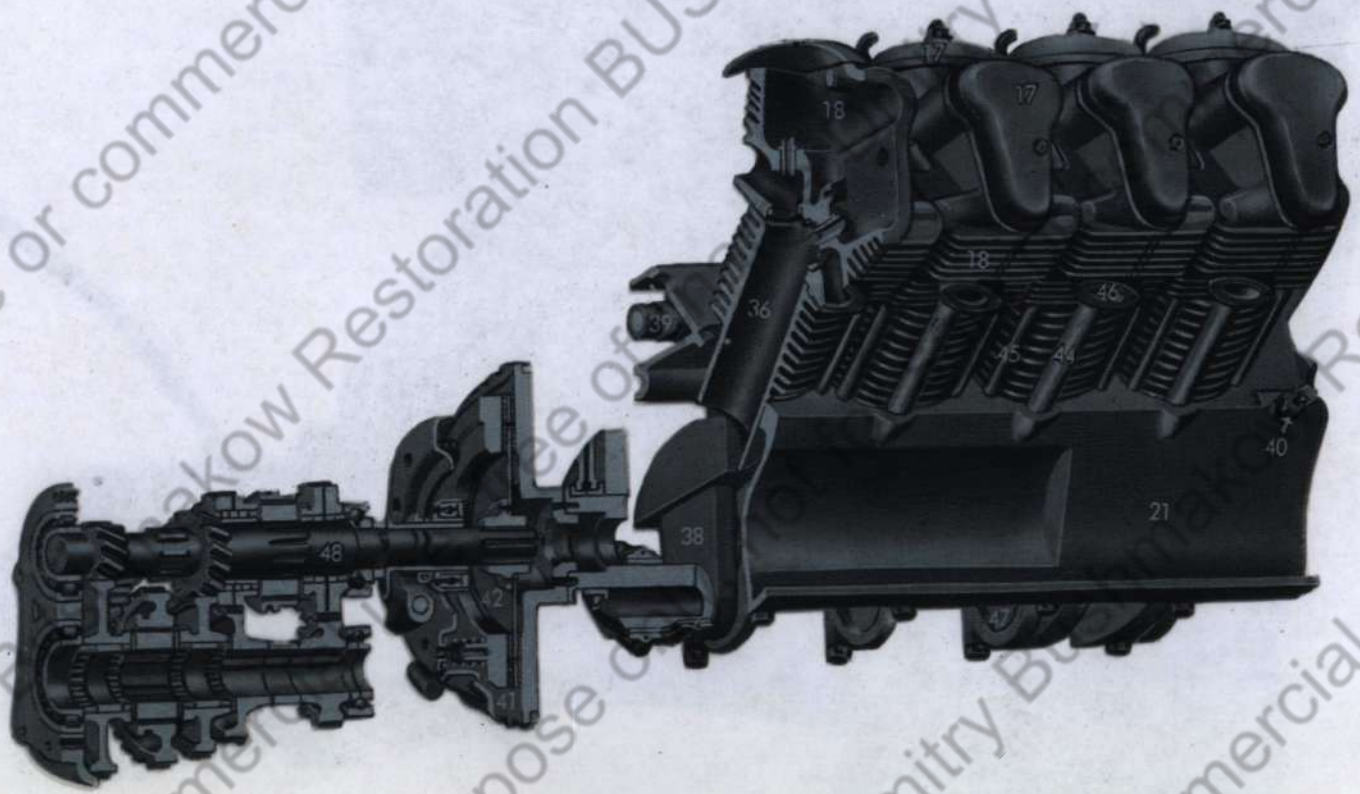



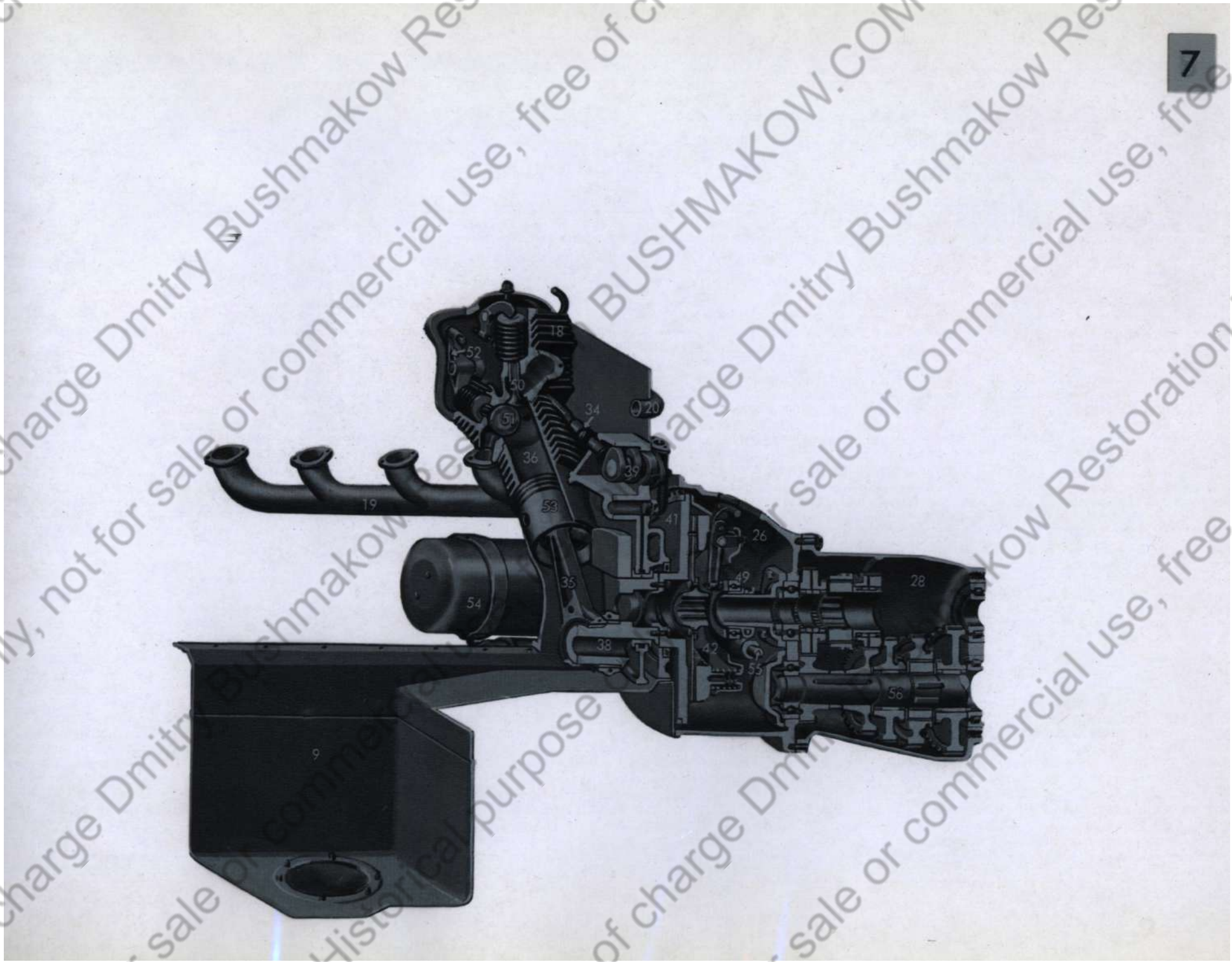







8

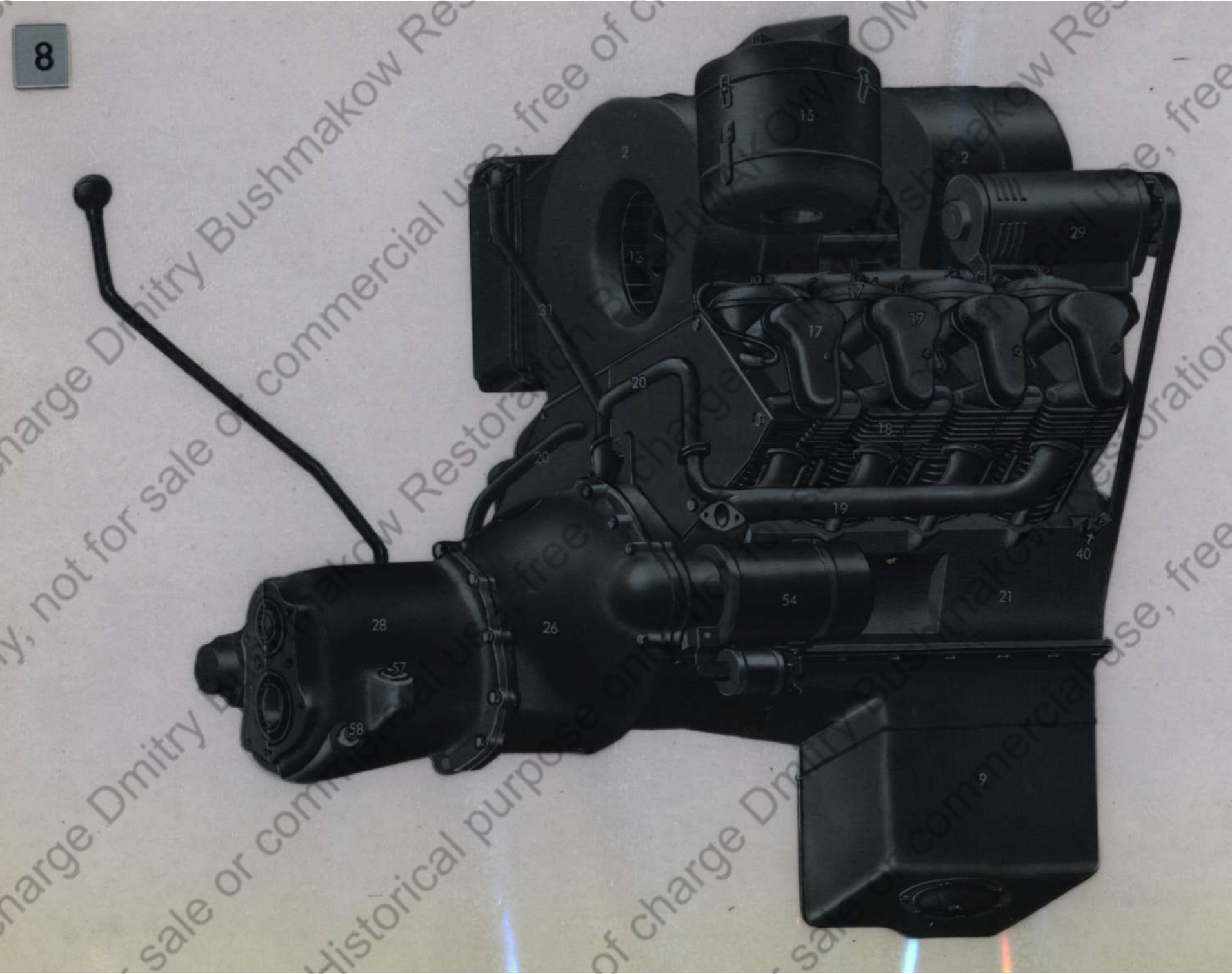















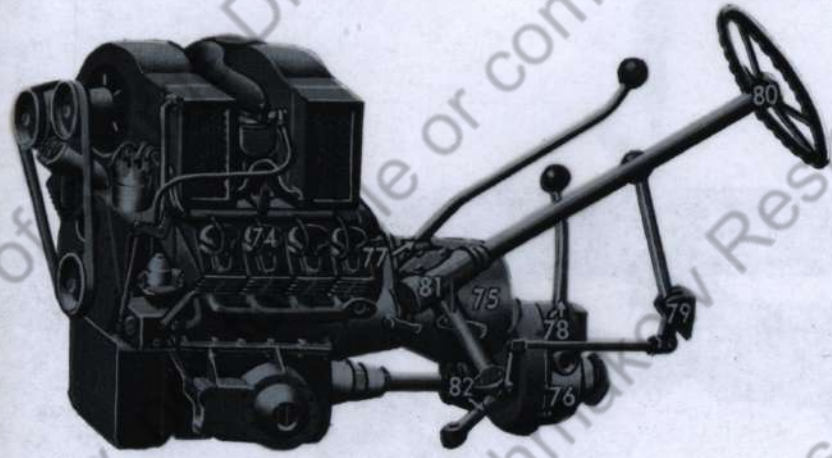

























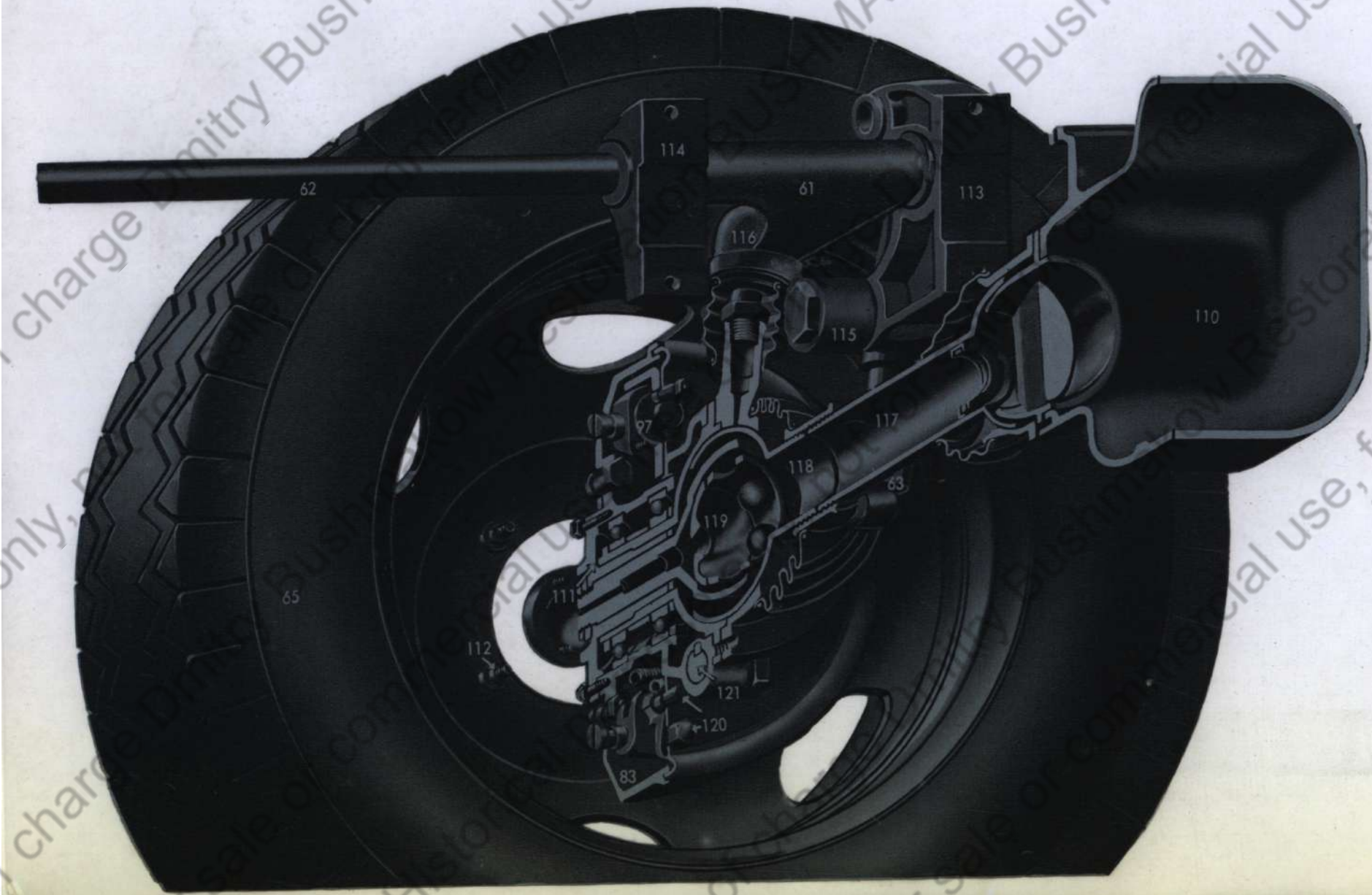



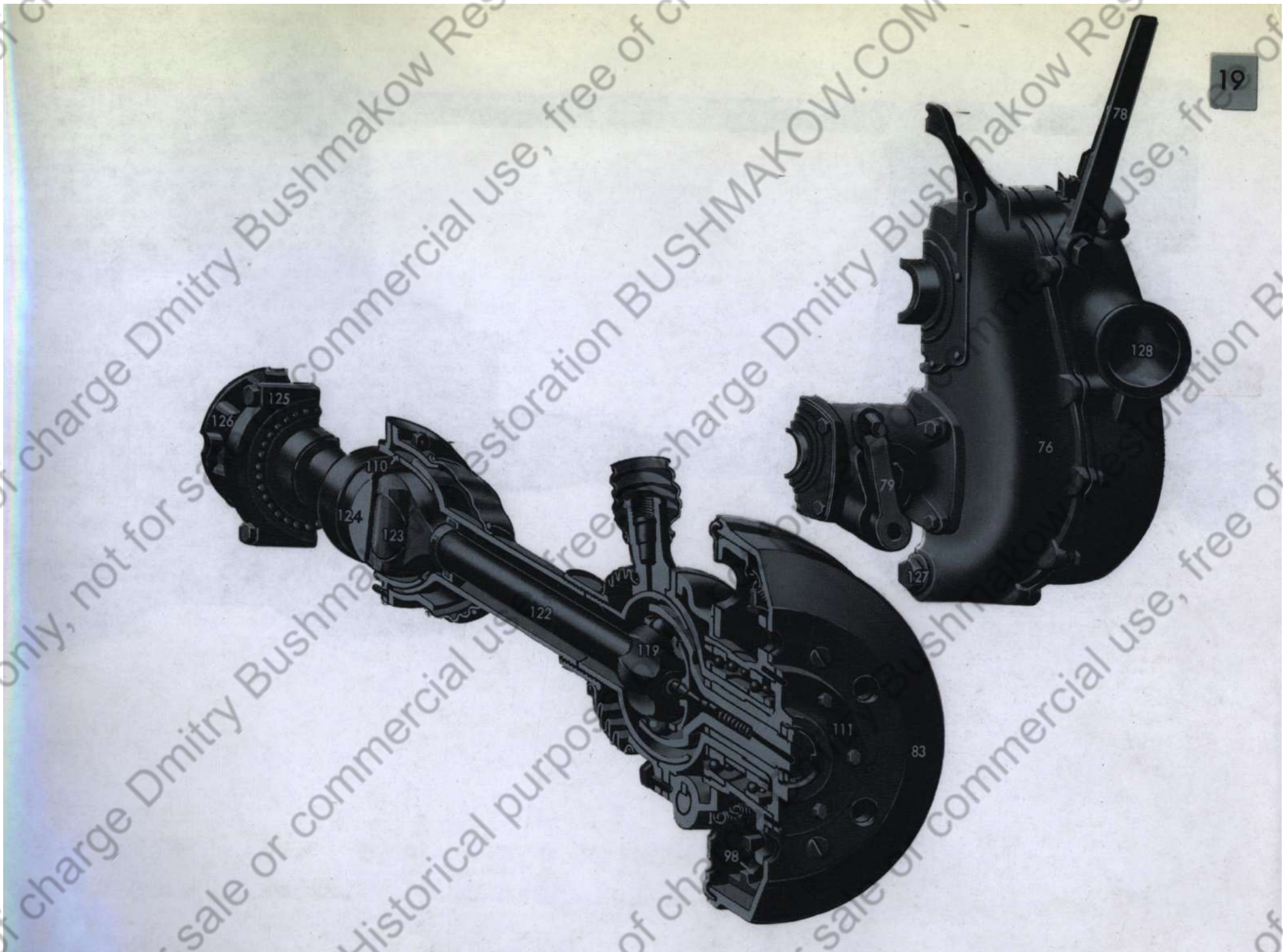





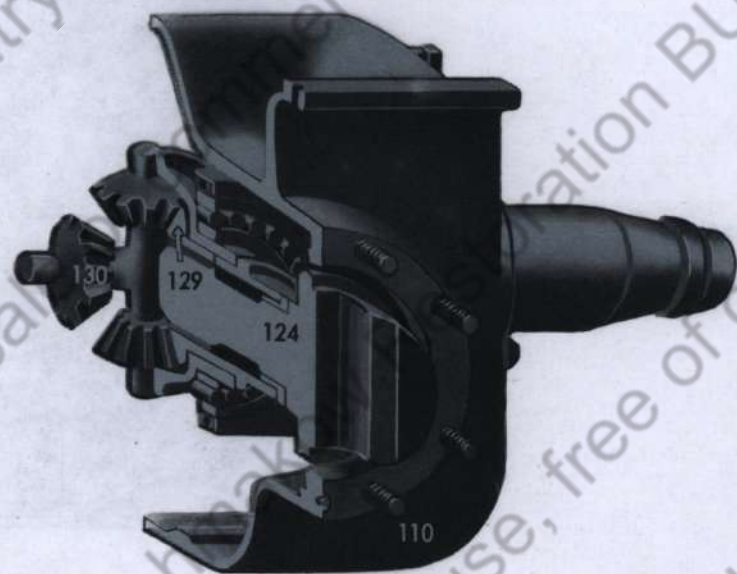

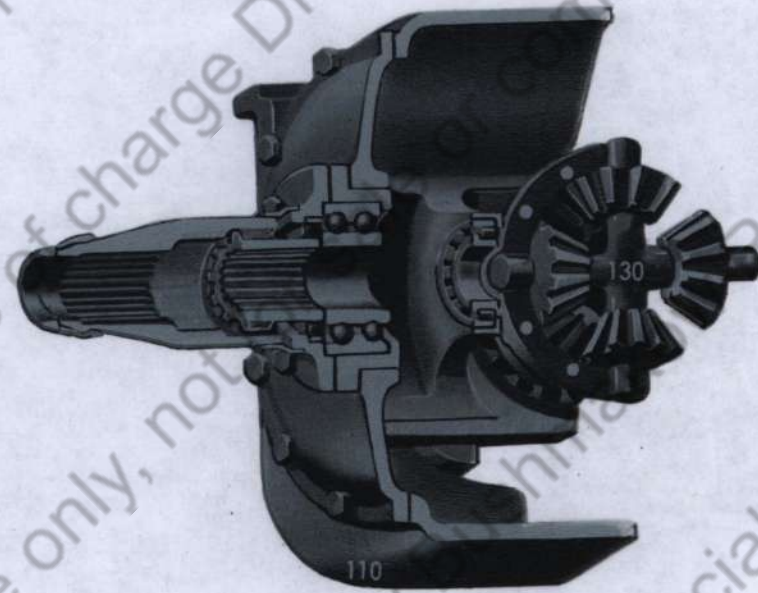
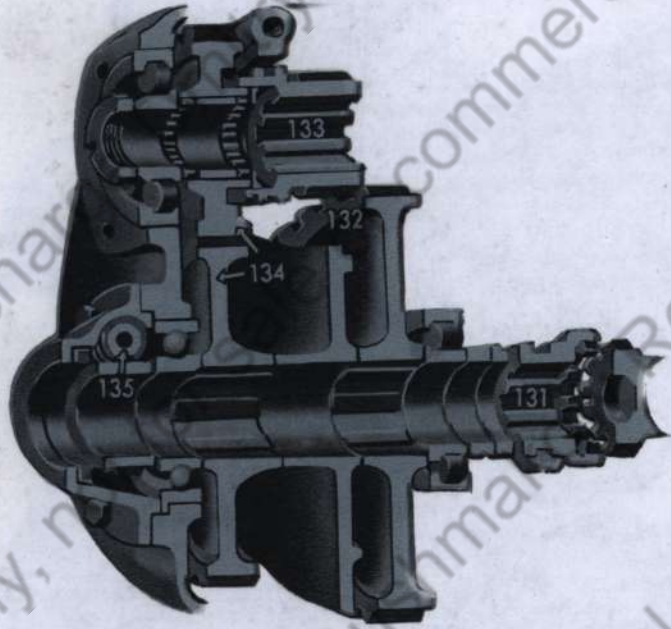



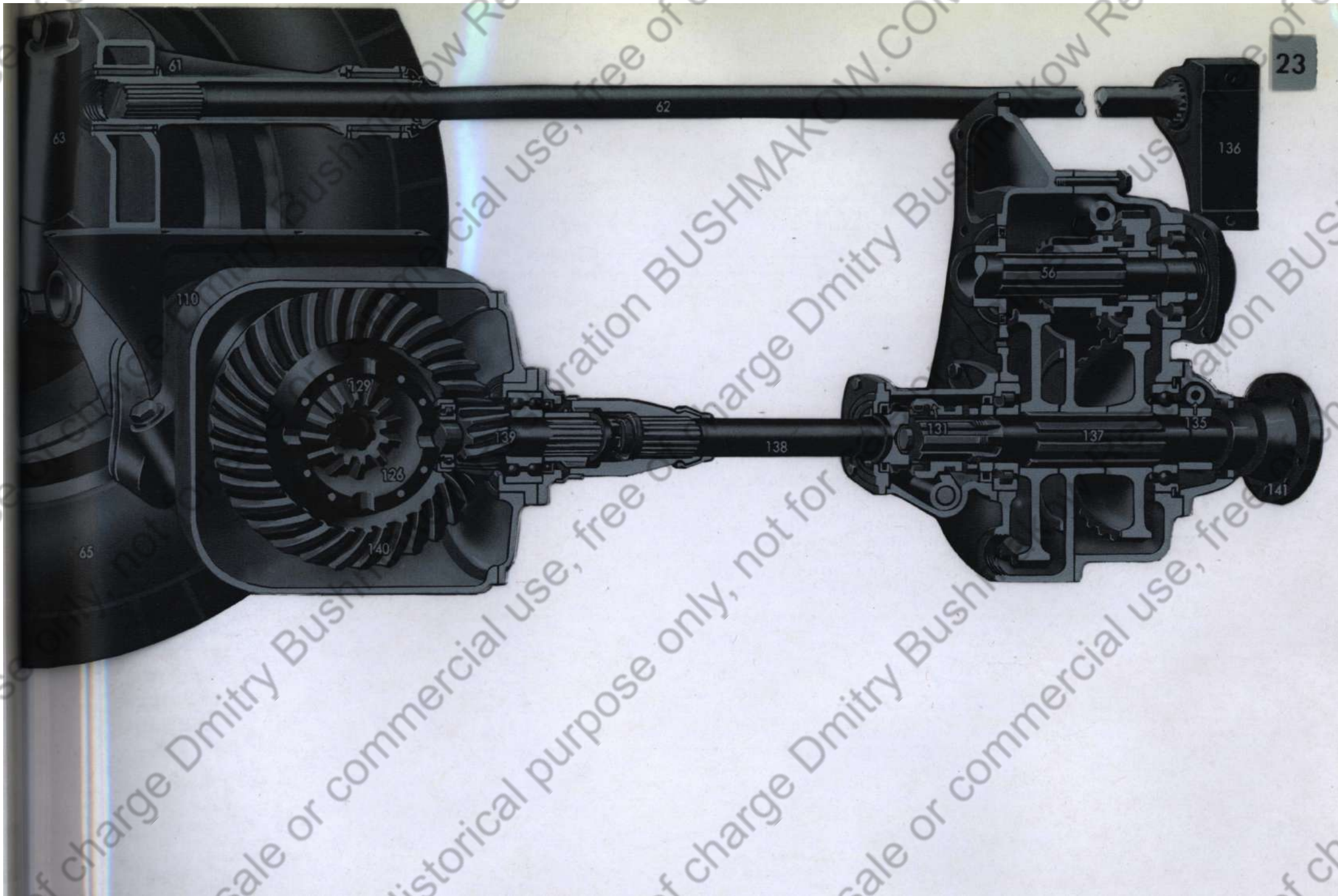

24



136

128

62

138

76

110

65

141



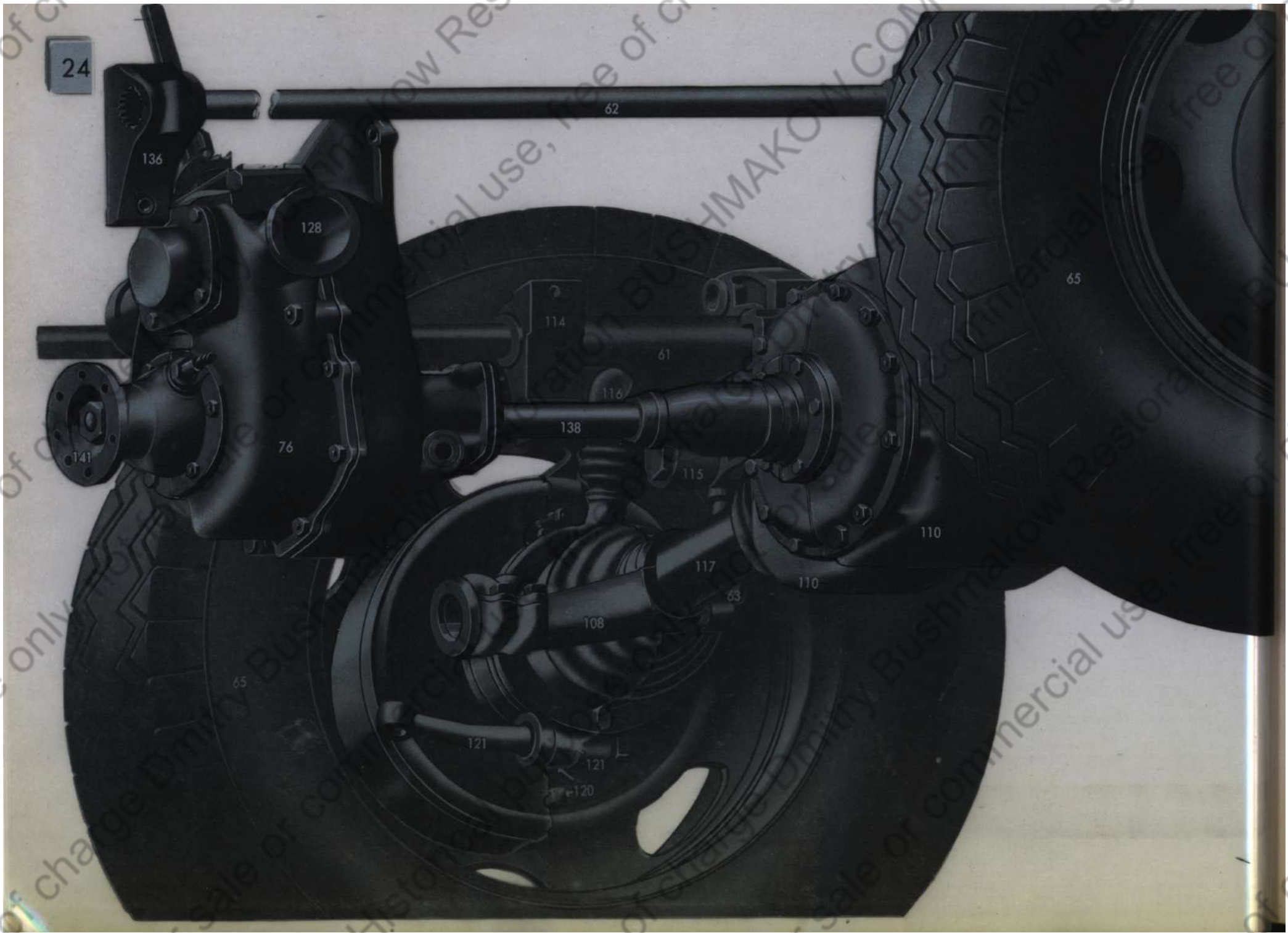



# Übersicht der Einzelteile

für Durchsichtbilder D 699/2 zum Lkw 1½ t Steyr, Baumuster 1500 A/02

Durchsichtbild		Benennung	Vorschrift D 699/2	
Tafel-Nr.	Teil-Nr.		Rand-Nr.	Bild-Nr.
10	71	Behälter für Bremsflüssigkeit .....	—	20/18, 51/20
10, 14, 15	72	Oldruckbremsleitungen .....	—	25, 31, 43
10, 15	73	Vorderachse .....	3 b	26, 27, 28
11, 12	74	Motor .....	1	4, 5, 6, 7
11, 12	75	Wechselgetriebe .....	2 b	16, 17, 19, 51
11, 12, 19, 24	76	Verteilergetriebe .....	2 c	16, 17, 18, 19
11	77	Schalthebel vom Wechselgetriebe .....	7	17, 19, 32
11, 19, 20	78	Schalthebel für Gelände- und Straßengang .....	7	17, 19, 32/10
11, 19	79	Hebel zum Vorderradantriebgestänge .....	7	19/18, 32/12
11, 12	80	Lenkstock mit Lenkrad .....	5	1, 30
11	81	Lenkgetriebe .....	5	30/7
11	82	Lenkstockhebel .....	5	30/9
11, 12, 18, 19	83	Bremstrommel .....	—	24, 26, 27
13, 14, 17	84	Vorderer Motorträger .....	4	29/12
13	85	Hinteres Motorlager .....	4	1/6, 54
13, 14	86	Querträger mit Querlenkerlagerung .....	4	1/5, 29/39
13	87	Querträger I .....	4	1/8
13	88	Mittelquerträger .....	4	1/11
13	89	Querträger II .....	4	1/14
13	90	Handbremshebel .....	6 b	20, 32, 51
13	91	Schalthebel zur Ausgleichsperre .....	7	20, 32, 51
13, 14	92	Seilzug zur Handbremse .....	6 b	1, 22, 31, 53
13, 14	93	Auspufftopf .....	—	1/28
13, 14	94	Anschlag für Zusatzfeder .....	—	—
13, 15	95	Zusatzfeder .....	—	—
13, 14, 15	96	Hinterfeder .....	3 c	1/19, 22, 23
13, 18	97	Bremszylinder .....	—	24, 27, 31
13, 19	98	Bremsbacke .....	6	24, 27, 31
13	99	Schlußquerträger .....	4	1/20
13, 14	100	Protzhakenkupplung .....	12	1/21
14	101	Gestänge zur Ausgleichsperre .....	—	1/15, 53
14, 16	102	Hinterachsbrücke .....	2 e	1, 22, 23
14	103	Tellerrad .....	2 e	23/15
15	104	Ausgleichstern mit kleinen Ausgleichkegelrädern .....	2 e	23/4, 28/14
15	105	Antriebskegelrad .....	2 e	23/5
15, 16	106	Hinterere Rollengelenkwelle .....	2 d	1/13, 22, 53
15, 16	107	Vordere Rollengelenkwelle .....	2 d	1/10
15, 20	108	Querlenkerschwingarm .....	3 b	26, 29
15, 16	109	Spurstangen .....	5	30

Durchsichtbild		Benennung	Vorschrift D 699/2	
Tafel-Nr.	Teil-Nr.		Rand-Nr.	Bild-Nr.
<b>III. Vorderradantrieb und Verteilergetriebe</b>				
17, 18, 19, 21, 22, 23, 24	110	Vorderachsgehäuse .....	2 f	26, 28, 29
17, 18, 19	111	Mitnehmer .....	2 f	26, 27
17, 18	112	Radbolzen .....	—	26, 27, 43
18, 21, 22	113	Traghebellager vorn .....	3 b	25, 29
18, 21, 22	114	Traghebellager hinten .....	3 b	25, 29
18	115	Anschlaggummi .....	3 b	27, 43
18	116	Kugelbolzen .....	3 b	26, 27
18, 20	117	Innere Achshälfte .....	3 b	27/19
18	118	Äußere Achshälfte .....	3 b	27/22
18, 19	119	Kugelgelenk .....	3 b	27/28
18	120	Welle zur Bremsnachstellung und Hutmutter .....	—	27/25
18, 20	121	Spurstangenhebel .....	—	30/3
19, 20	122	Vorderachswelle .....	2 f	27, 29
19, 20	123	Gleitstein zum Gelenkkopf .....	—	27, 28, 29
19, 20, 21	124	Gelenkkopf .....	—	28, 29
19	125	Lagerdeckel .....	—	29/17
19, 20, 23	126	Ausgleichgehäuse .....	2 f	28, 29
19, 20	127	Ölablaßschraube am Verteilergetriebe .....	—	19/17
19, 24	128	Tragrohr zur hinteren Triebwerksblockaufhängung .....	—	19/16
20, 21, 23	129	Großes Ausgleichkegelrad .....	2 f	28/5
21, 22	130	Ausgleichstern mit kleinen Ausgleichkegelrädern .....	2 f	28/4 u. 14
21, 22, 23	131	Kupplungsmuffe zum Vorderachsantrieb .....	—	16/29
21, 22	132	Geländegang .....	2 c	16/26
21, 22	133	Schieberad für Straßen- und Geländegang .....	2 c	16/25
21, 22	134	Straßengang .....	2 c	16/17 u. 24
22, 23	135	Geschwindigkeitsmesser-Antriebskleinrad .....	2 c	17/25, 20/7
23, 24	136	Drehstablager hinten .....	3 c	1/30
23	137	Abtriebswelle .....	2 c	16/20
23, 24	138	Verbindungswelle zum Vorderradantrieb .....	2 c	16/31
23	139	Antriebskegelrad .....	2 f	29/43
23	140	Tellerrad .....	2 f	28, 29
23, 23	141	Flanschnabe für Hinterachsantrieb .....	2 c	16, 17, 18, 19