

D 605/4

Schweres Kraßtrad

BMW

Typ R 12

Ersatzteilliste

Vom 18. 1. 41

Berlin 1941

Gedruckt bei der Ernst Steiniger Druck- und Verlagsanstalt

D 605/4

Schweres Kraftrad

BMW

Typ R 12

Ersatzteilliste

Vom 18. 1. 41

Berlin 1941

Gedruckt bei der Ernst Steiniger Druck- und Verlagsanstalt

Inhalt

	Seite	Tafel
Vorbemerkungen	5	
Gruppe M: a) Motor		
Motor und Getriebe	7	1
Motorgehäuse	9	2
Zylinder	13	3
Triebwerk	16	4
Ventilsteuerung	19	5
Ölpumpe	21	6
Vergaser mit Saugleitungen	23	7
b) Kupplung	29	8
Gruppe G:		
Getriebegehäuse	31	9
Wellen, Zahnräder und Radstarter	35	10
Wellen, Zahnräder und Wegzählerantrieb	39	11
Gruppe R:		
Rahmen	43	12
Sattel, Fuhrasten	45	13
Gepädträger, Ständer	49	14
Kotflügel	51	15
Kraftstoffbehälter mit Leitung	53	16
Auspußtopf und Leitung	55	17
Federgabel (Zusammenbau)	57	18
Federgabel	59	19
Lenker mit Betätigungen	63	20
Seilzüge	67	21
Gruppe B:		
Bremsbetätigung, Vorderrad	69	22
Räder und Bremsen	71	23
Antrieb (Zusammenbau)	75	24
Antrieb	77	25
Gruppe E:		
Zündung	81	26
Zündlichtanlage	83	27
Gruppe W:		
Werkzeug	87	28
Sonderausrüstung	89	29/30

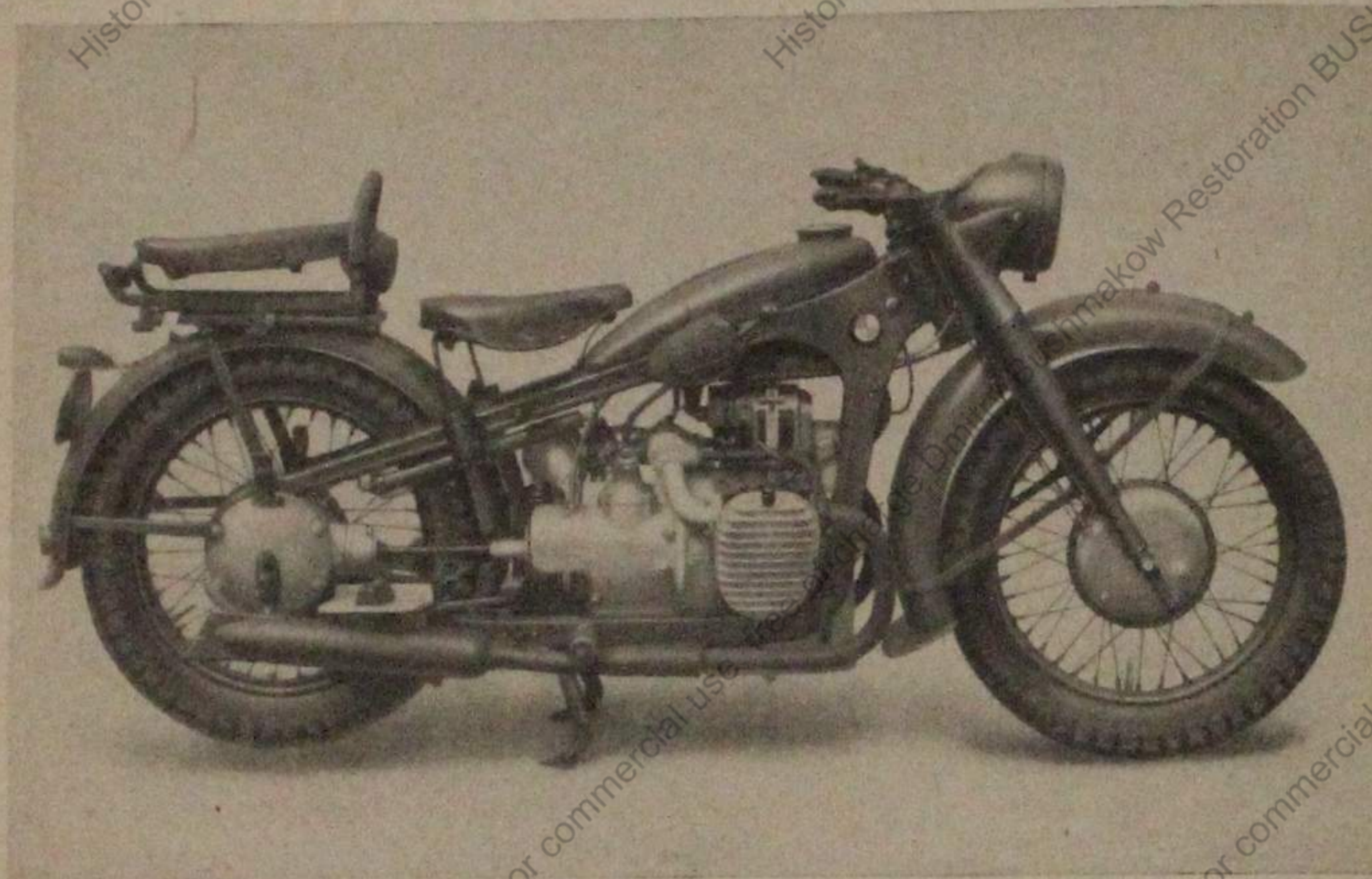

Gesamtansicht

Vorbemerkungen

1. Die Vorschrift gilt für das schwere Krastrad BMW Typ R 12. Als Gerätebeschreibung und Bedienungsanweisung und Instandsetzungsanleitung ist die Vorschrift D 605/3 aufgestellt.
2. Norm-Teile nach DIN und Kr (z. B. Schrauben, Federringe, Kugellager usw.), Werkstoffe (z. B. Draht, Filz, Pappe usw.) sowie handelsübliche Werkzeuge und Zubehörteile können bei der Herstellerfirma der Kfz. oder im freien Handel bezogen werden.
3. Teile, die in der Spalte „Benennung“ durch Fußnoten gekennzeichnet sind, können nach Ablauf der Gewährleistungspflicht von der Herstellerfirma des Krades oder von der in der Fußnote bezeichneten Zulieferfirma (unter Angabe der Nummern, die in der Spalte „Benennung“ unter dem Text stehen) bezogen werden.
4. Bei Bestellungen und Anforderungen sind immer anzugeben:
 - a) genaue Bezeichnung des Typs,
 - b) Motor- und Fahrgestell-Nummer,
 - c) genaue Bezeichnung lt. Spalte „Benennung“,
 - d) Ersatzteilnummer (steht in der Spalte „Ersatzteilnummer“ ein Strich, dann genügt die volle Bezeichnung in der Spalte „Benennung“).
 - e) Bei Anforderungen innerhalb der Wehrmacht ist die Nummer der Vorschrift mit D 605/4 mit anzugeben.
5. Bei mobilem Einsatz sind die für Ersatzteilbeschaffung erlassenen Sonderbestimmungen zu beachten.

Berlin, den 18. 1. 41.

Oberkommando des Heeres
Heereswaffenamt
Amtsgruppe für Entwicklung und Prüfung
R o d

Tafel 1, Gruppe M: Motor und Getriebe

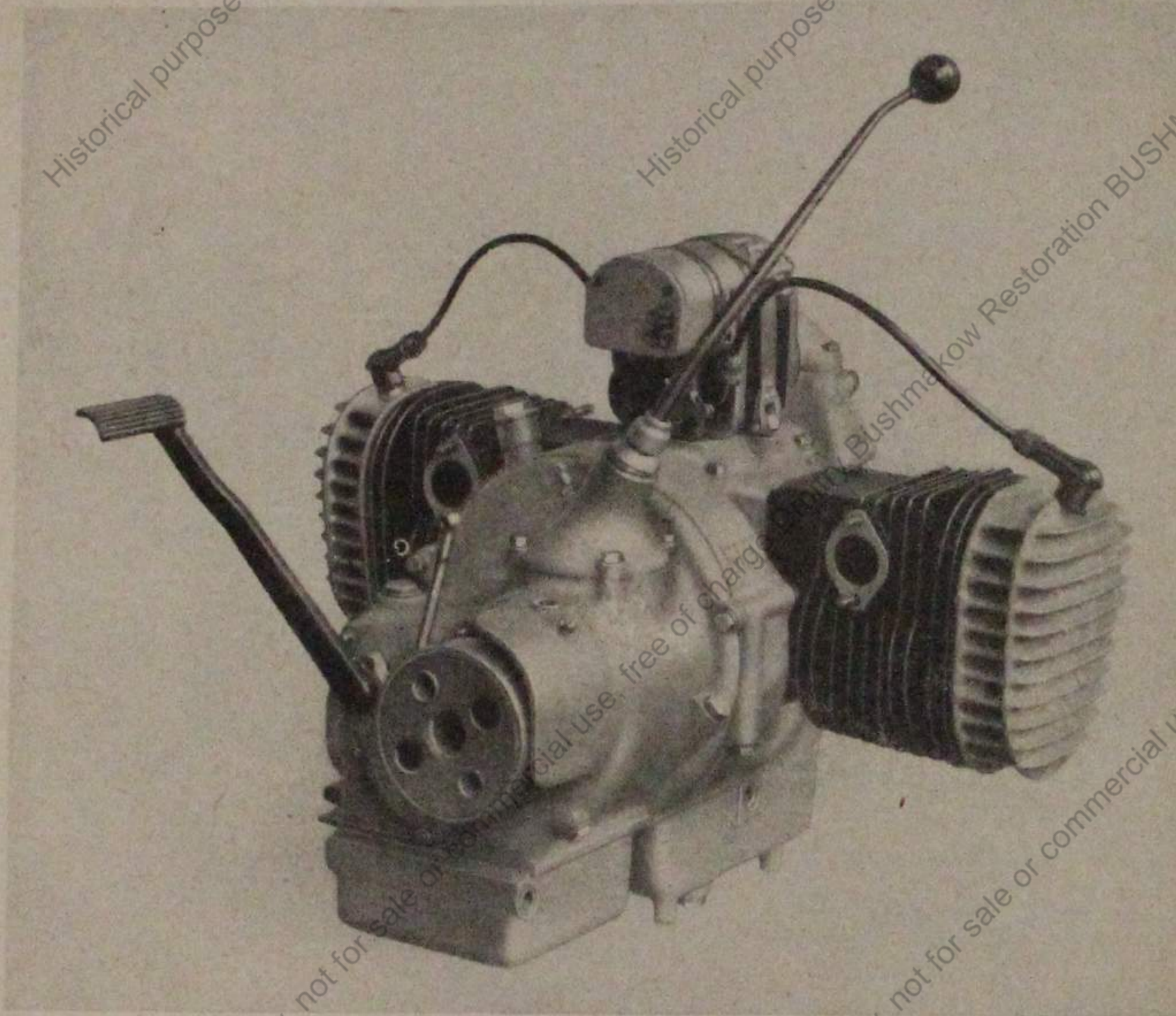

Tafel 1, Gruppe M: Motor und Getriebe

Bild-Nr.	Ersatzteil-Nr.	Benennung	Anzahl je Gruppe	Bemerkungen
—	M 56 R 800	Motor, vollst.	1	
—	212 147 215	Getriebe, vollst.	1	

Tafel 2, Gruppe M: a) Motor, Motorgehäuse

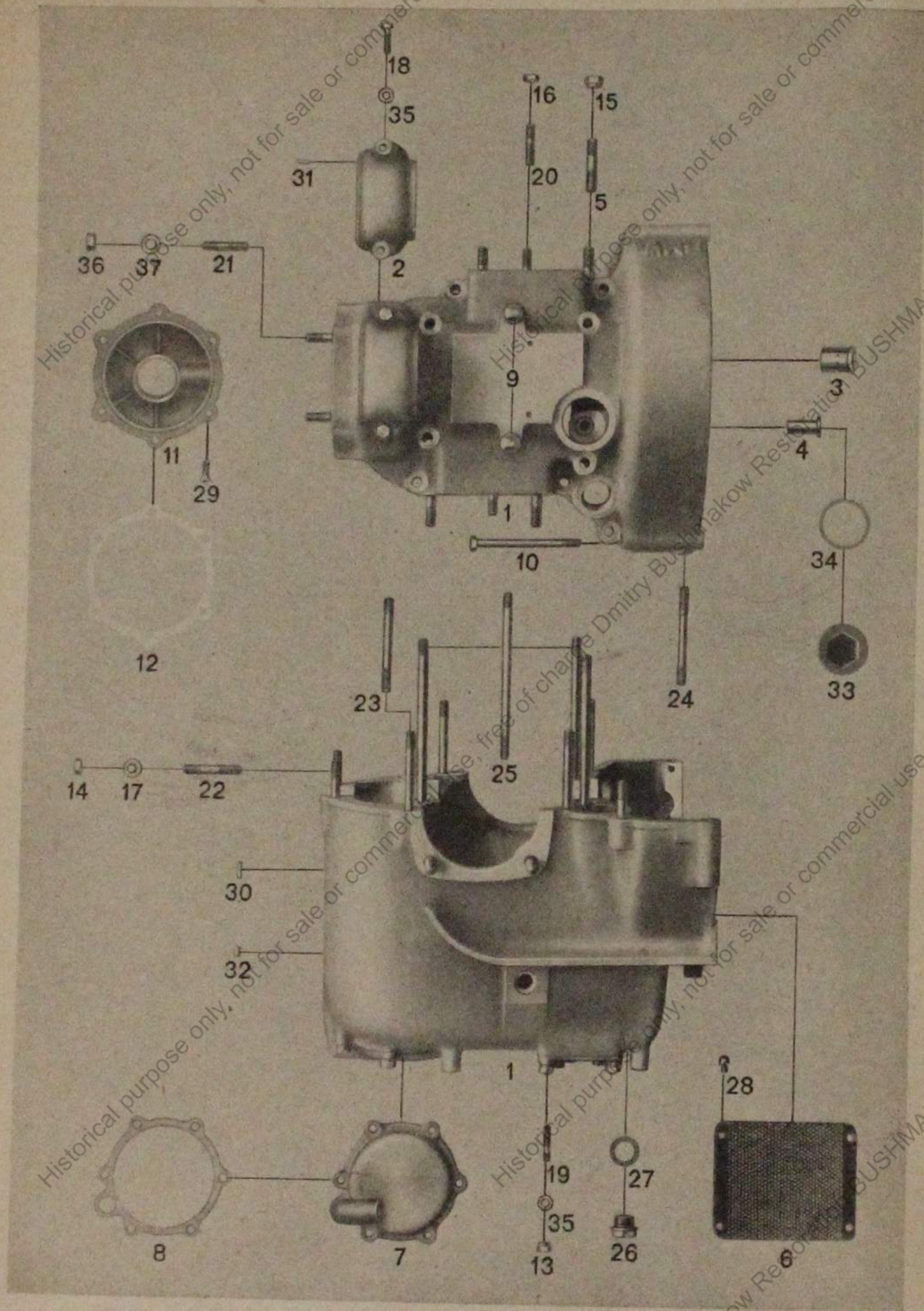

Tafel 2, Gruppe M: a) Motor, Motorgehäuse

Bild-Nr.	Erfachteil-Nr.	Benennung	Anzahl je Gruppe	Bemerkungen
1	M 56 A 160	Motorgehäuse (Ober- und Unterteil zusammengeschrabt)	1	
2	M 56 A 6	Deckel	1	
3	M 56 A 11	Lagerbüchse (zur Steuerwelle) ...	1	
4	M 56 A 12	Lagerbüchse (zur Ölpump.-Welle) .	1	
5	M 56 A 15	Stiftschraube (zur Zylinderbefestigung)	8	
6	M 56 A 108	Siebblech	1	
7	M 56 A 111	Deckel	1	
8	M 56 A 112	Dichtung (Papier)	1	
9	M 56 A 113	Schraube (3. Spannband)	2	
10	M 56 A 116	Paßschraube (3. Gehäuse)	2	
11	M 56 R 113c	Deckel	1	
12	M 56 R 114a	Dichtung (Papier)	1	
13	10083 cadmiert	Sechskantmutter	12	zu Bild Nr. 19
14	—	Sechskantmutter M 8×1 Kr 751 cadmiert	15	zu Bild Nr. 10, 21
15	10086 atramentiert	Sechskantmutter	8	zu Bild Nr. 5
16	—	Sechskantmutter M 8×1 Kr 752 cadmiert	2	zu Bild Nr. 20
17	—	Blanke Scheibe 8,4 DIN 433 cadmiert	17	
18	10814 A cadmiert	Sechskantschraube	2	zu Bild Nr. 2
19	15153	Stiftschraube	12	zu Bild Nr. 7 110, 100
20	15452 B	Stiftschraube (zur Zylinderbefestigung)	2	
21	15457 B	Stiftschraube	2	zu Bild Nr. 11
22	15461 B	Stiftschraube	3	

Tafel 2, Gruppe M: Motorgehäuse

Bild-Nr.	Ersatzteil-Nr.	Benennung	Anzahl je Gruppe	Bemerkungen
23	15473	Stiftschraube	4	
24	15474	Stiftschraube	2	
25	15496 A	Stiftschraube	4	
26	20102 C cadmiert	Verschlußschraube	1	
27	—	Dichtring C 18×24 DIN 7603 (Eisenasbest)	1	
28	22551 A	Halbrundschraube	4	zu Bild Nr. 6
29	23680 A cadmiert	Linse senkrecht	4	zu Bild Nr. 11
30	25704 A	Zylinderstift	1	zu Bild Nr. 1
31	—	Zylinderstift 4 m 6×10 DIN 7	2	zu Bild Nr. 1, 2
32	25751 A	Zylinderstift	1	zu Bild Nr. 1
33	32886 cadmiert	Verschlußschraube	1	
34	33976	Dichtring	1	zu Bild Nr. 33
35	—	Unterlegscheibe 6,4 Kr 961 cadmiert	8	zu Bild Nr. 18, 19
36	—	Sechskantmutter M 8×1 Kr 751 atramentiert	2	zu Bild Nr. 21
37	—	Unterlegscheibe 8,4 Kr 961 atramentiert	2	zu Bild Nr. 21

Tafel 3, Gruppe M: a) Motor, Zylinder

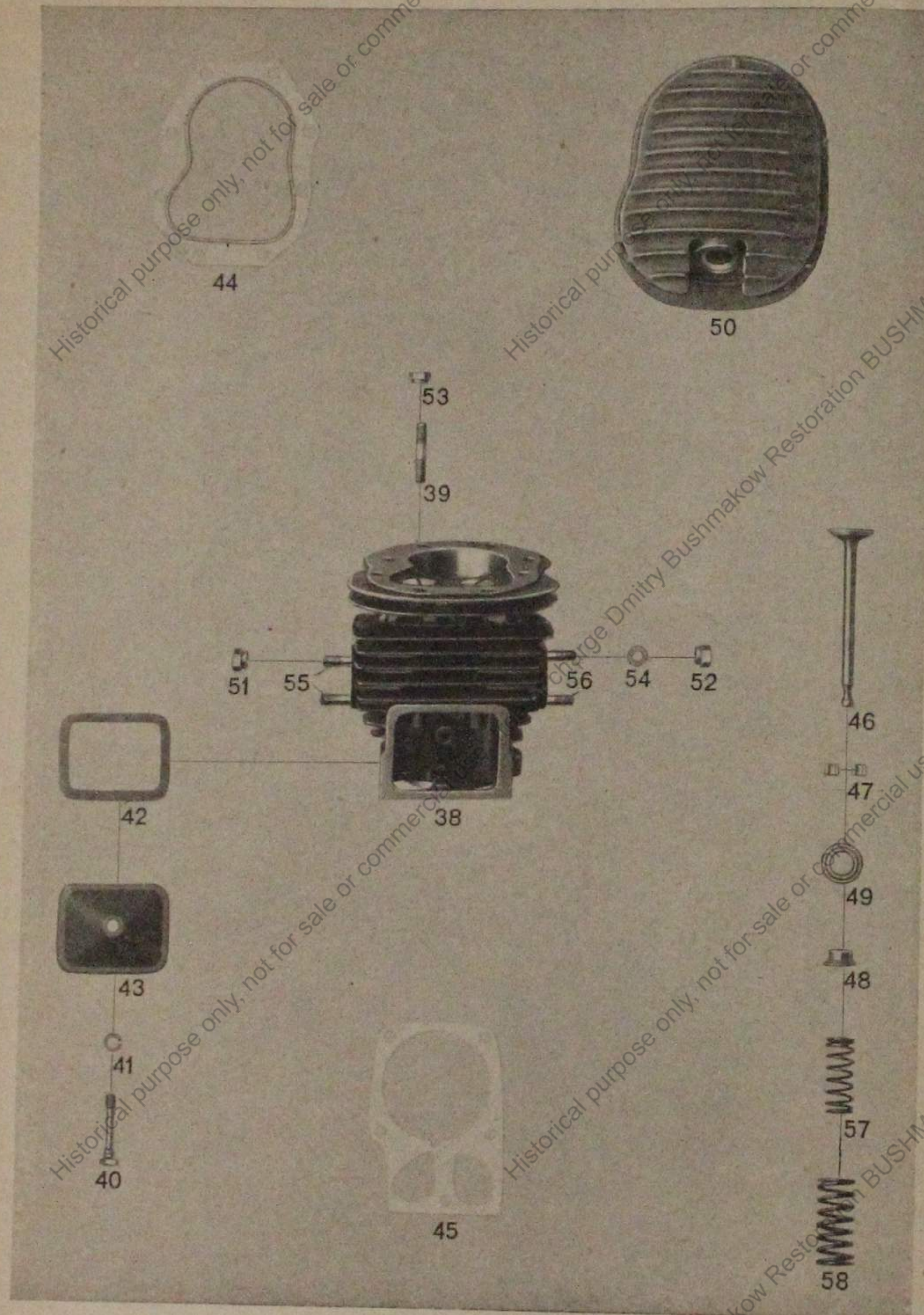

Tafel 3, Gruppe M: a) Motor, Zylinder

Bild-Nr.	Ersatzteil-Nr.	Benennung	Anzahl je Gruppe	Bemerkungen
38	M 56 D 160d	Zylinder (mit eingebauten Ventil- kegeln)	2	
39	M 56 A 15	Stiftschraube	16	
40	M 56 D 6	Dedelschraube	2	zu Bild Nr. 43
41	M 56 D 7	Klemmring	2	zu Bild Nr. 40
42	M 56 D 9	Dichtung (Kork)	2	
43	M 56 D 15	Dedell	2	mit Bild Nr. 40, 41 und 42
44	M 56 D 109e	Dichtung (Reinz)	2	
45	M 56 D 110	Dichtung (Papier)	2	
46	M 56 D 111c	Ventilkegel	4	
47	275 2 04 110	Keilkegelpaare	4	
48	M 56 D 115	Federteller, unten	4	
49	M 56 D 116	Federteller, oben	4	
50	M 56 D 150k	Zylinderdeckel	2	
51	—	Sechskantmutter M 8×1 Kr 751 atramentiert	4	zu Bild Nr. 55
52	10085 C cadmiert	Sechskantmutter	4	zu Bild Nr. 56
53	10086 atramentiert	Sechskantmutter	16	zu Bild Nr. 39
54	—	Unterlegscheibe 8,4 DIN 433 cadmiert	4	zu Bild Nr. 56
55	15459 C	Stiftschraube (für Auspuff)	4	
56	15508	Stiftschraube (für Ansaug)	4	
57	20959	Ventilfeder, innen	4	
58	21024	Ventilfeder, außen	4	

Tafel 4, Gruppe M: a) Motor, Triebwert

Tafel 4, Gruppe M: a) Motor, Triebwert



Bild-Nr.	Ersatzteil-Nr.	Benennung	Anzahl je Gruppe	Bemerkungen
Kurbelwelle				
59	M 56 B 60g	Kurbelwelle (wird in Einzelteilen zum Zusammenbau geliefert) ..	1	
—	M 56 B 50m	Kurbelwelle, vollst. zusammengebaut mit eingebauter Kolbenstange (mit Bild Nr. 81, 83, 84 und 85)	1	
60	M 56 B 2d	Hubzapfen	2	
61	M 56 B 3	Scheibe	1	zu Bild Nr. 59
62	M 56 B 4g	Antriebsrad	1	
63	M 56 B 10a	Ölschuhscheibe	1	in Bild Nr. 65
64	M 56 B 14	Lagerkörper, hinten	1	
65	M 56 B 15	Lagerkörper, vorne	1	
66	M 56 B 27	Keil	1	
67	M 56 B 28	Paßring, hinten	1	
68	M 56 B 29	Dedekel	1	
69	M 56 B 31	Paßscheibe (Stärke nach Bedarf) ..	1	
70	M 56 B 32	Verschlußblech	2	
71	—	Splint 2×25 DIN 94	1	
72	—	Scheibenkeil 2,5×3,7 DIN 304	1	
73	—	Hochschulterlager 6207 DIN 614	2	
74	10168 B	Sechskantmutter	1	
75	—	Kronenmutter M 10×1 Kr 754	1	
76	—	Unterlegscheibe 10,5 Kr 961	1	
77	—	Zylinderstift 4 m 6×12 DIN 7	4	
78	34500	Filzring	1	

Tafel 4, Gruppe M: a) Motor, Triebwert

Bild-Nr.	Ersatzteil-Nr.	Benennung	Anzahl je Gruppe	Bemerkungen
		Kolben mit Kolbenstange		
80	271 1 13 055 1	Kolben, vollst.	2	
81	275 2 03 024 0	Rollen	24	
82	M 56 C 33b	Laufbüchsen	2	
83	275 2 03 035 0	Rollenkäfig	2	
84	M 56 C 36e	Scheibe	2	
85	M 56 C 45	Kolbenstange (mit Büchse)	2	
86	271 1 03 002 1	Kolbenring	4	
87	271 1 03 003 1	Stabstreifring	2	
88	271 1 03 005 1	Kolbenbolzen	2	
89	254 1 03 007 0	Sicherungsring	4	

Tafel 5, Gruppe M: a) Motor, Ventilsteuerung

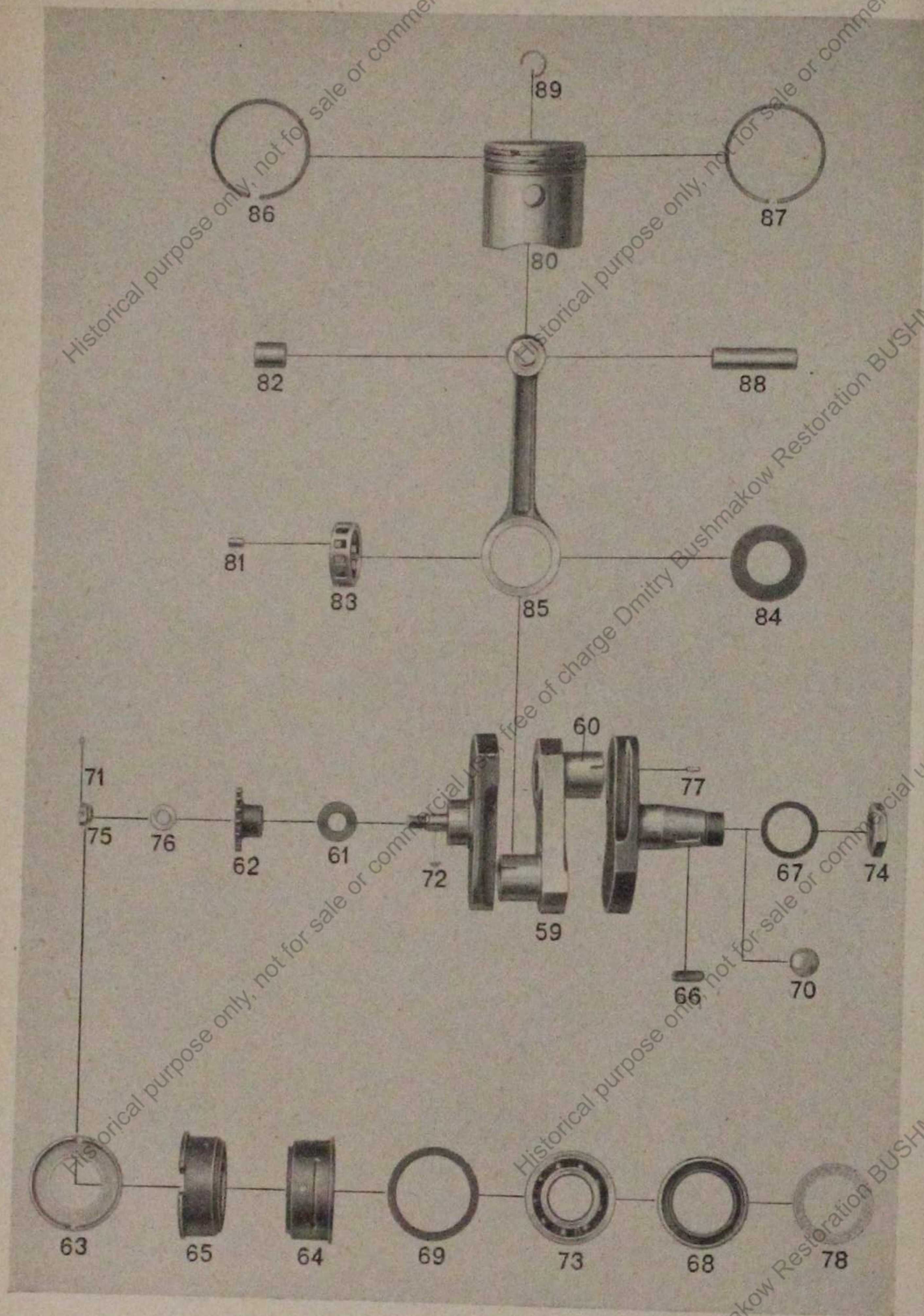
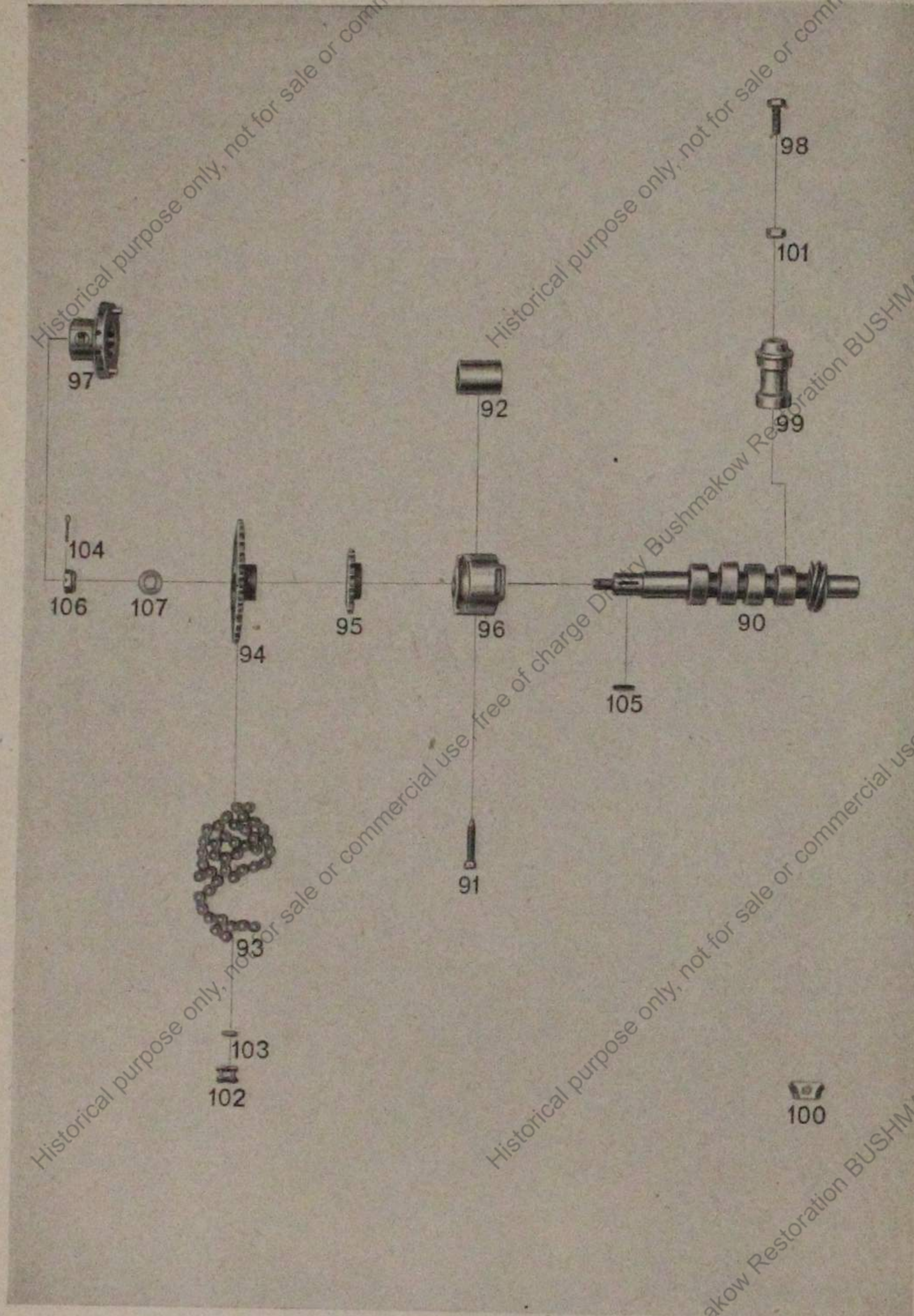

Tafel 5, Gruppe M: a) Motor, Ventilsteuerung

Bild-Nr.	Ersatzteil-Nr.	Benennung	Anzahl je Gruppe	Bemerkungen
90	M 56 E 1a	Steuerwelle	1	
91	M 56 E 6	Sicherungsschraube	1	
92	M 56 E 7a	Lagerbüchse	1	zu Bild Nr. 96
93	M 69 E 9	Steuerkette	1	
94	M 56 E 10e	Kettenrad	1	zu Bild Nr. 90
95	M 56 E 11	Kettenrad (zum Zündapparat) ...	1	
96	M 56 E 14a	Lagerkörper	1	
—	M 56 E 15c	Steuerwelle (mit Kettenrädern und Lagerkörper)	1	
97	M 56 E 20	Entlüfterring	1	
98	M 56 E 51c	Sechskantschraube (zu den Stößeln)	4	
99	M 56 E 52	Stößelführung	4	
100	M 56 E 53	Brücke	2	
101	M 56 E 54	Sechskantmutter	4	
102	M 56 G 60	Stedglied	1	
103	M 56 G 62	Sicherung	1	
—	M 56 E 60d	Stößel, vollst.	4	
104	—	Splint 2×25 DIN 94	1	
105	—	Wahrfeder A 4×4×18 DIN 496	1	
106	—	Kronenmutter M 10×1 Kr 754	1	
107	—	Blanke Scheibe 10,5 DIN 125	1	

Tafel 6, Gruppe M: a) Motor, Ölpumpe

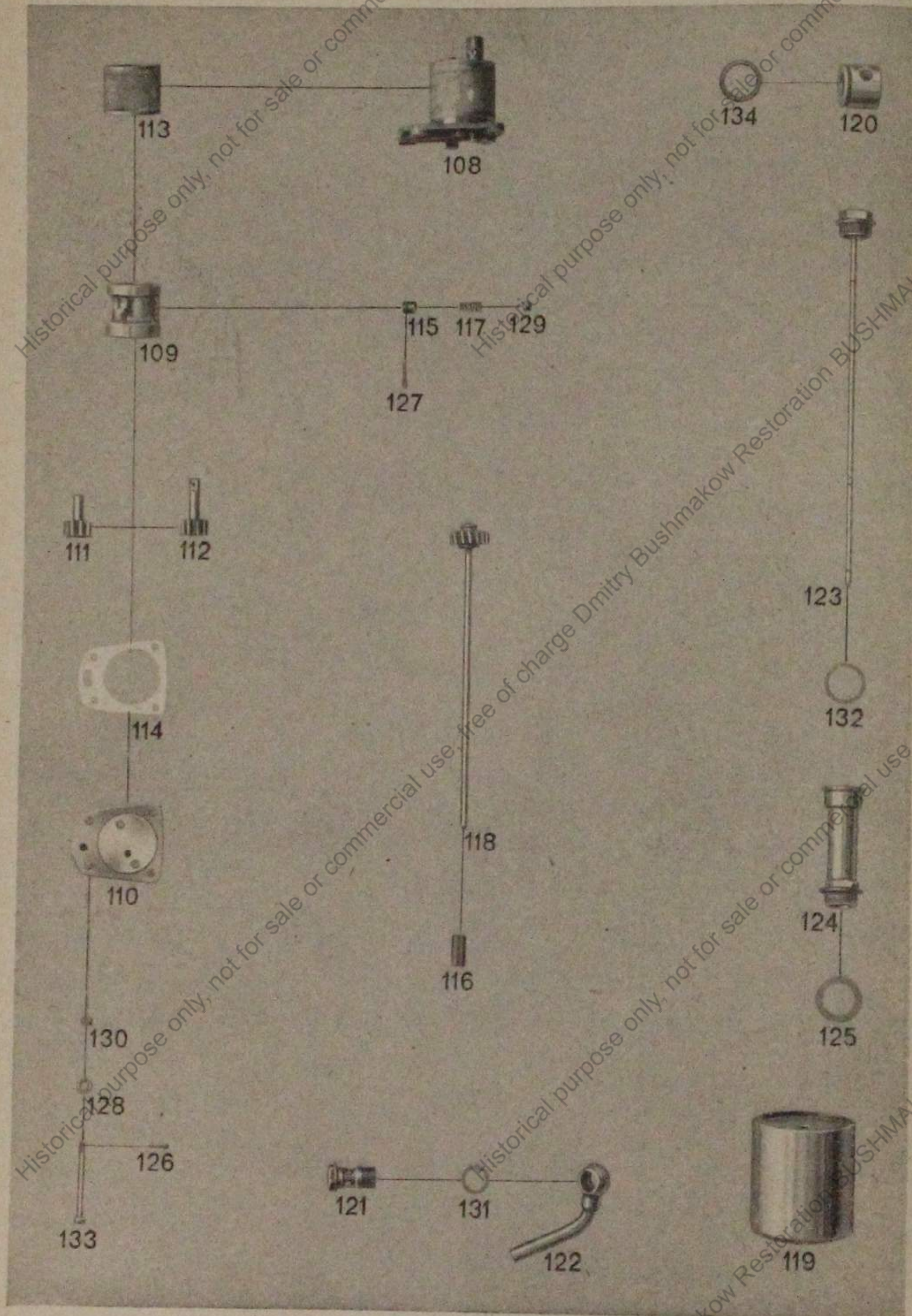

Tafel 6, Gruppe M: a) Motor, Ölpumpe

Bild-Nr.	Ersatzteil-Nr.	Benennung	Anzahl je Gruppe	Bemerkungen
108	M 56 K 20b	Ölpumpe, vollst.	1	
109	M 56 K 1d	Ölpumpengehäuse	1	
110	M 56 K 3a	Deckel	1	
111	M 56 K 4d	Stirnrad	1	
112	M 56 K 5d	Antriebsrad	1	
113	M 56 K 8d	Ölweiber	1	
114	M 56 K 9	Dichtung (Papier)	1	
115	M 56 K 11	Rippel	1	
116	M 67 K 11	Hülse	1	
117	M 56 K 13	Druckfeder	1	
118	M 56 K 15b	Antriebswelle	1	
119	M 56 K 80	Ölfilter	1	
120	M 56 K 101	Anschlußstück	1	
121	M 56 K 102	Hohlschraube	1	
122	M 56 K 120	Schwenfstück	1	
123	M 56 K 336	Ölkontrollstab	1	
124	M 56 K 338a	Öleinfüllstutzen	1	
125	M 56 K 339	Gewindingring	1	zu Bild Nr. 124
126	—	Splint 1,5×15 DIN 94	2	
127	—	Splint 2×12 DIN 94	1	
128	—	blanke Scheibe 6,4 Kr 961	2	
129	7,9 mm Ø	Kugel	1	
130	—	Kronenmutter M 6 Kr 753	2	
131	—	Dichtring C 18×24 DIN 7603 (Eisenabfest)	2	
132	20260	Dichtring	1	
133	22100 B	Kopfschraube	2	
134	33211 B	Wulstring	1	zu Bild Nr. 120

Tafel 7, Gruppe M: a) Motor, Vergaser mit Saugleitungen

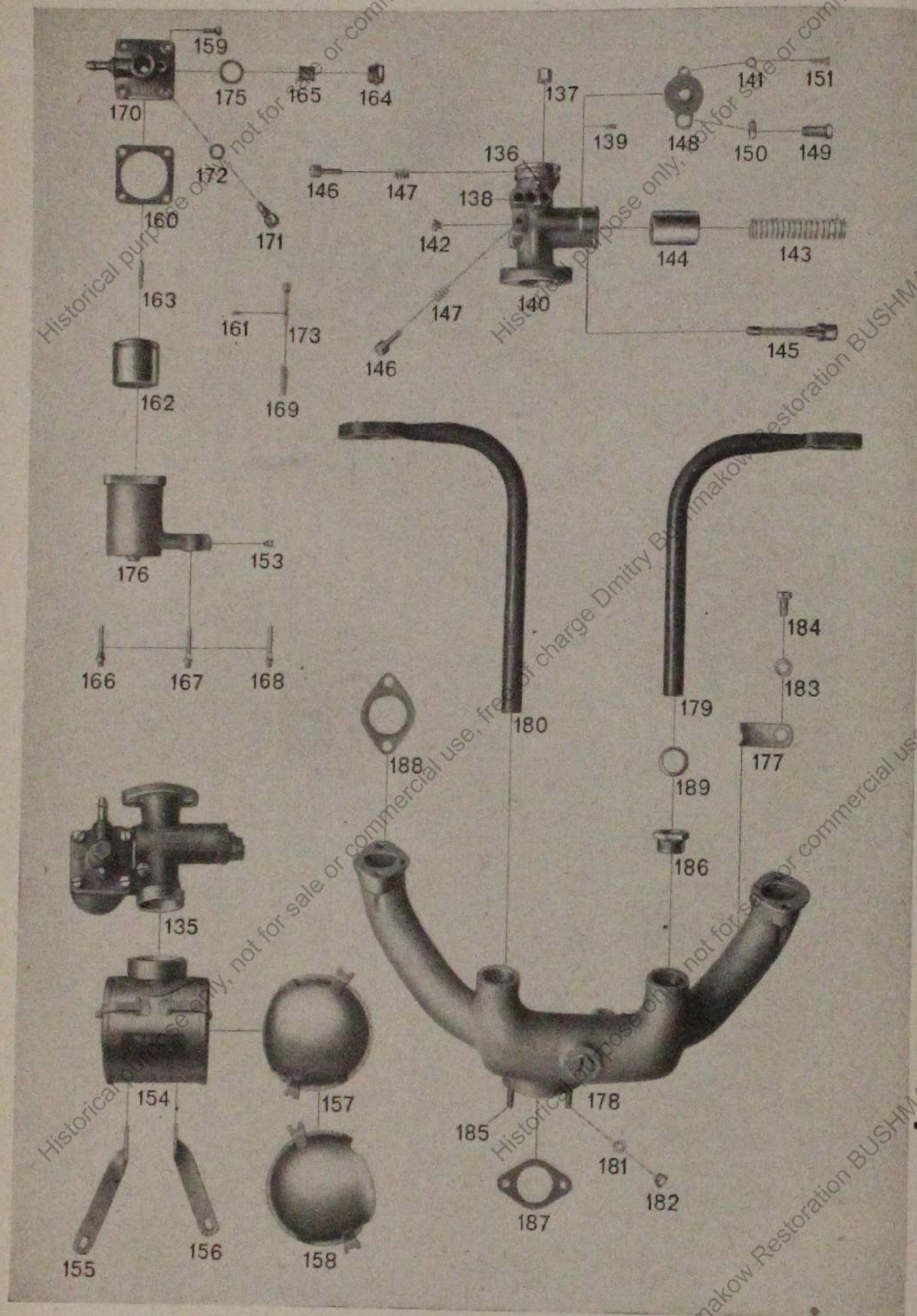

Tafel 7, Gruppe M: a) Motor, Vergaser mit Saugleitungen

Bild-Nr.	Erfagteil-Nr.	Benennung	Anzahl je Gruppe	Bemerkungen
Vergaser				
135	M 56 H 150i	Vergaser, vollst. (524/495c) ¹⁾	1	
136	M 56 H 1a/2	Stiftschraube (784) ¹⁾	1	
137	M 56 H 1a/3	Mutter (1275) ¹⁾	1	zu Bild Nr. 136
138	M 56 H 1a/4	Haltestift (3012) ¹⁾	1	
139	M 56 H 1a/5	Haltschraube (zur Scheidewand) (1793) ¹⁾	1	
—	M 56 H 1a/6	Scheidewand (1951) ¹⁾	1	zu Bild Nr. 140
140	M 56 H 1g	Vergaserkörper (3462) ¹⁾	1	
141	M 69 H 14	Federring (1096) ¹⁾	1	
142	M 69 H 15	Abtropfschraube (3464) ¹⁾	1	
143	M 56 H 16a/2	Feder (3030) ¹⁾	1	
144	M 69 H 17	Gaschieber (2297/I) ¹⁾	1	
145	M 69 H 20	Anlaufvorrichtung (4298 M) ¹⁾	1	
146	M 67 H 23	Stellschraube (95) ¹⁾	2	
147	M 67 H 25	Stentmfeder (96/I) ¹⁾	2	
148	M 69 H 30	Deckel (5620) ¹⁾	1	
149	F 66 H 37a	Stellschraube (5880) ¹⁾	1	

¹⁾ Deutsche Vergasergesellschaft, Berlin NW 40, Heidestraße 52.

Tafel 7, Gruppe M: a) Motor, Vergaser mit Saugleitungen

Bild-Nr.	Ersatzteil-Nr.	Benennung	Anzahl je Gruppe	Bemerkungen
150	F 66 H 39	Sechskantmutter (796) ¹⁾	1	
—	M 56 H 50g	Vergaserkörper (3462 C) ¹⁾	1	
151	M 69 H 101/2	Senfschraube (611/I) ¹⁾	1	
Schwimmer				
—	M 56 H 100a	Schwimmergehäuse, vollst. (2706/IIc) ¹⁾	1	
153	M 67 H 29	Gewindestift	1	
154	M 56 H 41e	Luftfilter	1	
155	M 56 H 43	Stütze, links	1	
156	M 56 H 44	Stütze, rechts	1	
157	M 56 H 65	Schutzhaube, links	1	
158	M 56 H 70	Schutzhaube, rechts	1	
—	M 56 H 80	Luftfilter (mit Schutzhaube)	1	
159	M 56 H 101a/2	Sechskantschraube (98) ¹⁾	4	
160	M 56 H 101a/3	Dichtung (Papier) (2708) ¹⁾	1	
161	M 56 H 102a	Splint (213) ¹⁾	1	
162	M 56 H 104a	Schwimmer (617/I) ¹⁾	1	
163	M 56 H 105	Schwimmernadel (mit Ring) (2058/I) ¹⁾	1	
—	M 56 H 106c	Tupfer, vollst. (2056/Ic)	1	
164	M 56 H 108a	Siebhalter (3068) ¹⁾	1	

¹⁾ Deutsche Vergasergesellschaft, Berlin NW 40, Heidestraße 52.

Tafel 7, Gruppe M: a) Motor, Vergaser mit Saugleitungen

Bild-Nr.	Ersatzteil-Nr.	Benennung	Anzahl je Gruppe	Bemerkungen
165	M 56 H 109a	Siebzylinder (1028) ¹⁾	1	
—	M 56 H 110i	Schwimmergeh. Deckel, vollst. (3794 C) ¹⁾	1	
166	M 56 H 112a/35	Leerlaufdüse Nr. 35 (1102/35) ¹⁾	1	
—	M 56 H 112a/40	Leerlaufdüse Nr. 40 (1002/40) ¹⁾	1	
167	M 56 H 112a/60	Übergangsdüse Nr. 60 (1102/60) ¹⁾	1	
—	M 56 H 112a/65	Übergangsdüse Nr. 65 (1102/65) ¹⁾	1	
168	M 56 H 112a/70	Hauptdüse Nr. 70 (1102/70) ¹⁾	1	
—	M 56 H 112a/75	Hauptdüse Nr. 75 (1102/75) ¹⁾	1	
—	M 56 H 112a/80	Hauptdüse Nr. 80 (1102/80) ¹⁾	1	
169	M 56 H 113	Tupferfeder (2062) ¹⁾	1	
170	M 56 H 115a	Schwimmergeh. Deckel (3388/I) ¹⁾	1	
171	M 56 H 131b/1	Nadellift (2280/II) ¹⁾	1	
172	M 56 H 131a/2	Dichtring (716) ¹⁾	1	
173	M 56 H 135	Tupferspindel (2056/I—2057) ¹⁾	1	
175	M 56 H 135a	Dichtring (3067) ¹⁾	1	
176	M 56 H 142	Schwimmergehäuse (2706/II) ¹⁾	1	

¹⁾ Deutsche Vergasergesellschaft, Berlin NW 40, Heidestraße 42.

Tafel 7, Gruppe M: a) Motor, Vergaser mit Saugleitungen

Bild-Nr.	Ersatzteil-Nr.	Benennung	Anzahl je Gruppe	Bemerkungen
Saugleitung				
177	M 56 H 182	Halter	1	
178	M 56 H 185b	Saugleitung	1	
179	M 56 H 255b	Heizleitung, rechts atramentiert	1	
180	M 56 H 260b	Heizleitung, links atramentiert	1	
181	—	Blanke Scheibe 6,4 Kr 961 cadmiert	2	
182	10083 cadmiert	Sechskantmutter	2	zu Bild Nr. 185
183	—	Blanke Scheibe 8,4 DIN 433 cadmiert	1	
184	—	Sechskantschraube M 8 × 1 × 15, Kr 551 cadmiert	1	
185	15155 A	Stiftschraube (3. Vergaser- befestigung)	2	
186	32440 cadmiert	Gewindestück	2	
187	33439 A	Dichtung (Klingerit)	1	
188	33446	Dichtung (Eisenasbest)	4	
189	33871	Dichtring	2	



Bild-Nr.	Erfagteil-Nr.	Benennung	Anzahl je Gruppe	Bemerkungen
191	M 56 L 2b	Druckteller	1	
192	M 56 L 4b	Schlußscheibe	1	
193	M 56 L 5b	Führungsbolzen	6	
194	M 56 L 6a	Zwischenscheibe	1	
195	M 56 L 7a	Sicherungsblech	1	
196	M 56 L 8a	Drudring	1	
197	M 56 L 9	Bundschraube	6	
198	M 56 L 10c	Kupplungsfeder	6	
199	M 56 L 15b	Niet	36	
200	M 56 L 16e	Kupplungsbelag	2	
201	M 56 L 17a	Druckplatte	1	
202	M 56 L 20b	Kupplungsplatte (mit Belag)	2	
203	M 56 L 25	Schwungrad	1	
204	FZJ 8 St	Zahnscheibe	6	

Tafel 9, Gruppe G: Getriebegehäuse

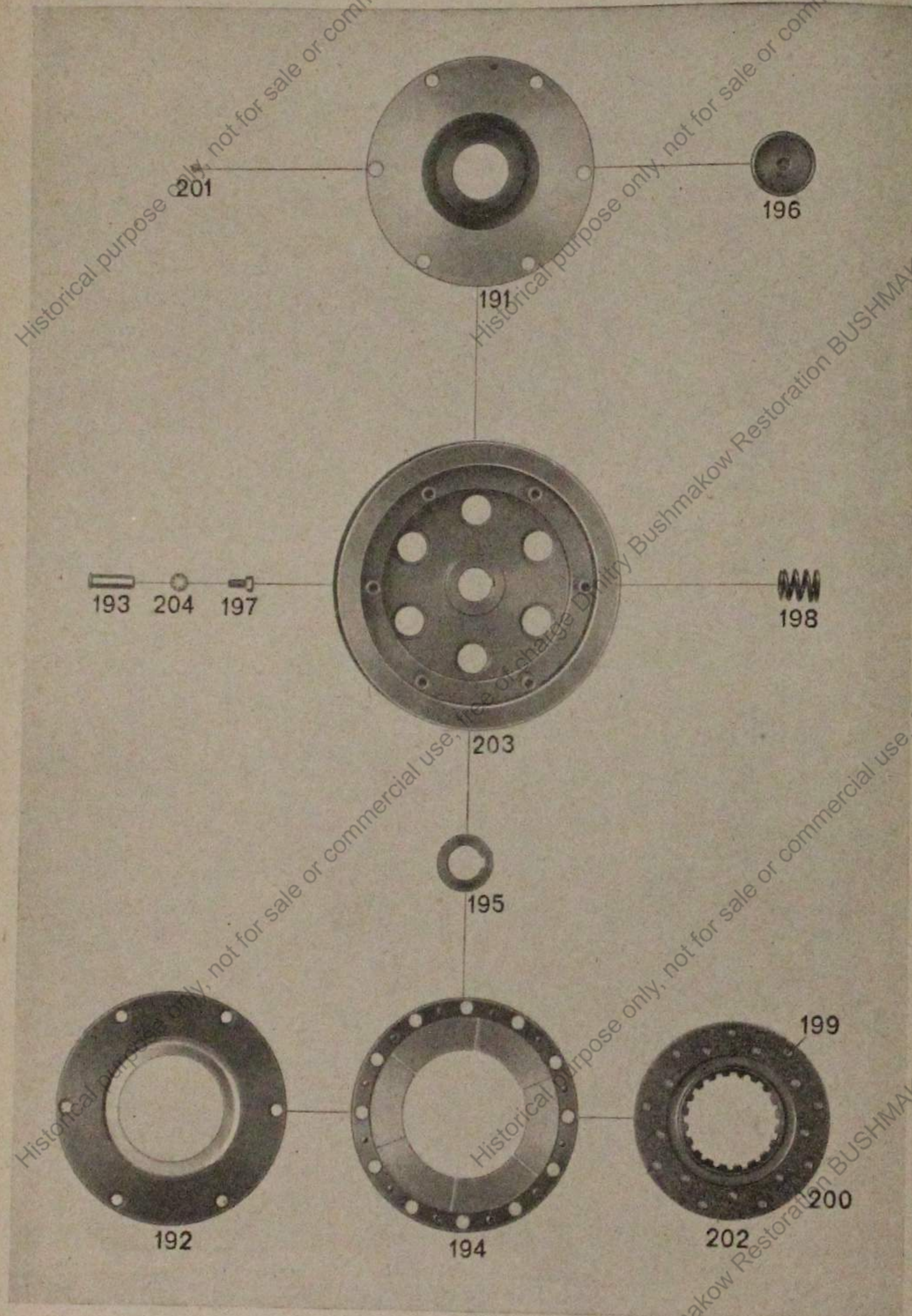
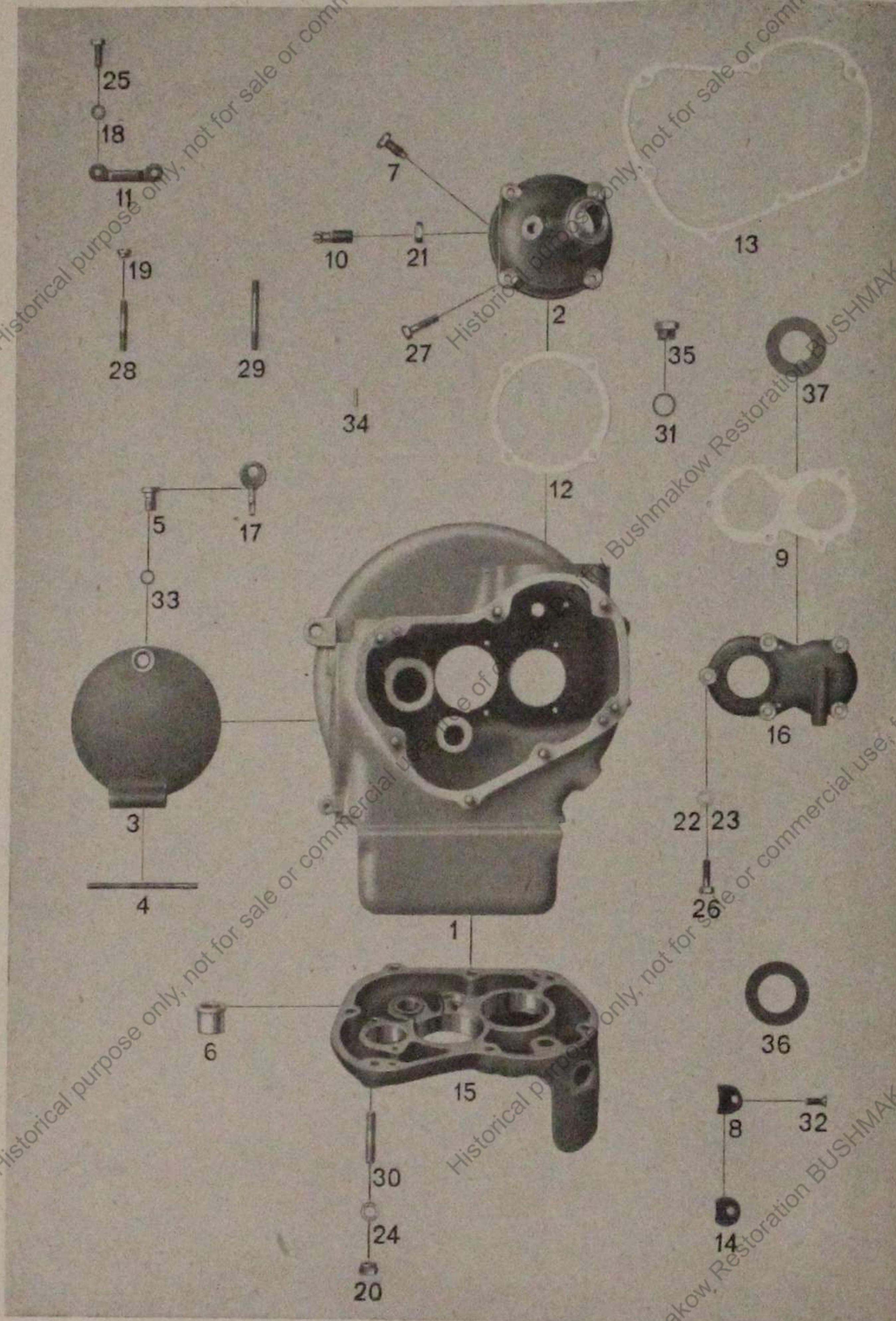

Tafel 9, Gruppe G: Getriebegehäuse

Bild-Nr.	Erfagteil-Nr.	Benennung	Anzahl je Gruppe	Bemerkungen
—	212 1 47 215 0	Getriebe, vollst.	1	siehe Tafel 1
1	212 1 41 050 0	Getriebegehäuse	1	
2	212 1 31 002 0	Deckel, oben	1	
3	212 1 31 004 0	Deckel	1	
4	212 1 31 005 0	Scharnierstift	1	
5	212 1 31 006 0	Abperrschraube	1	
6	212 1 31 008 0	Lagerbüchse	1	zu Bild Nr. 15
7	212 1 31 041 0	Sicherungsschraube	1	
8	212 1 31 014 0	Anschlag	1	
9	212 1 31 015 0	Dichtung (Papier)	1	
10	212 1 31 026 0	Bolzen	1	
11	212 1 31 027 0	Sicherungsblech	1	
12	212 1 31 036 0	Dichtung (Papier)	1	
13	212 1 31 037 0	Dichtung (Papier)	1	
14	204 5 36 014 0	Anschlag	1	
15	212 1 41 051 1	Gehäusedeckel, hinten	1	
16	212 1 41 052 0	Deckel, vorne	1	
17	M 69 A 118	Schlüssel	2	
18	FZJ 6 St	Zahnscheibe	2	
19	10083 cadmiert	Mutter	7	zu Bild Nr. 27, 28
20	—	Mutter M 8 x 4 Kr 751 cadmiert	1	zu Bild Nr. 29
21	10157 A cadmiert	Mutter	1	
22	—	Blanke Scheibe 6,4 Kr 961 cadmiert	11	zu Bild Nr. 26, 27, 28
23	—	Blanke Scheibe 6,4 Kr 961	5	zu Bild Nr. 25

Tafel 9, Gruppe G: Getriebegehäuse

Bild-Nr.	Erfachteil-Nr.	Benennung	Anzahl je Gruppe	Bemerkungen
24		Blanke Scheibe	1	
25	—	Sechskantschraube M 6×15 Kr 553 cadmiert	2	
26	10814 C	Sechskantschraube	5	
27	10818 A cadmiert	Schraube	4	
28	15160	Stiftschraube	6	
29	15167 cadmiert	Stiftschraube	1	zu Bild Nr. 15
30	15458 A	Stiftschraube	1	
31		Dichtring A 14×20 DIN 7603 (Eisenabest)	2	
32	22980 A	Senfschraube	1	
33	25523 A	Sicherungsring	1	
34	25729 A	Zylinderstift	4	
35	32831 cadmiert	Ölein- und Auslaßschraube	2	
36	34462	Filzring	1	zu Bild Nr. 16
37	34466	Filzring	1	zu Bild Nr. 15

Tafel 10, Gruppe G: Wellen, Zahnräder und Kiststarter

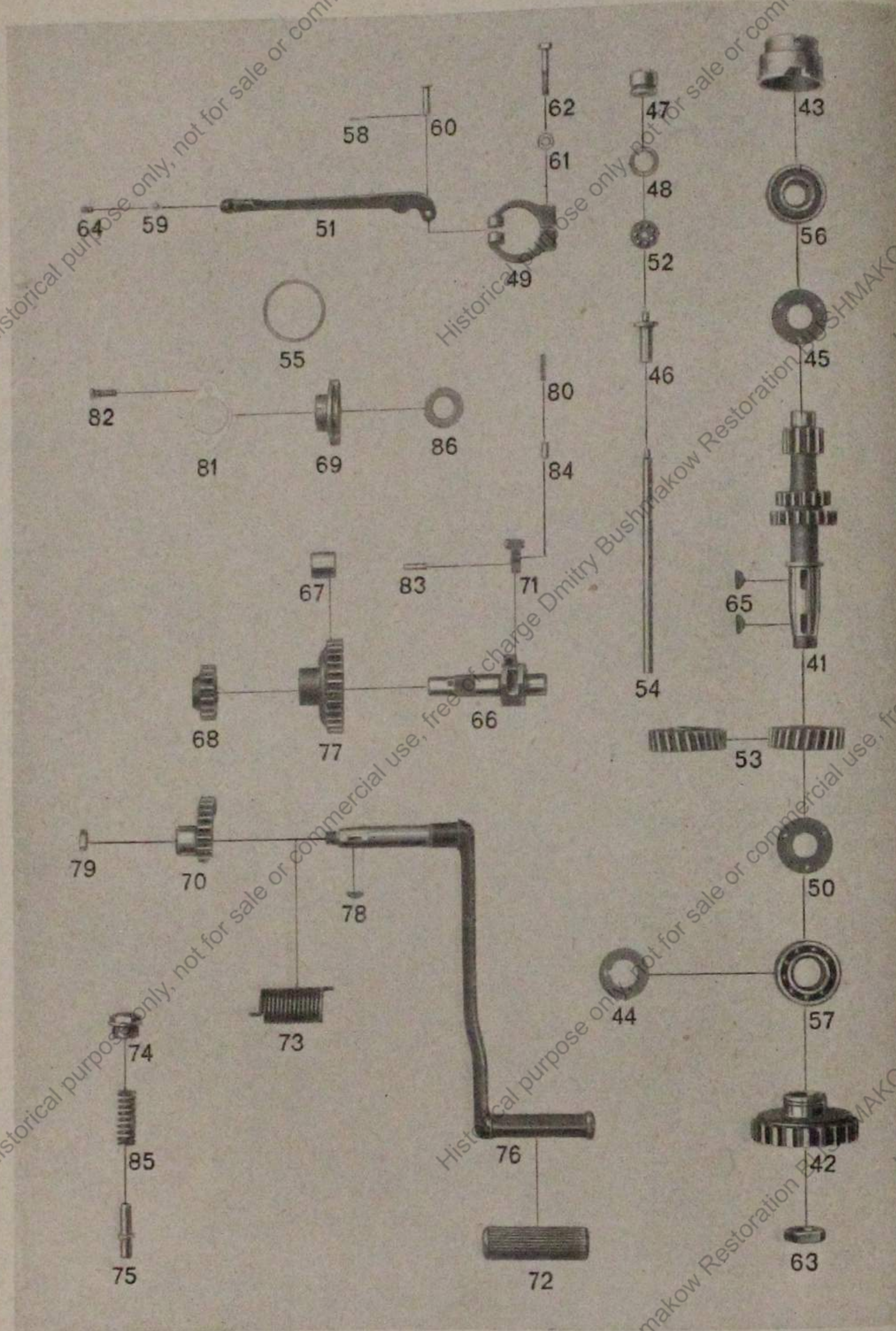

Tafel 10, Gruppe G: Wellen, Zahnräder und Kiststarter

Bild-Nr.	Erfachteil-Nr.	Benennung	Anzahl je Gruppe	Bemerkungen
Hauptwelle				
41	212 1 34 001 0	Hauptwelle	1	
42	212 1 34 002 0	Kupplungsflaute	1	
43	212 1 34 004 0	Lagerbüchse, hinten	1	
44	212 1 34 005 0	Sicherungsblech	1	zu Bild Nr. 63
45	212 1 34 008 1	Scheibe	1	
46	250 1 34 009 3	Endstück	1	
47	250 1 34 011 3	Druckstück	1	
48	212 1 34 018 0	Gummiring	1	
49	212 1 34 029 1	Klemmring	1	
50	212 1 35 017 0	Scheibe	1	
51	212 1 44 050 0	Kupplungshebel	1	
52	212 1 44 051 0	Kugelförmig	1	
53	212 1 45 052 0	Stirnräder (zum 4. Gang), Saß .	1	
54	G 56 D 6f	Druckstange	1	
55	F 66 F 46	Paßscheibe (nach Bedarf)	1	
56	NJE 20e	Rollenlager, hinten	1	
57	—	Hochschulterlager, vorn 6205 DIN 612	1	
58	—	Splint 1,5×10 DIN 94	1	
59	5,5 mm Ø	Kugel	1	
60	—	Gelenkbolzen 6g 1×25×21 DIN 1434 cadmiert	1	
61	—	Blanke Scheibe 6,4 Kr 961 cadmiert	1	

Tafel 10, Gruppe G: Wellen, Zahnräder und Aidstarter

Bild-Nr.	Ersatzteil-Nr.	Benennung	Anzahl je Gruppe	Bemerkungen
62	—	Sechskantschraube M 6×40 Kr 551 cadmiert	1	
63	10164	Sechskantmutter	1	
64	20801 cadmiert	Druckfeder	1	
65	26626	Scheibenteil	2	
Aidstarter				
66	212 1 36 001 0	Welle	1	
67	212 1 36 003 0	Büchse	1	zu Bild Nr. 77
68	212 1 36 008 0	Stirnrad	1	
69	212 1 36 011 1	Berschlussdeckel	1	zu Bild Nr. 66
70	212 1 36 012 2	Segment	1	
71	212 1 36 014 0	Kaste	1	
72	212 1 36 015 0	Gummikaste	1	
73	212 1 36 016 0	Feder	1	
74	212 1 36 018 0	Berschlussmutter	1	
75	212 1 36 019 0	Anschlagstift	1	
76	212 1 36 205 1	Aidstarterhebel	1	
77	212 1 46 050 0	Zwischenrad (mit Büchse)	1	
	212 1 46 051 0	Welle (mit Kaste und Feder)	1	
78	—	Scheibefeder 4×6,5 DIN 304	1	
79	10158 A	Sechskantmutter	1	
80	20802	Druckfeder	1	
81	33436	Dichtung (Papier)	1	

Tafel 10, Gruppe G: Wellen, Zahnräder und Aidstarter

Bild-Nr.	Ersatzteil-Nr.	Benennung	Anzahl je Gruppe	Bemerkungen
82	22988 cadmiert	Senkschraube	2	
83	—	Zylinderstift 5m 6×18 DIN 7	1	
85	25777	Zylinderstift	1	
85	20871 A	Druckfeder	1	
86	34424	Filzring	1	

Tafel 11, Gruppe G: Wellen, Räder und Wegzählerantrieb

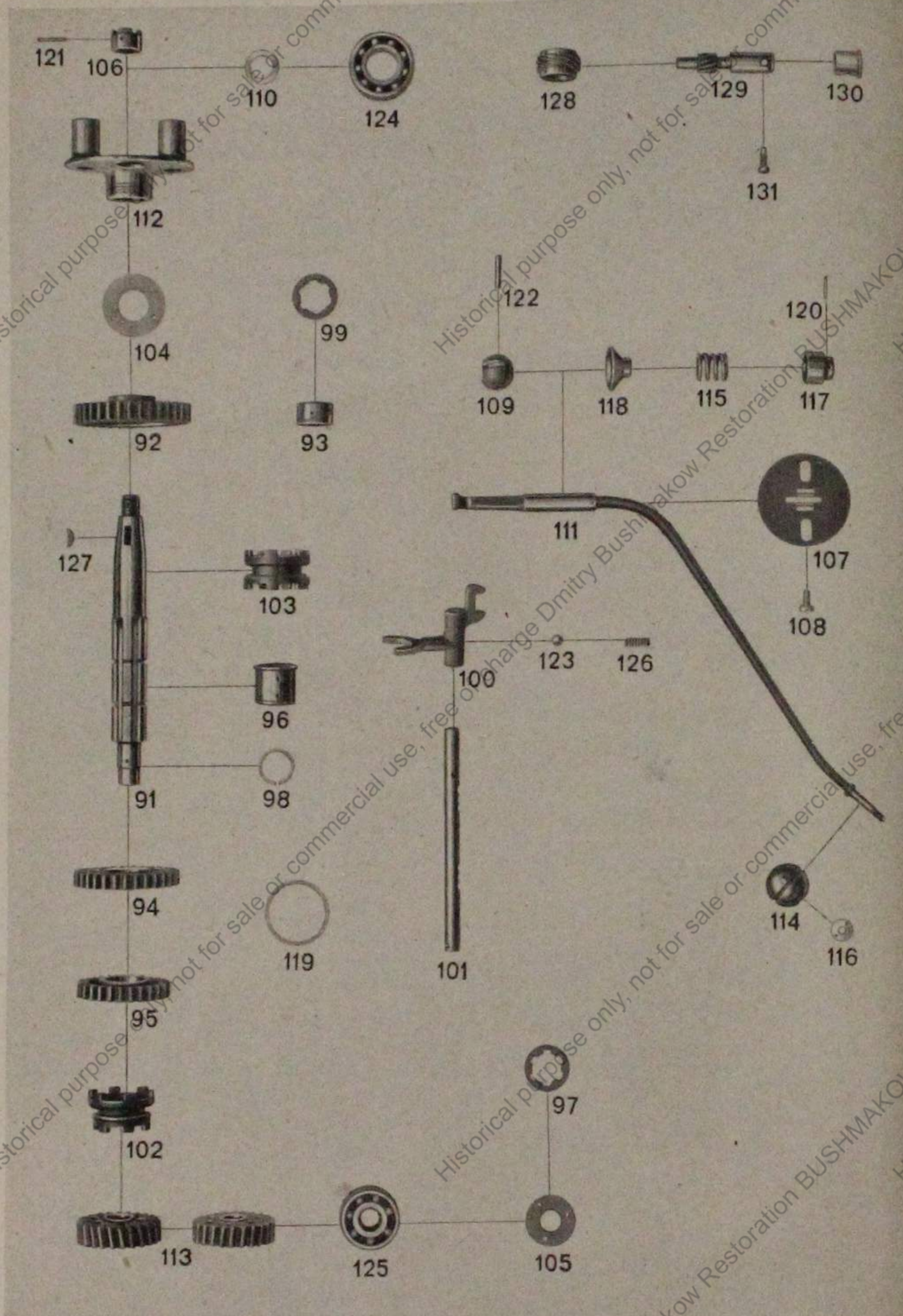

Tafel 11, Gruppe G: Wellen, Zahnräder und Wegzählerantrieb

Bild-Nr.	Ersatzteil-Nr.	Benennung	Anzahl je Gruppe	Bemerkungen
Keilwelle				
—	212 1 45 050 0	Keilwelle (mit Büchsen und Stirnrädern)	1	
—	212 1 45 060 0	Keilwelle (mit Rädern und Klauen)	1	
91	212 1 35 001 0	Keilwelle	1	
92	212 1 35 002 0	Stirnrad (zum 1. Gang)	1	
93	212 1 35 003 0	Büchse	1	zu Bild Nr. 92
94	212 1 35 004 0	Stirnrad (zum 2. Gang)	1	
95	212 1 35 005 0	Stirnrad (zum 3. Gang)	1	
96	212 1 35 006 0	Büchse	1	zu Bild Nr. 91
97	212 1 35 008 0	Anlaufscheibe	1	zu Bild Nr. 96
98	212 1 35 009 0	Sprengring	2	zu Bild Nr. 91
99	212 1 35 012 0	Stellring	1	zu Bild Nr. 91
100	212 1 35 013 0	Schaltgabel	2	
101	212 1 35 014 0	Führungsschje	1	
102	212 1 35 015 0	Schiebeklaue (zum 3. u. 4. Gang) .	1	
103	212 1 35 016 0	Schiebeklaue (zum 1. u. 2. Gang) .	1	
104	212 1 35 017 0	Scheibe, hinten	1	
105	212 1 35 019 0	Scheibe, vorne	1	
106	212 1 35 020 0	Rundmutter	1	
107	212 1 35 021 0	Riegel	1	
108	212 1 35 022 0	Zylinder-schraube	2	
109	212 1 35 028 0	Kugel	1	
110	212 1 35 032 0	Scheibe 3,5; 3,9; 4,3 stark	1	zu Bild Nr. 112
111	212 1 35 205 0	Schalthebel	1	
112	212 1 35 215 0	Stoßdämpferflansch	1	

Tafel 11, Gruppe G: Wellen, Zahnräder und Wegzählerantrieb

Bild-Nr.	Ersatzteil-Nr.	Benennung	Anzahl je Gruppe	Bemerkungen
113	212 1 45 052 0	Stirnräder, Saß (zum 4. Gang) ..	1	
114	G 56 E 22	Holzknopf	1	
115	G 69 E 22	Druckfeder	1	
116	G 56 E 23	Ringmutter	1	
117	G 69 E 24a	Schutzhülse	1	
118	G 69 E 26	Kugelhäube	1	
119	F 67 F 46	Paßscheibe (nach Bedarf)	1	
120	2,5×18 KS 1	Kerbstift	1	
121	2,5×22 KS 1	Kerbstift	1	
122	5 26 KS 1	Kerbstift	1	
123	—	Kugel, 8 mm Ø	2	
124	—	Hochschulterlager, hintert 6205 DIN 612	1	
125	—	Hochschulterlager, vorne 6305 DIN 613	1	
126	20808 C	Druckfeder	2	
127	26627	Scheibenteil	1	
Wegzählerantrieb				
128	212 1 35 007 0	Schnecke	1	
129	212 1 35 027 1	Schneckenrad	1	
130	212 1 35 030 0	Büchse	1	
131	10806 B cadmiert	Sechskantverschraube	1	



Bild-Nr.	Ersatzteil-Nr.	Benennung	Anzahl je Gruppe	Bemerkungen
1	212 1 81 405 0	Rahmen	1	
2	212 1 77 001 1	Baumusterschild	1	
3	212 1 77 007 0	Abstandrohr (für Fußrasten)	1	
4	212 1 77 054 1	Bolzen, hinten (560 lang)	1	
5	212 1 77 074 0	Unterlegblech	1	
6	212 1 77 112 0	Firmenzeichen, matt	2	
7	212 1 97 011.4	Anschlagwinkel	1	
8	212 1 97 015 1	Kniekissen, rechts	1	
9	F 66 R 2	Futterring	2	
10	F 66 R 44	Abstandbüchse, links	2	
11	F 66 R 45	Abstandbüchse, rechts	2	
12	F 66 R 100	Kniekissen, links	1	
13	212 1 77 113 0	Anschlag	2	
14	—	Halbrundschraube M 3 × 6 DIN 86 cadmiert	4	
15	—	Halbrundschraube M 5 × 6 DIN 86 cadmiert	2	
16	—	Linsenfestschraube M 5 × 13 DIN 88 atramentiert	2	
17	—	Sechskantmutter M 6 Kr 751 atramentiert	1	
18	—	Sechskantschraube M 6 × 18 DIN 931 atramentiert	1	
19	—	Federring 6,6 DIN 127	1	
20	FZJ 12 St	Zahnscheibe	1	
21	—	Sechskantmutter M 12 × 1,5 Kr 751 atramentiert	1	
22	—	Flache Sechskantmutter M 12 × 1,5 Kr 752 atramentiert	2	zu Bild Nr. 4
23	10199 Aluminium	Unterlegscheibe	4	
24	22059 A atramentiert	Zylinder-schraube	2	

Tafel 13, Gruppe R: Sattel, Fußrasten

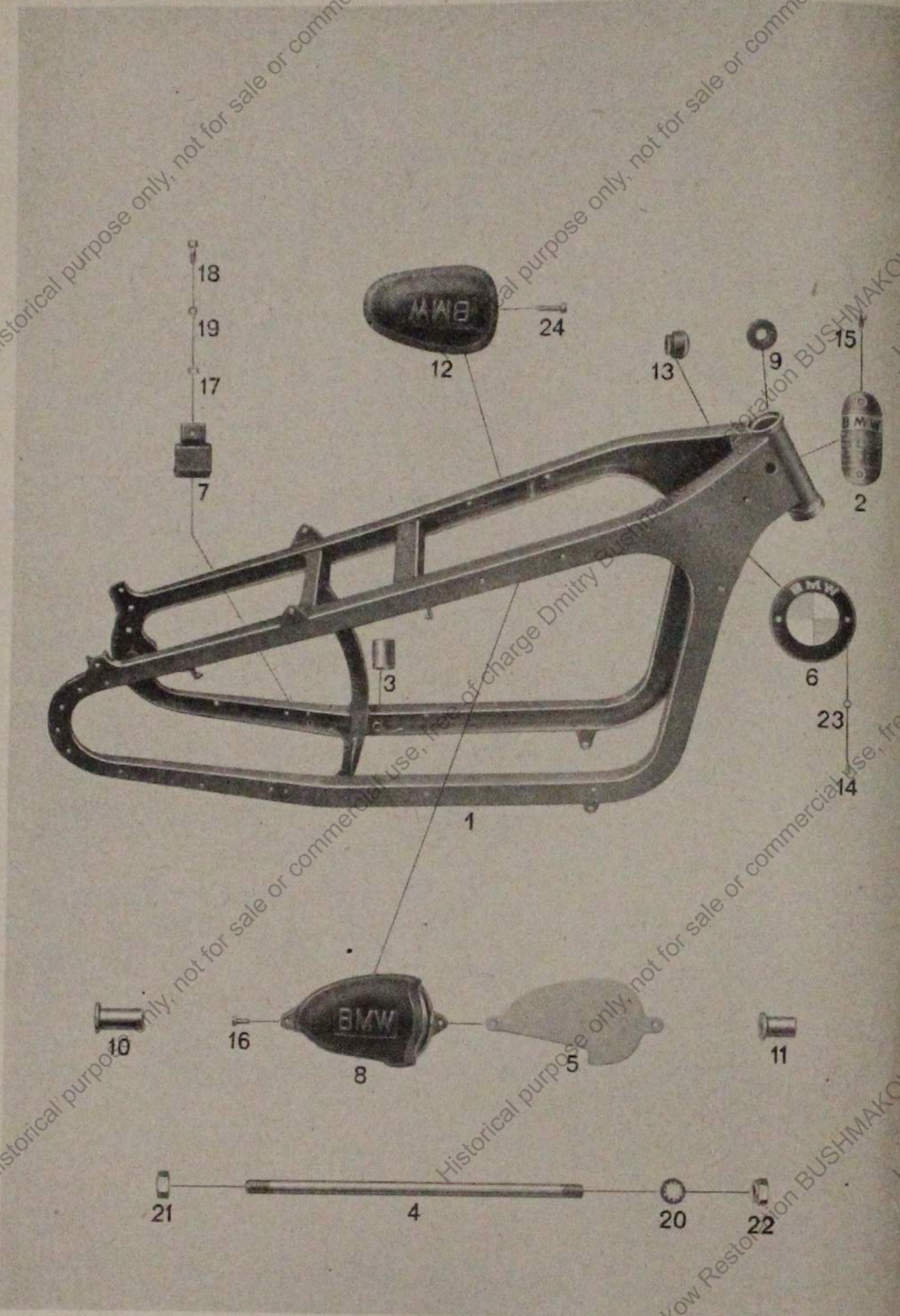
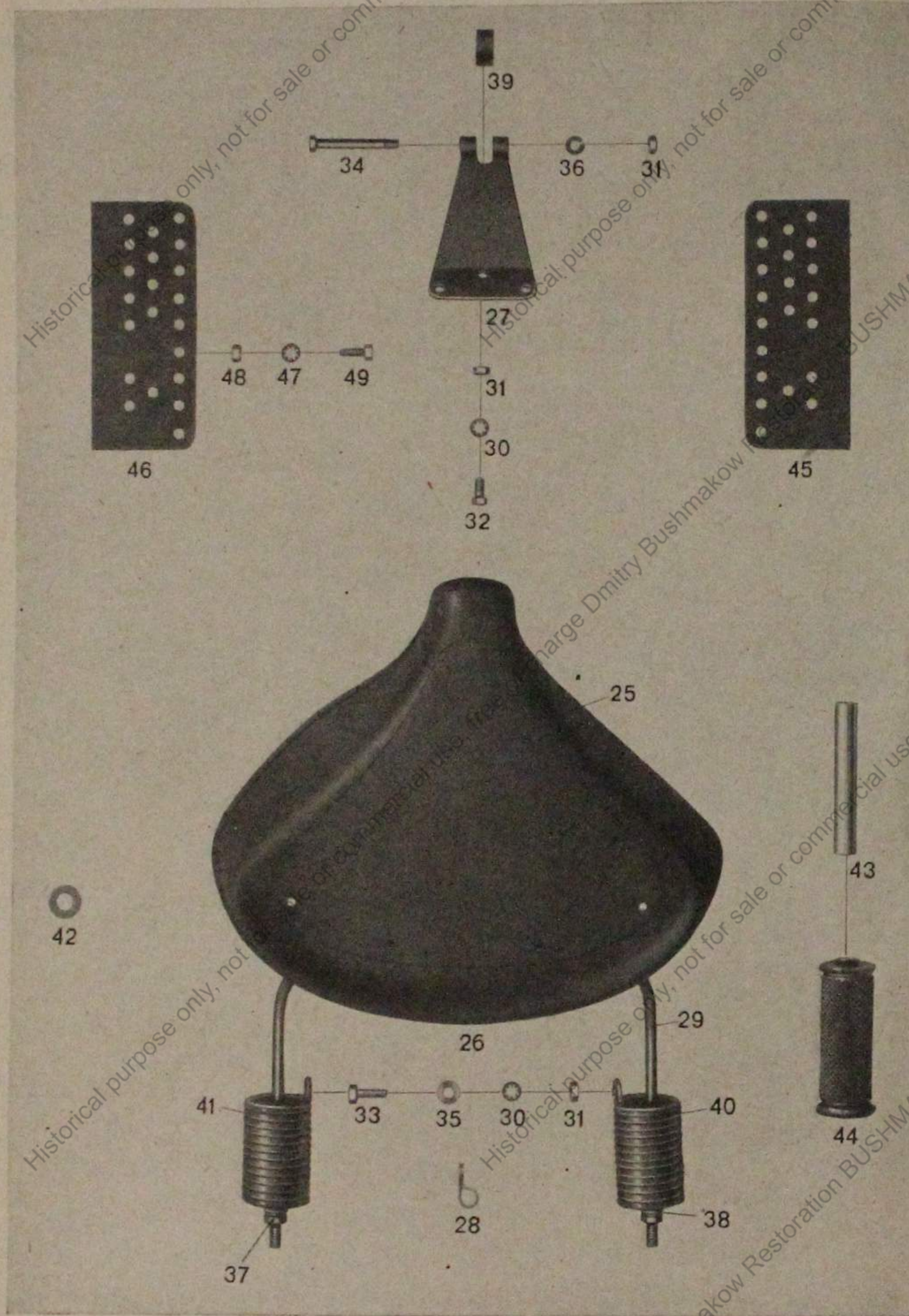

Tafel 13, Gruppe R: Sattel, Fußrasten

Bild-Nr.	Ersatzteil-Nr.	Benennung	Anzahl je Gruppe	Bemerkungen
Sattel				
25	212 1 97 050 0	Drilastit-Sattel	1	
26	212 1 97 055 0	Sattel (mit Stütze und Federn) ..	1	
27	212 1 77 067 0	Blattfeder	1	
28	212 1 77 081 0	Düse	2	
29	212 1 97 057 0	Sattelhülze (mit Düse)	1	
30	FZJ 8 St	Zahnscheibe	7	
31	—	Sechskantmutter M 8 DIN 934 atramentiert	8	
32	—	Sechskantschraube M 8 x 15 DIN 933 atramentiert	3	
33	—	Sechskantschraube M 8 x 24 DIN 931 atramentiert	2	
34	—	Sechskantschraube M 8 x 68 DIN 931 atramentiert	1	
35	—	Blanke Scheibe 8,4 DIN 134 atramentiert	4	
36	—	Federring 8,5 DIN 127	1	
37	—	Sechskantmutter M 10 x 1 DIN 934 atramentiert	4	
38	—	Blanke Scheibe 10,5 DIN 125 atramentiert	4	
39	33201 F	Gummiring	1	
40	36716 atramentiert	Sattelfeder, rechts	1	
41	36717 atramentiert	Sattelfeder, links	1	

Tafel 13, Gruppe R: Sattel, Fußrasten

Bild-Nr.	Erfagteil-Nr.	Benennung	Anzahl je Gruppe	Bemerkungen
		Fußrasten		
42	212 1 69 024 0	Scheibe	2	
43	212 1 77 009 0	Abstandrohr, lang	2	
44	212 1 77 053 0	Muffe	2	
		Wärmeschutzblech		
45	212 1 95 001 1	Wärmeschutzblech, rechts	1	
46	212 1 95 002 1	Wärmeschutzblech, links	1	
47	FZJ 6 St	Zahnscheibe	4	
48	—	Sechskantmutter M 6 Kr 751 atramentiert	4	
49	—	Sechskantschraube M 6 × 12 Kr 553 atramentiert	4	



Bild-Nr.	Ersatzteil-Nr.	Benennung	Anzahl je Gruppe	Bemerkungen
Gepädträger				
50	212 1 96 425 0	Gepädträger	1	
51	—	Sechskantmutter M 8 × 1 Kr 751 atramentiert	3	
52	—	Sechskantschraube M 8 × 1 × 15 Kr 551 atramentiert	4	
Ständer, vorne				
53	212 1 69 008 0	Blattfeder	1	
54	F 66 J 21b	Ständer, vorne	1	
55	F 66 J 22	Ständerachse	1	
56	—	Splint 3 × 25 DIN 94	2	
Ständer, hinten				
57	212 1 69 010 0	Haltefeder	1	
58	212 1 89 050 0	Näse	1	
59	212 1 89 205 1	Ständer, hinten	1	
60	F 66 R 21a	Zugfeder	1	
61	10089 atramentiert	Sechskantmutter	1	

Tafel 15, Gruppe R: Kotflügel

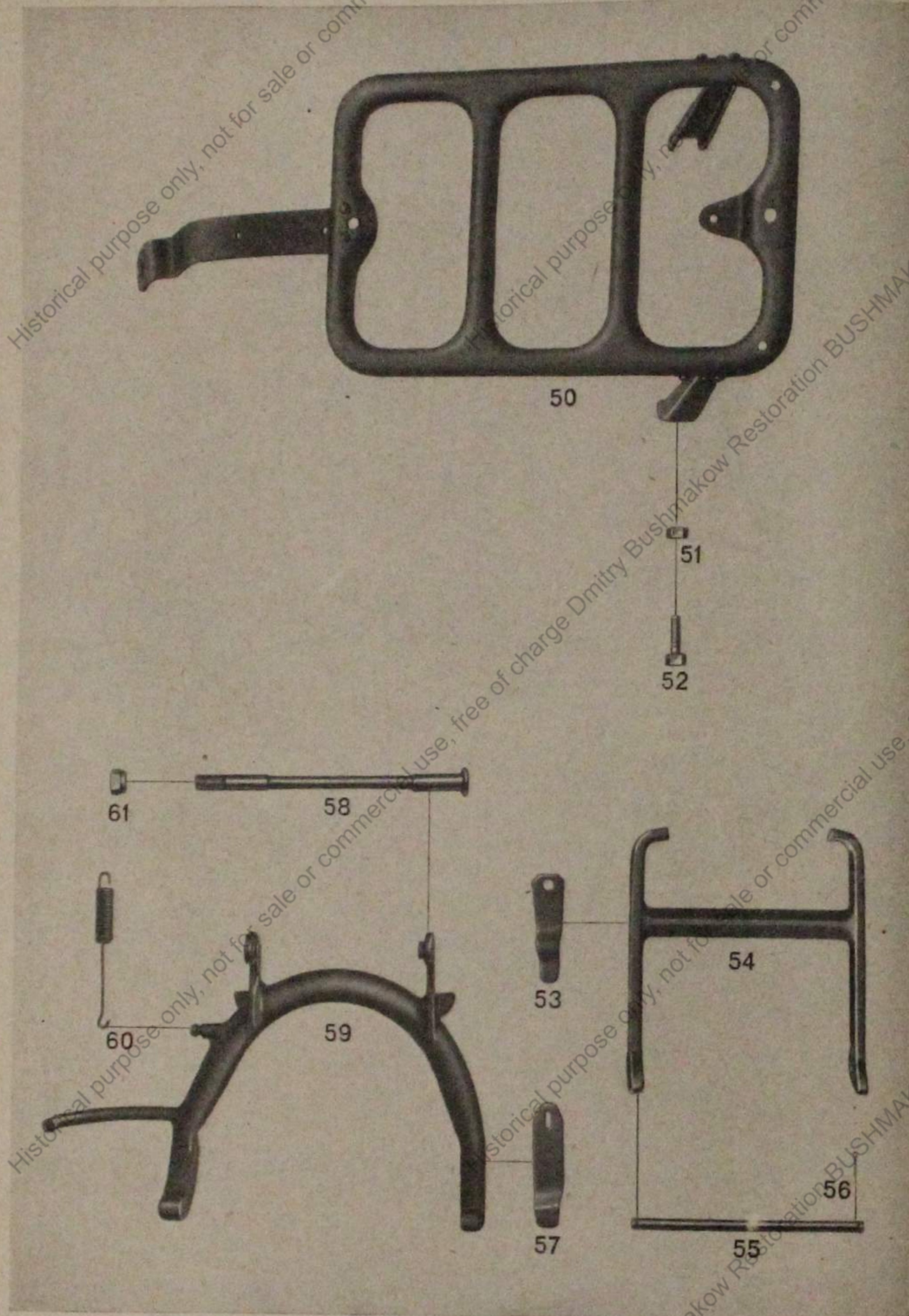
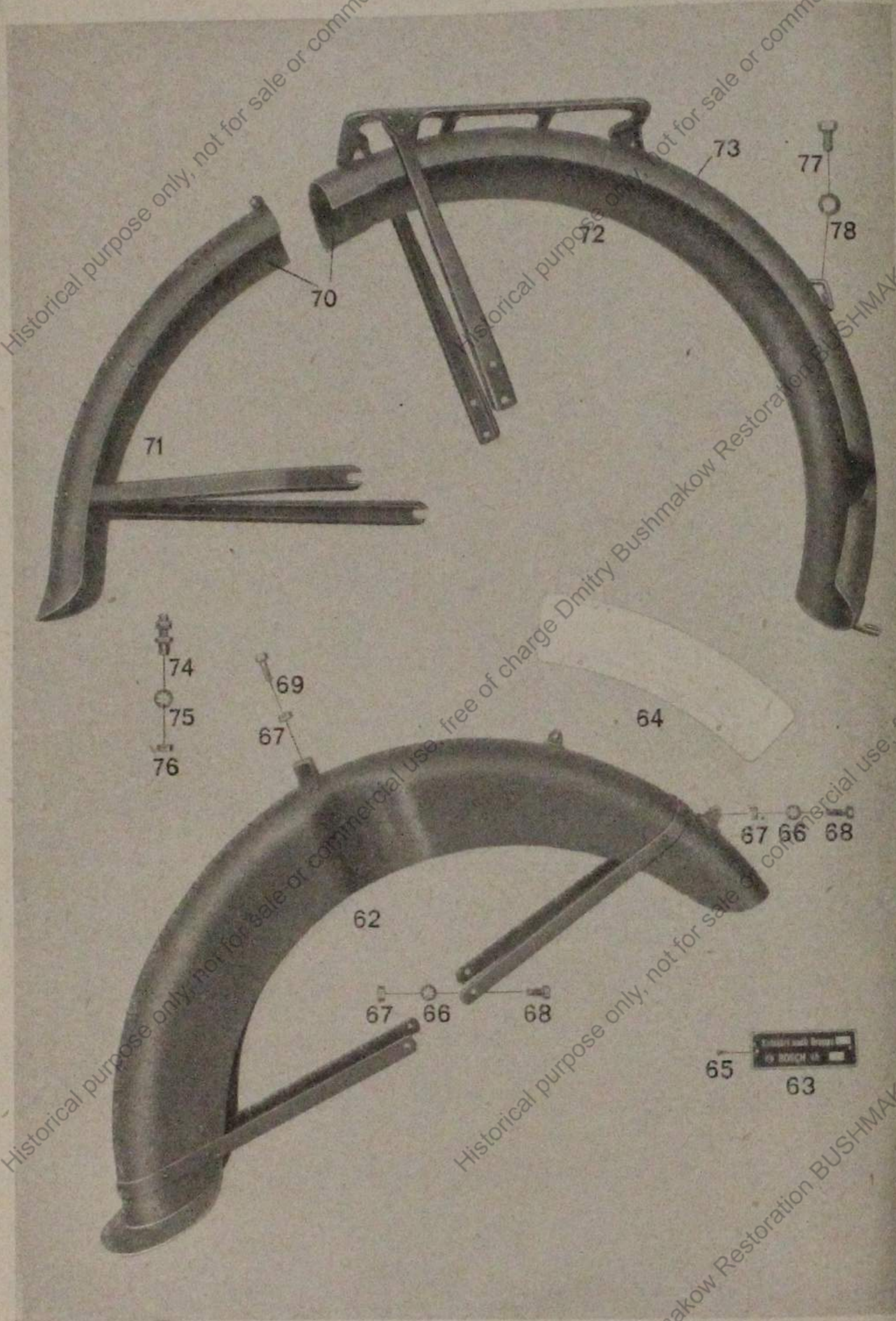

Tafel 15, Gruppe R: Kotflügel

Bild-Nr.	Erfagteil-Nr.	Benennung	Anzahl je Gruppe	Bemerkungen
Kotflügel, vorne				
62	212 1 96 205 3	Kotflügel, vorne, vollst.	1	
63	213 1 77 002 1	Entstörungsschild	1	
64	212 1 77 020 2	Nummernschild, vorne	1	
65	—	Riet 3 × 6 DIN 660 Alu	2	zu Bild Nr. 63
66	FZJ 6 St	Zahnscheibe	8	
67	—	Sechskantmutter M 6 Kr 751 atramentiert	8	
68	—	Sechskantschraube M 6 × 12 Kr 553 atramentiert	6	
69	—	Sechskantschraube M 6 × 15 Kr 553 atramentiert	2	
Kotflügel, hinten				
—	212 1 77 112 0	Firmenzeichen	1	
70	212 1 96 215 0	Kotflügel, hinten, vollst.	1	
71	212 1 96 405 0	abnehmbares Teil	1	
72	212 1 96 415 0	Hauptteil (mit Gepädträger)	1	
73	212 1 96 435 0	Hauptteil (ohne Gepädträger)	1	
74	F 66 R 31	Bundschraube	1	
—	FZJ 3 St	Zahnscheibe	2	
—	—	Sechskantmutter A 3 DIN 439	2	
—	—	Linienkopfschraube M 3 × 6 DIN 91 atramentiert	2	zu 212 1 77 112 0
75	FZJ 8 St	Zahnscheibe	1	
76	—	Sechskantmutter M 10 × 1 Kr 752 atramentiert	1	
77	—	Sechskantschraube M 10 × 1 × 15 Kr 551 atramentiert	1	
78	—	Federring 10,5 DIN 127	1	

Tafel 16, Gruppe R: Kraftstoffbehälter mit Leitung

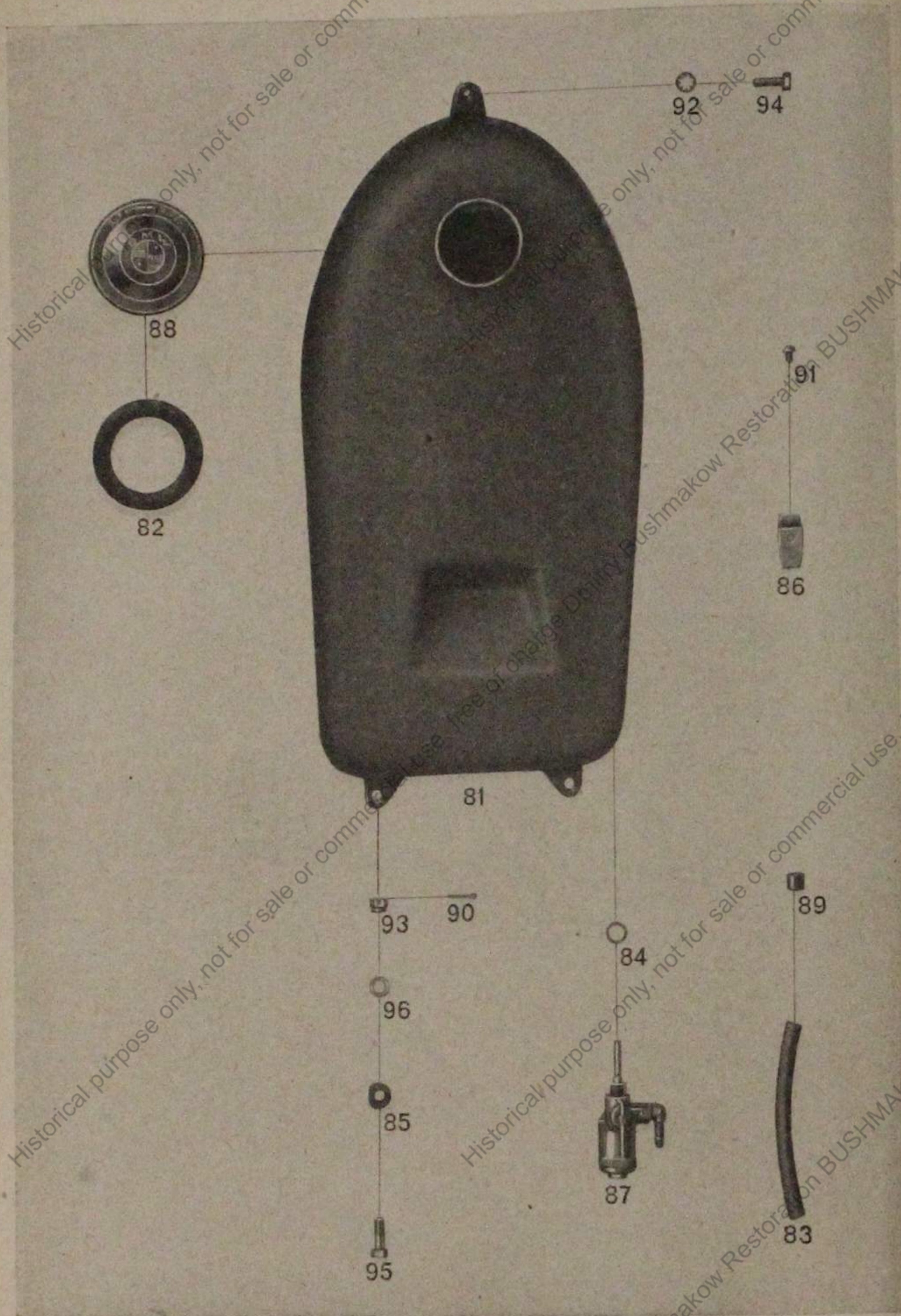

Tafel 16, Gruppe R: Kraftstoffbehälter mit Leitung

Bild-Nr.	Erfagteil-Nr.	Benennung	Anzahl je Gruppe	Bemerkungen
81	212 1 94 205 2	Kraftstoffbehälter	1	
82	235 1 74 004 1	Dichtring	1	
83	212 1 74 010 0	Kraftstoffschlauch	1	
84	250 1 74 012 0	Dichtring	1	
85	212 1 74 030 0	Gummischeibe	4	
86	212 1 74 031 0	Bügel	2	
87	212 1 94 010 0	Kraftstoffhahn	1	
88	235 1 94 215 1	Berschlussdeckel	1	mit Bild Nr. 81
89	F 69 O 37	Endhülse	2	
90	—	Splint 2 x 20 DIN 94	2	
91	—	Halbrundschrabe M 5 x 8 DIN 86. atramentiert	2	zu Bild Nr. 85
92	FZJ 8 St	Zahnscheibe	1	
93	—	Kronenmutter M 8 Kr 754 atramentiert	2	
94	—	Sechskantschraube, vorne M 8 x 1 x 22 Kr 551 atramentiert	1	
95	—	Sechskantschraube, hinten M 8 x 25 S Kr 551 atramentiert	2	
96	—	Blanke Scheibe 8,4 DIN 134 atramentiert	2	

Tafel 17, Gruppe R: Auspufftopf und Leitung

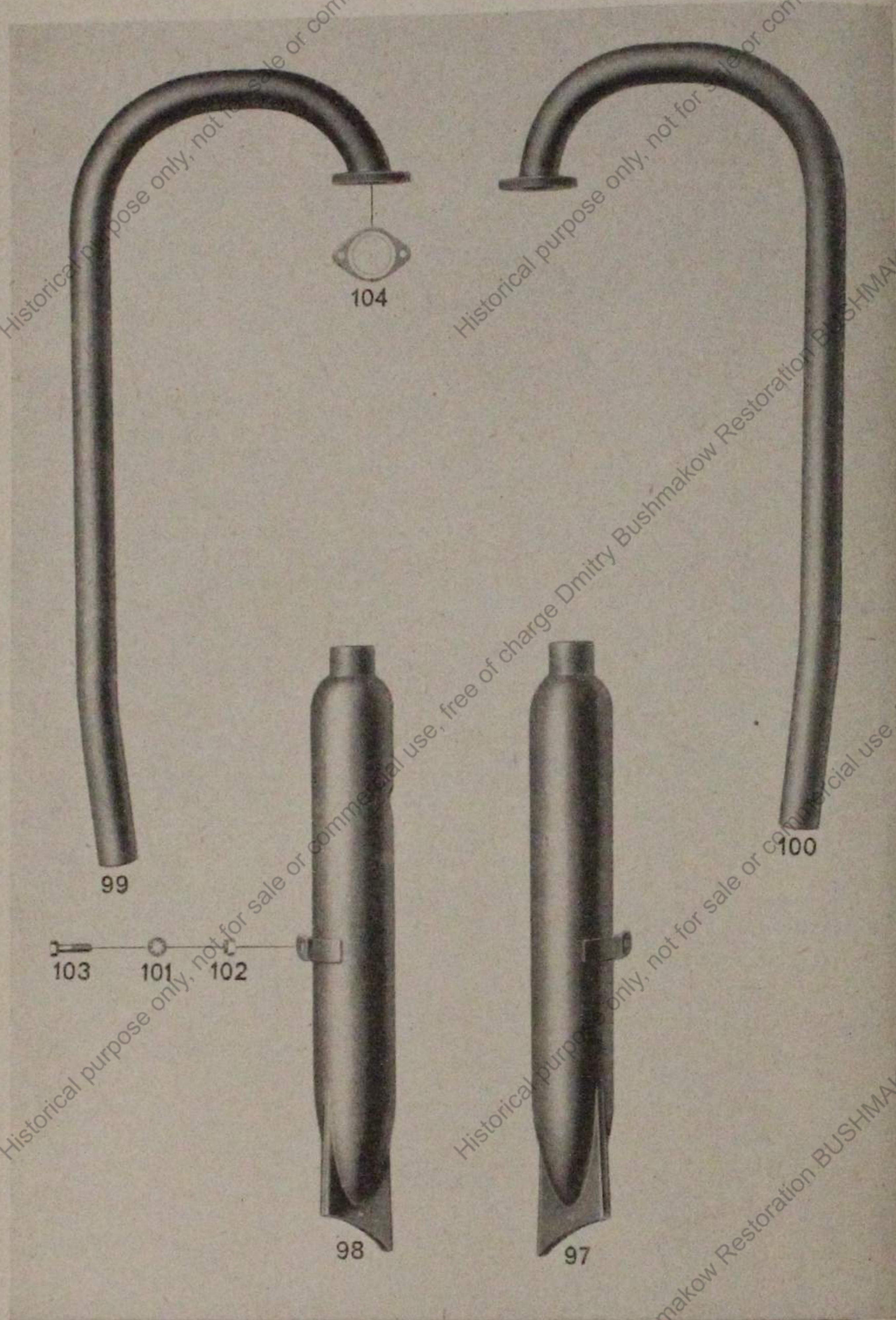

Tafel 17, Gruppe R: Auspufftopf und Leitung

Bild-Nr.	Ersagteil-Nr.	Benennung	Anzahl je Gruppe	Bemerkungen
97	212 1 95 222 2	Schalldämpfer, rechts	1	
98	212 1 95 232 2	Schalldämpfer, links	1	
99	212 1 95 242 2	Auspuffrohr, links	1	
100	212 1 95 252 1	Auspuffrohr, rechts	1	
101	FZJ 8 St	Zahnscheibe	2	
102	—	Sechskantmutter M 8 DIN 934 atramentiert	2	
103	—	Sechskantschraube M 8 x 32 DIN 931 atramentiert	2	
104	33446	Dichtung	4	

Tafel 18, Gruppe R: Federgabel (Zusammenbau)

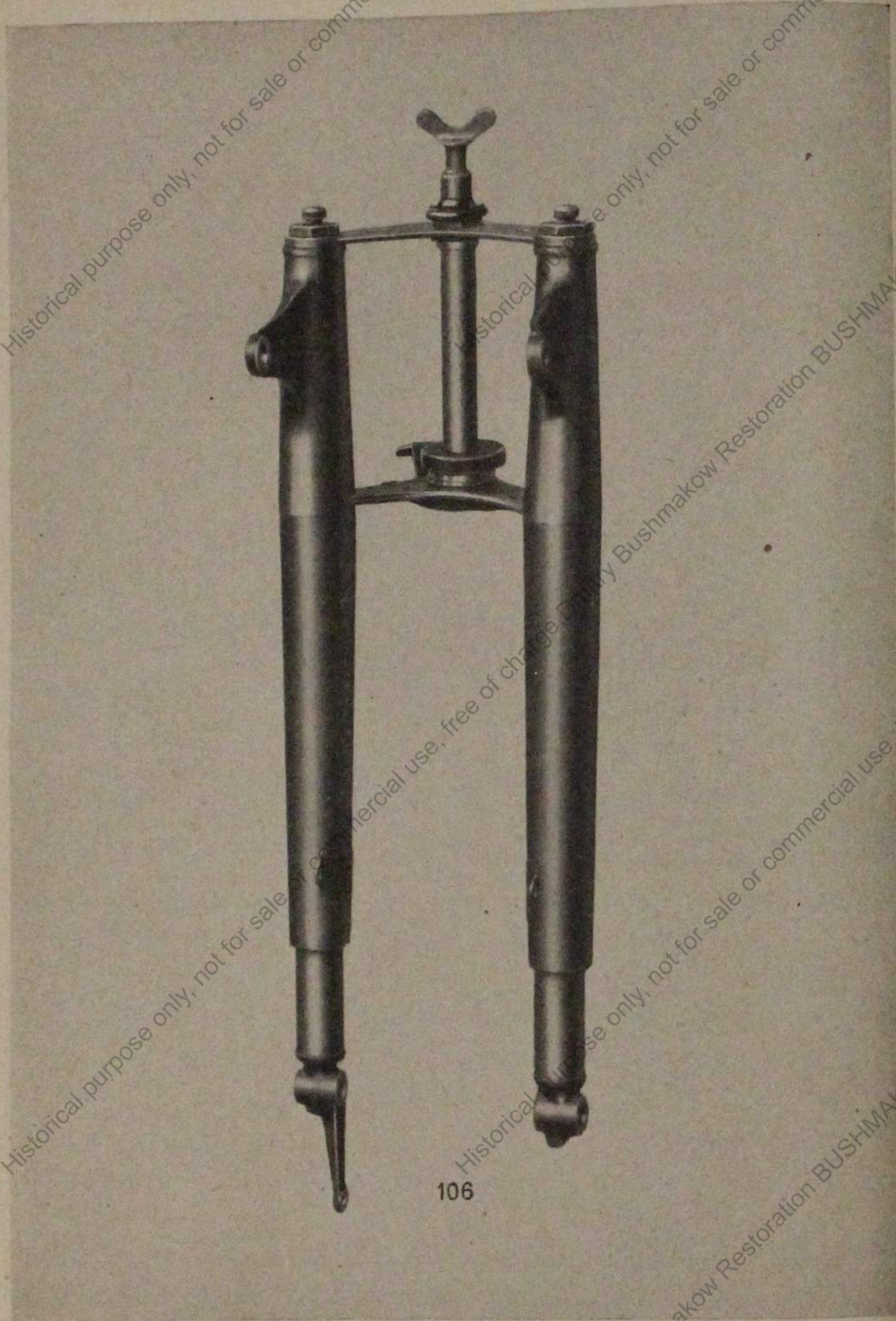

106

Tafel 18, Gruppe R: Federgabel (Zusammenbau)

Bild-Nr.	Ersatzteil-Nr.	Benennung	Anzahl je Gruppe	Bemerkungen
106	212 1 82 415 0	Federgabel, vollst.	1	

Tafel 19, Gruppe R: Federgabel

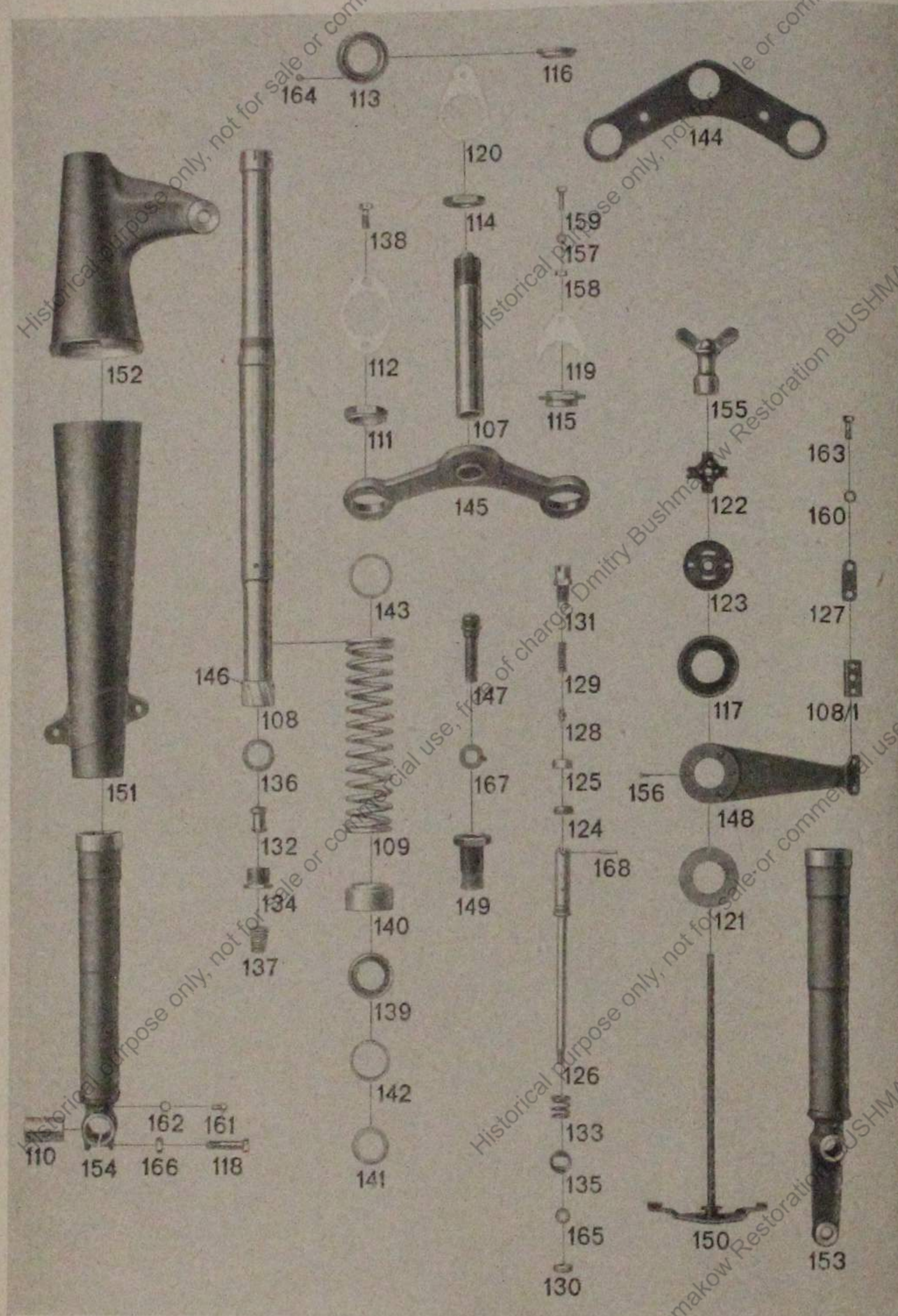

Tafel 19, Gruppe R: Federgabel

Bild-Nr.	Ersatzteil-Nr.	Benennung	Anzahl je Gruppe	Bemerkungen
107	206 1 62 001 1	Gabelführungsrohr	1	
108	212 1 62 006 0	Gabelrohr	2	
108/1	212 1 62 012 0	Gewindestück	1	
109	206 1 62 012 3	Druckfeder	2	
110	206 1 62 018 0	Schiebehülse	1	
111	206 1 62 022 0	Sechskantmutter	2	
112	206 1 62 023 0	Sicherungsblech	2	
113	206 1 62 026 0	Laufring, oben	2	
—	212 1 62 026 0	Laufring, unten (mit Innen- schulter)	1	
—	212 1 62 027 0	Laufring, oben (mit Außen- schulter)	1	
114	206 1 62 027 0	Mutter, oben	1	zu Bild Nr. 107
115	206 1 62 028 0	Mutter, unten	1	zu Bild Nr. 107
116	212 1 62 028 0	Kugelhalter	1	zu 212 1 62 026 0
117	212 1 62 031 0	Schutzkappe	1	
118	206 1 62 032 0	Kleinschraube	1	
119	212 1 62 032 0	Muttersicherung, unten	1	
120	212 1 62 033 0	Muttersicherung, oben	1	
121	206 1 62 038 0	Dämpfungsscheibe	2	
122	206 1 62 039 0	Federficherung	1	
123	206 1 62 040 0	Sicherungstappe	1	
124	206 1 62 046 0	Lederdichtung	2	
125	206 1 62 047 0	Haltering	2	
126	206 1 62 051 0	Ventilbolzen	2	
127	212 1 62 052 0	Unterlage (1 u. 1,5 stark)	2	
128	206 1 62 053 1	Ventil	2	

Tafel 19, Gruppe R: Federgabel

Bild-Nr.	Ersatzteil-Nr.	Benennung	Anzahl je Gruppe	Bemerkungen
129	206 1 62 054 0	Ventilfeder	2	
130	206 1 62 056 0	Sechskantmutter	2	zu Bild Nr. 126
131	206 1 62 058 0	Verschlußschraube	2	
132	206 1 62 059 0	Tellerventil	2	
133	206 1 62 060 0	Anschlagfeder	2	
134	206 1 62 061 0	Ventilstützschraube	2	
135	206 1 62 062 0	Anschlagring	2	
136	206 1 62 063 0	Sicherungsring	2	
137	206 1 62 064 0	Ventilfeder	2	
138	206 1 62 068 0	Sechskantschraube	4	
139	206 1 62 093 1	Lederdichtung	2	
140	206 1 62 094 0	Haltering	2	
141	206 1 62 096 0	Andruckfeder	2	zu Bild Nr. 139
142	206 1 62 097 0	Dichtring	2	zu Bild Nr. 139
143	206 1 62 104 0	Gummiring	2	
144	212 1 62 215 0	Gabelführungsblech, oben	1	
145	206 1 62 265 1	Gabelführung, unten	1	
146	206 1 82 000 0	Laufbüchse	2	
147	206 1 82 001 0	Entlüftungsschraube	2	
148	206 1 82 001 0	Widerstandsblech	1	
149	212 1 82 002 0	Verschlußschraube	2	
150	206 1 82 005 0	Druckplatte (mit Stange)	1	
151	206 1 82 205 2	Bekleidung (unten links)	1	
—	206 1 82 215 2	Bekleidung (unten rechts)	1	
152	212 1 82 205 0	Scheinwerferhalter, rechts	1	
—	212 1 82 215 0	Scheinwerferhalter, links	1	

Tafel 19, Gruppe R: Federgabel

Bild-Nr.	Ersatzteil-Nr.	Benennung	Anzahl je Gruppe	Bemerkungen
153	206 1 82 225 1	Gabelendstück, rechts	1	
154	206 1 82 235 1	Gabelendstück, links	1	
155	206 1 82 245 2	Flügelmutter	1	
156	F 67 C 63	Niet	3	
157	FZJ 5 St	Zahnscheibe	1	zu Bild Nr. 119 und 120
158	—	Sechskantmutter M 5 Kr 751 atramentiert	1	zu Bild Nr. 119 und 120
159	—	Sechskantschraube M 5 × 15 DIN 931 atramentiert	1	zu Bild Nr. 119 und 120
160	FZJ 6 St	Zahnscheibe	2	
161	—	Halbrundschrabe M 6 × 8 DIN 86 atramentiert	2	
162	—	Dichtring A 6 × 10 DIN 7603 Eisenasbest	2	zu Bild Nr. 161
163	—	Sechskantschraube M 6 × 20 Kr 551 atramentiert	2	
164	6,5 mm Ø	Kugel	40	
165	FZJ 8 St	Zahnscheibe	3	
166	—	Sechskantmutter M 8 × 1 Kr 751 atramentiert	1	zu Bild Nr. 118
167	—	Dichtring C 18 × 22 DIN 7603 Eisenasbest	2	zu Bild Nr. 147
168	—	Zylinderstift 4 m 6 × 18 DIN 7	2	

Tafel 20, Gruppe R: Lenker mit Betätigungen

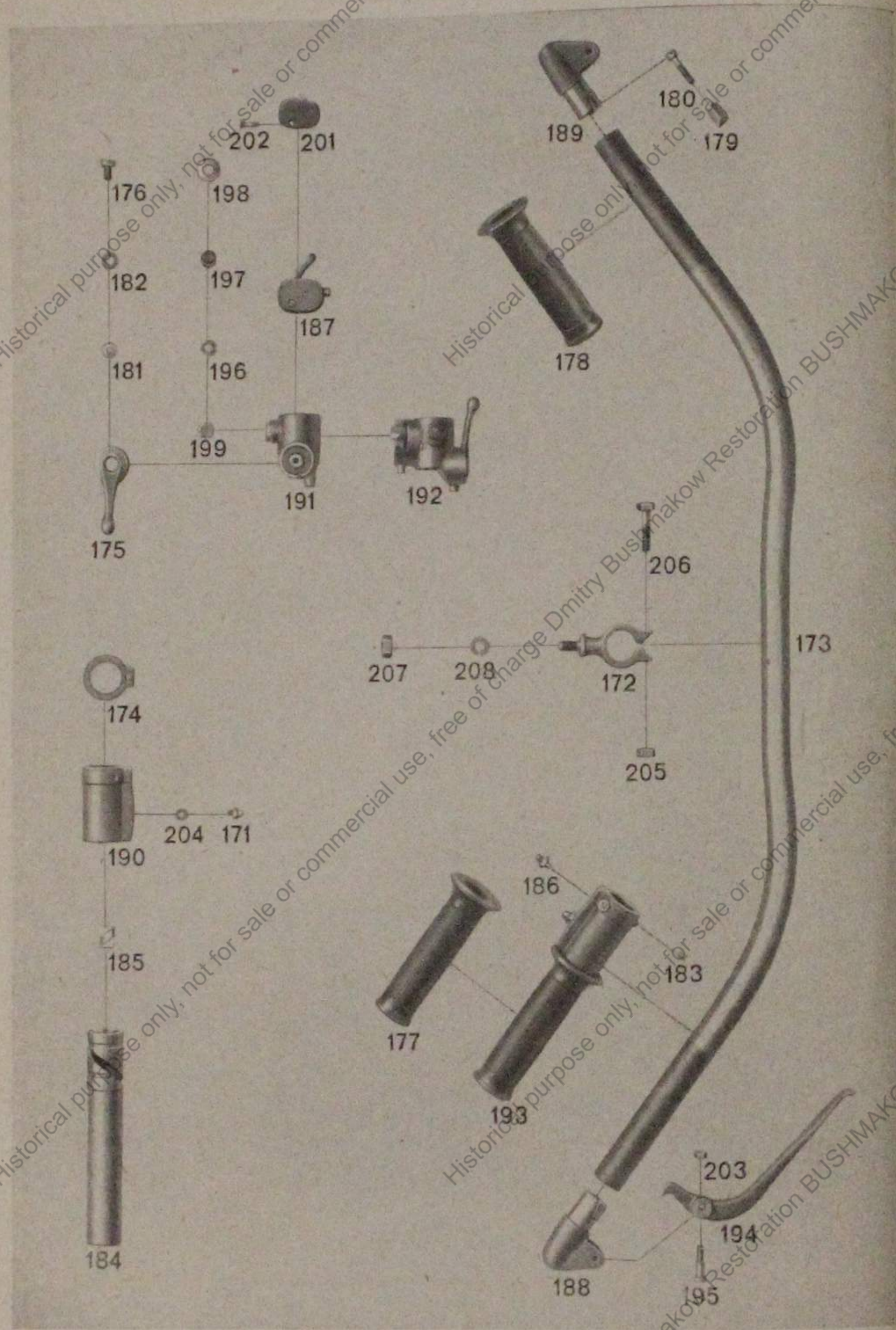

Tafel 20, Gruppe R: Lenker mit Betätigungen

Bild-Nr.	Ersatzteil-Nr.	Benennung	Anzahl je Gruppe	Bemerkungen
171	251 1 64 245 0	Druckdmiertopf	1	
172	212 1 71 002 0	Djenshraube	1	
173	212 1 71 225 1	Lenkerrohr	1	
174	235 1 71 245 0	Deckel	1	
175	250 1 71 255 0	Hebel	1	
176	250 1 71 265 0	Schraube	1	
177	250 1 71 717 0	Gummigriff, rechts	1	
178	250 1 71 718 0	Gummigriff, links	1	
179	212 1 71 721 0	Keil	2	
180	212 1 71 722 0	Schraube	2	
181	250 1 71 723 1	Scheibe	1	
182	250 1 71 724 0	Federring	1	
183	250 1 71 725 0	Klemmschraube	2	
184	250 1 91 052 0	Führungsrohr	1	
185	235 1 91 053 0	Gleitstück	1	
186	250 1 91 954 0	Stellschraube (mit Mutter)	1	
187	251 1 91 415 0	Abblendschalter, vollständig	1	
188	212 1 91 475 0	Gehäuse rechts, vollständig	1	
189	212 1 91 485 0	Gehäuse links, vollständig	1	
190	235 1 91 525 0	Gasdrehgriffgehäuse	1	
191	251 1 91 545 0	Zündhebelgehäuse	1	
192	251 1 91 555 0	Zündungsgriff, vollständig	1	
193	235 1 91 585 0	Gasdrehgriff, vollständig	1	
194	F 66 L 8a farbig	Hebel	2	
195	F 66 L 9a atramentiert	Paßschraube	2	
196	F 69 L 20/3a	Kontaktplatte	1	
197	F 69 L 20/4a	Druckknopf	1	

Tafel 20, Gruppe R: Lenter mit Betätigungen

Bild-Nr.	Erfagteil-Nr.	Benennung	Anzahl je Gruppe	Bemerkungen
198	F 69 L 20/5a	Dedel	1	
199	F 69 L 20/8	Isolierplatte	1	
—	F 69 L 20/9	Rippel (mit Schraube)	1	
201	F 69 L 66/1	Dedel	1	
202	F 69 L 66/2	Sechsschraube	1	
—	F 66 L 69b	Drucktopfgehäuse, links	1	
203	—	Sechskantmutter M 5 DIN 934 atramentiert	2	
204	212 1 64 015 0	Dichtring (Kunststoff)	1	zu Bild Nr. 171
205	—	Sechskantmutter M 8 × 1 Kr 751 atramentiert	2	
206	—	Sechskantschraube M 8 × 1 × 32 Kr 551 atramentiert	2	
207	—	Sechskantmutter M 10 × 1 DIN 934 atramentiert	2	
208	—	Federling 10,5 DIN 127	2	

Tafel 21, Gruppe R: Seilzüge

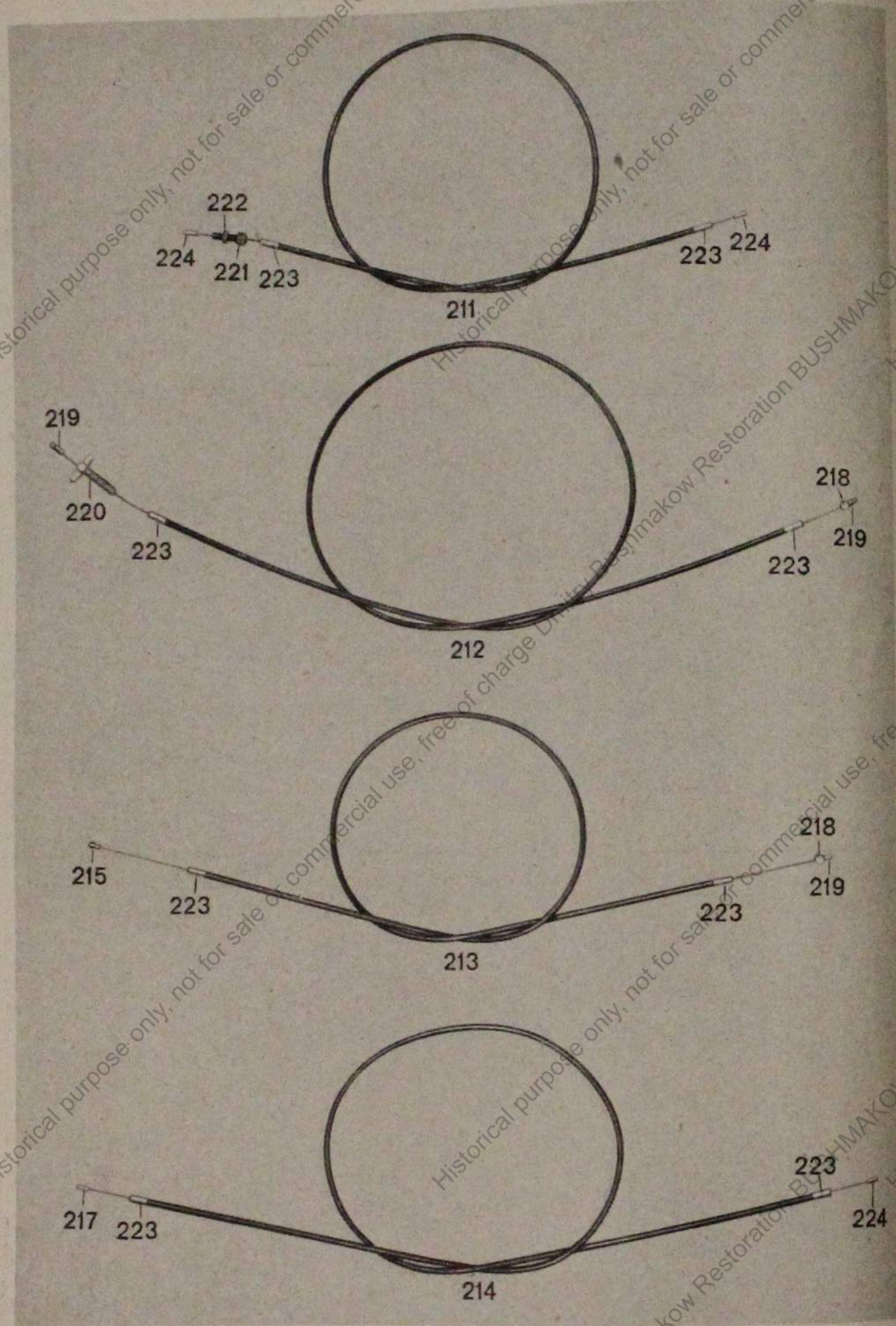

Tafel 21, Gruppe R: Seilzüge

Bild-Nr.	Erfaßteil-Nr.	Benennung	Anzahl je Gruppe	Bemerkungen
211	212 1 88 001 1	Zündungszug	1	
212	212 1 88 002 0	Kupplungszug	1	
213	212 1 88 003 1	Handbremszug	1	
214	212 1 88 005 1	Gaszug	1	
215	206 1 68 001 1	Rippel	1	
—	212 1 68 001 1	Führungsbüchse	1	
217	250 1 68 063 0	Rippel	1	
218	F 69 H 21	Rippel	2	
219	F 66 H 23	Rippel	3	
220	F 66 H 36	Stellschraube	1	
221	F 66 H 38	Stellschraube (mit Mutter)	1	
222	F 66 H 42	Sechskantmutter	1	
223	F 66 H 43	Endhülse	8	
224	F 66 L 79b	Rippel	3	

Tafel 22, Gruppe B: Bremsbetätigung Vorderrad

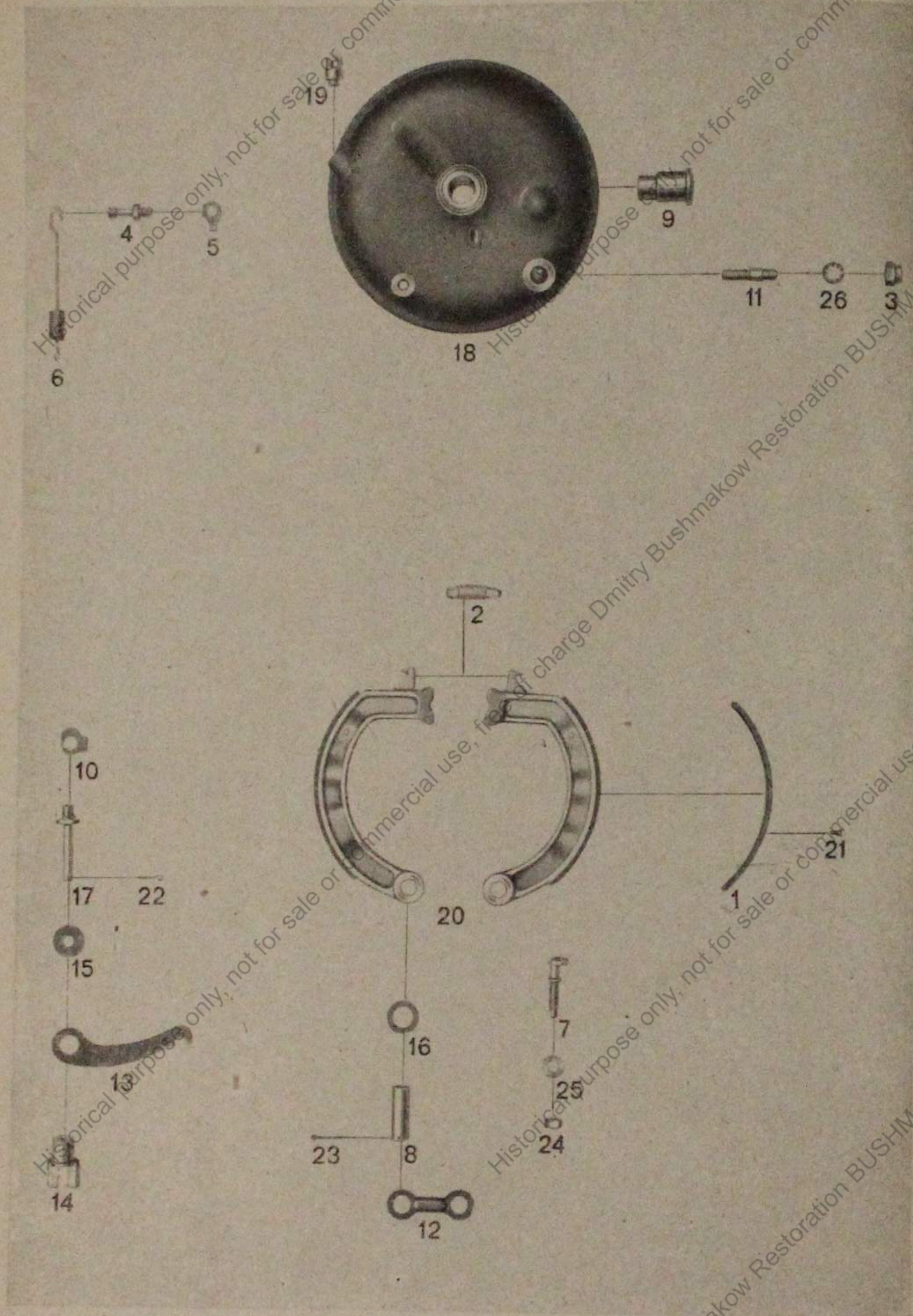

Tafel 22, Gruppe B: Bremsbetätigung Vorderrad

Bild-Nr.	Ersteil-Nr.	Benennung	Anzahl je Gruppe	Bemerkungen
1	206 1 63 018 0	Bremsbelag	2	
2	206 1 62 021 0	Bremsbadenfeder	1	
3	206 1 63 023 0	Rappennutter	1	
4	206 1 63 026 0	Einhängebolzen	1	
5	206 1 63 027 0	Sicherungsblech	1	
6	206 1 63 028 0	Zugfeder	1	
7	212 1 83 029 0	Einstellbolzen	1	
8	206 1 63 032 0	Bolzen	2	
9	206 1 63 033 0	Büchse	1	
10	206 1 63 034 0	Sicherungsblech	1	
11	206 1 63 035 0	Stiftschraube	1	
12	206 1 63 037 0	Lafche	1	
13	206 1 63 041 0	Bremshebel	1	
14	206 1 63 042 0	Bremschlüssel	1	
15	206 1 63 043 0	Scheibe	2	
16	206 1 63 047 0	Scheibe	2	
17	212 1 66 088 0	Bremschlüsselhalter	1	
18	206 1 83 000 0	Bremshalter	1	
19	206 1 83 001 0	Gelenkbolzen (mit Feder)	1	
20	206 1 83 050 0	Bremsbaden (mit Belag)	2	
21	F 67 C 63	Hohlriet	14	
—	F 69 L 6	Gummiring (zum Seilzug)	1	
22	—	Splint 2×12 DIN 94	1	
23	—	Splint 2×20 DIN 94	2	
24	—	Sechskantmutter M 8×1 Kr 752 cadmiert	1	
25	—	Blanke Scheibe 8,4 DIN 433 cadmiert	1	
26	FZJ 10 St	Zahnscheibe	1	

Tafel 23, Gruppe B: Räder und Bremsen

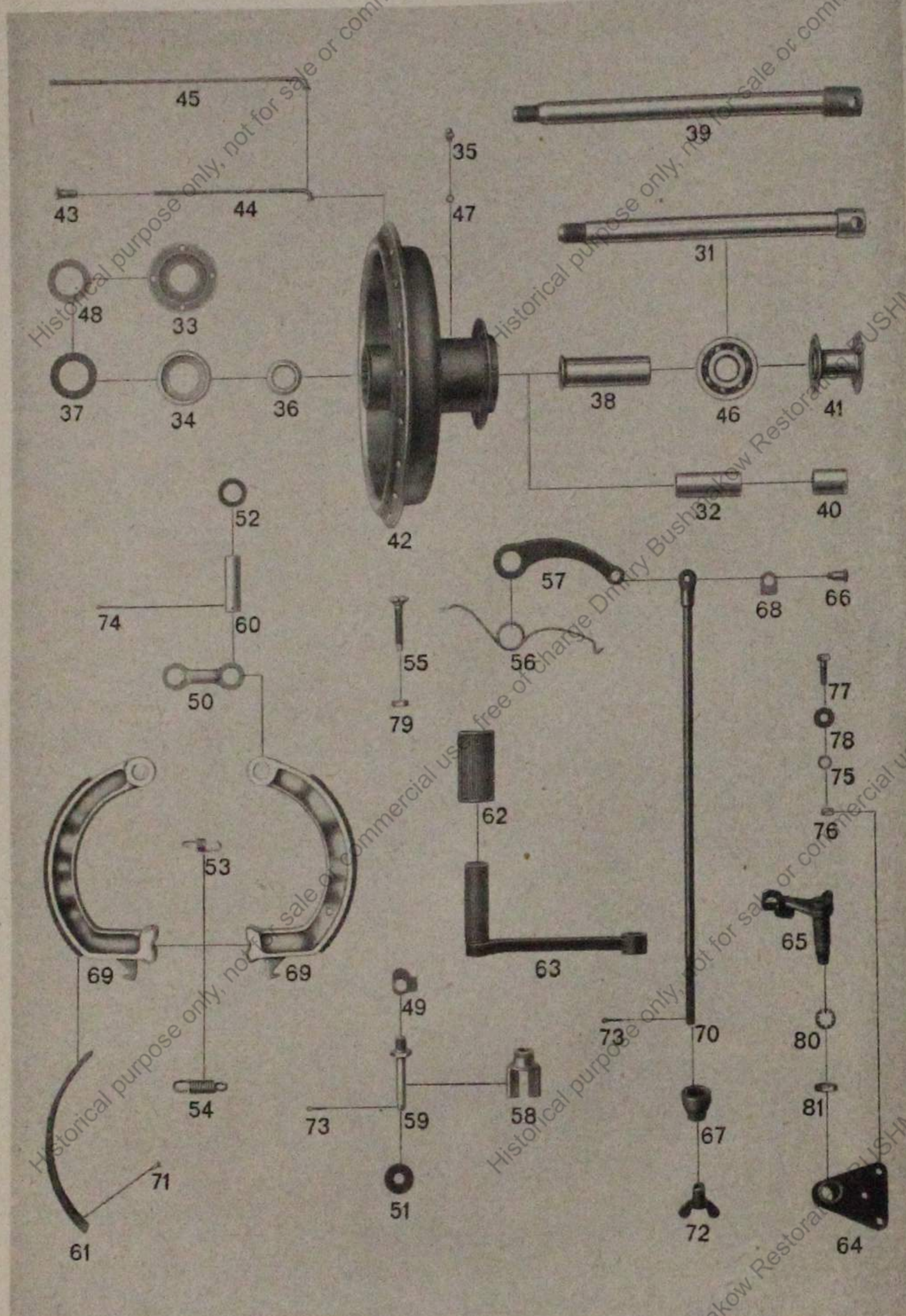

Tafel 23, Gruppe B: Räder und Bremsen

Bild-Nr.	Erfagteil-Nr.	Benennung	Anzahl je Gruppe	Bemerkungen
Räder				
31	206 1 63 001 3	Stechachse (für Vorderrad)	1	
32	212 1 63 011 0	Abstandrohr (für Hinterrad)	1	
33	206 1 64 016 0	Verschlußdeckel	2	
34	206 1 64 017 0	Filzringhalter	2	
35	251 1 64 245 0	Schmiedrippel	2	
36	206 1 64 021 0	Druckhülse	4	
37	206 1 64 022 0	Filzringkapsel	4	
—	206 1 64 245 0	Felge 3×19"	2	
38	206 1 66 006 0	Abstandhülse (für Hinterrad)	1	
39	212 1 66 071 3	Stechachse (für Hinterrad)	1	
40	212 1 66 073 0	Abstandrohr (für Hinterrad)	1	
41	206 1 84 000 0	Abstandrohr	2	
42	206 1 84 205 0	Bremstrommel	2	
—	206 1 84 215 0	Rad, vollständig (ohne Bereifung)	2	
—	F 66 C 84	Gummiring (für Ventil)	2	
43	—	Rippel M 5 Kr 4371 atramentiert	80	
44	—	Speiche, kurz M 5×129×12×90 Kr 4371 atramentiert	40	
45	—	Speiche, lang M 5×211×12×90 Kr 4371 atramentiert	40	
46	—	Hörschulterlager 6304 DIN 613	4	
47	212 1 64 015 0	Dichtring	2	zu Bild Nr. 35
48	34443	Filzring	4	

Tafel 23, Gruppe B: Räder und Bremsen

Bild-Nr.	Ersatzteil-Nr.	Benennung	Anzahl je Gruppe	Bemerkungen
		Hinterradbremse		
49	206 1 63 034 0	Sicherungsblech	1	
50	206 1 63 037 0	Lasche	1	
51	206 1 63 043 0	Scheibe	2	
52	206 1 63 047 0	Scheibe	2	
53	206 1 66 021 0	Zugfeder, kurz	1	
54	206 1 66 023 0	Zugfeder, lang	1	
55	206 1 66 029 0	Einstellt schraube	1	
56	206 1 66 084 0	Rückholfeder	1	
57	212 1 66 085 0	Bremshebel	1	
58	212 1 66 086 0	Brems Schlüssel	1	
59	212 1 66 088 0	Brems Schlüsselhalter	1	
60	206 1 66 112 0	Bolzen	2	
61	206 1 66 114 0	Bremsbelag	2	
62	206 1 72 002 0	Gummiraufe	1	
63	212 1 72 101 0	Fußbremshebel	1	
64	212 1 72 102 0	Lagerbock	1	
65	212 1 72 103 0	Bremshebel	1	
66	212 1 72 112 0	Schraube	1	
67	212 1 72 114 0	Gummitülle	1	
68	212 1 72 120 0	Sicherungsblech	1	
69	206 1 86 050 0	Bremsbade (mit Belag)	2	
70	212 1 92 050 0	Zugtange	1	
71	F 67 C 63	Hohlriet	18	
72	F 69 M 22a	Flügelmutter	1	
73	—	Splint 2 × 12 DIN 94	3	

Tafel 23, Gruppe B: Räder und Bremsen

Bild-Nr.	Ersatzteil-Nr.	Benennung	Anzahl je Gruppe	Bemerkungen
74	—	Splint 2 × 20 DIN 94	2	
75	FZJ 6 St	Zahnscheibe	3	
76	—	Sechskantmutter M 6 Kr 751 atramentiert	3	
77	—	Sechskantschraube M 6 × 20 Kr 551 atramentiert	3	zu Bild Nr. 64
78	—	Scheibe 6,4 DIN 134 atramentiert	1	
79	—	Sechskantmutter M 8 DIN 934 cadmiert	1	zu Bild Nr. 55
80	FZJ 10 St	Zahnscheibe	1	
81	—	Sechskantmutter M 10 × 1 Kr 752 atramentiert	1	

Tafel 24, Gruppe B: Antrieb (Zusammenbau)

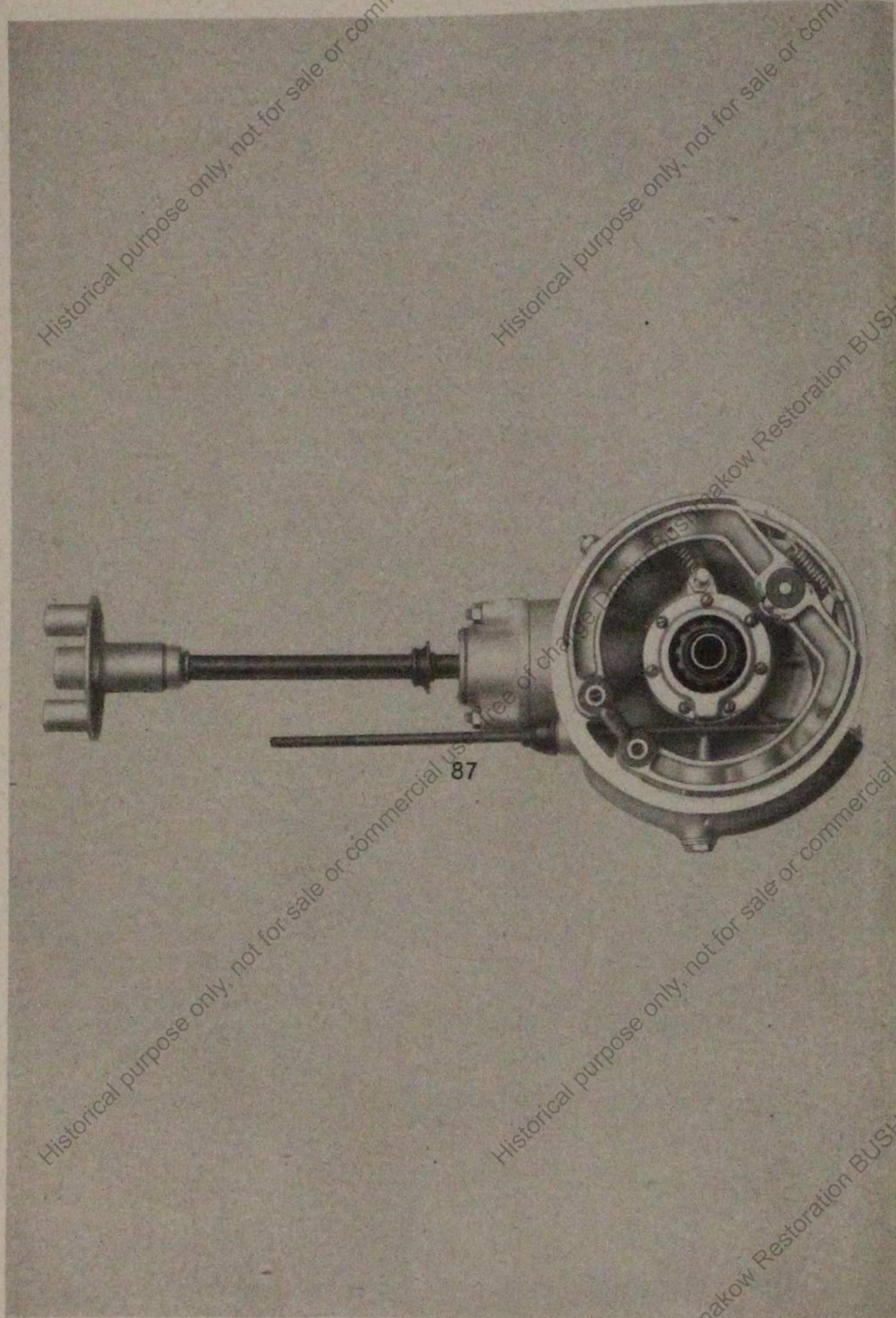

Tafel 24, Gruppe B: Antrieb (Zusammenbau)

Bild-Nr.	Ersatzteil-Nr.	Benennung	Anzahl je Gruppe	Bemerkungen
87	212 1 86 062 0	Antrieb, vollst. (Ansicht von innen)	1	



Bild-Nr.	Erfagteil-Nr.	Benennung	Anzahl je Gruppe	Bemerkungen
88	212 1 66 002 0	Nadellagerlauftring	1	
89	206 1 66 005 0	Scheibe	1	zu Bild Nr. 96
90	206 1 66 007 0	Lederstulpe	1	
91	206 1 66 009 0	Ölfangdeckel	1	
92	206 1 66 011 0	Spiralfederring	1	
93	212 1 66 012 0	Dichtung (Papier)	1	
94	206 1 66 013 1	Druckring	1	
95	212 1 66 013 0	Halteblech	1	
96	212 1 66 014 0	Mitnehmerflansch	1	
97	206 1 66 016 0	Einhängebolzen	1	
98	212 1 66 016 0	Scheibe	1	
99	206 1 66 019 0	Hochschulterlager	2	
100	212 1 66 025 0	Sechskantschraube	8	
101	212 1 66 028 0	Paßscheibe	2	
102	206 1 66 029 0	Einstellschraube	1	
103	212 1 66 032 0	Gewindebüchse	1	
104	212 1 66 034 0	Gewindebüchse	1	
105	206 1 66 047 0	Kupplungsglocke	1	
106	212 1 66 048 0	Kupplungsnabe	1	
107	212 1 66 054 0	Sprengring	1	
108	212 1 66 055 0	Sprengring	1	
109	250 1 66 055 0	Nadeln	23	
110	212 1 66 058 0	Scheibe	3	zu Bild Nr. 115
111	212 1 66 059 0	Spiralfederring	1	
112	212 1 66 061 0	Büchse	1	zu Bild Nr. 115
113	206 1 66 082 0	Verluchdeckel	1	
114	212 1 66 089 0	Büchse	1	

Tafel 25, Gruppe B: Antrieb

Bild-Nr.	Ersatzteil-Nr.	Benennung	Anzahl je Gruppe	Bemerkungen
115	212 1 66 205 4	Gelenkwelle	1	
116	212 1 66 211 2	Stoßdämpferflansch	1	
117	212 1 66 231 0	Schutzhülse	1	
118	212 1 86 006 0	Doppelschräglager	1	
119	212 1 86 055 2	Tellerradsatz (57×11)	1	
120	212 1 86 058 0	Deckel	1	
121	212 1 86 060 1	Gelenkwellengehäuse mit Stiftschraube	1	
—	212 1 86 405 4	Gelenkwelle, vollst., mit Verschlus- glocke und Deckel	1	
122	F 66 F 4b	Bundschraube	1	
123	F 66 F 34	Dichtung (Papier)	1	
124	F 66 F 46	Paßscheibe (nach Bedarf)	1	
125	F 66 F 48a	Paßflansch	1	
126	F 66 F 55a	Mitnehmer	1	
127	F 66 F 63	Sechskantmutter	1	
128	F 67 F 67	Lederstulpe	1	
129	F 66 F 68	Sicherungsblech	1	
130	F 66 F 91	Gummiring	1	
131	F 67 F 88a	Halteblech	1	
132	—	Halbrundschraube M 5×12 DIN 86	1	
133	—	Senfschraube AM 5×15 DIN 91 cadmiert	4	
134	FZJ 8 St	Zahnscheibe	4	
135	—	Sechskantmutter M 8 DIN 934 cadmiert	1	

Tafel 25, Gruppe B: Antrieb

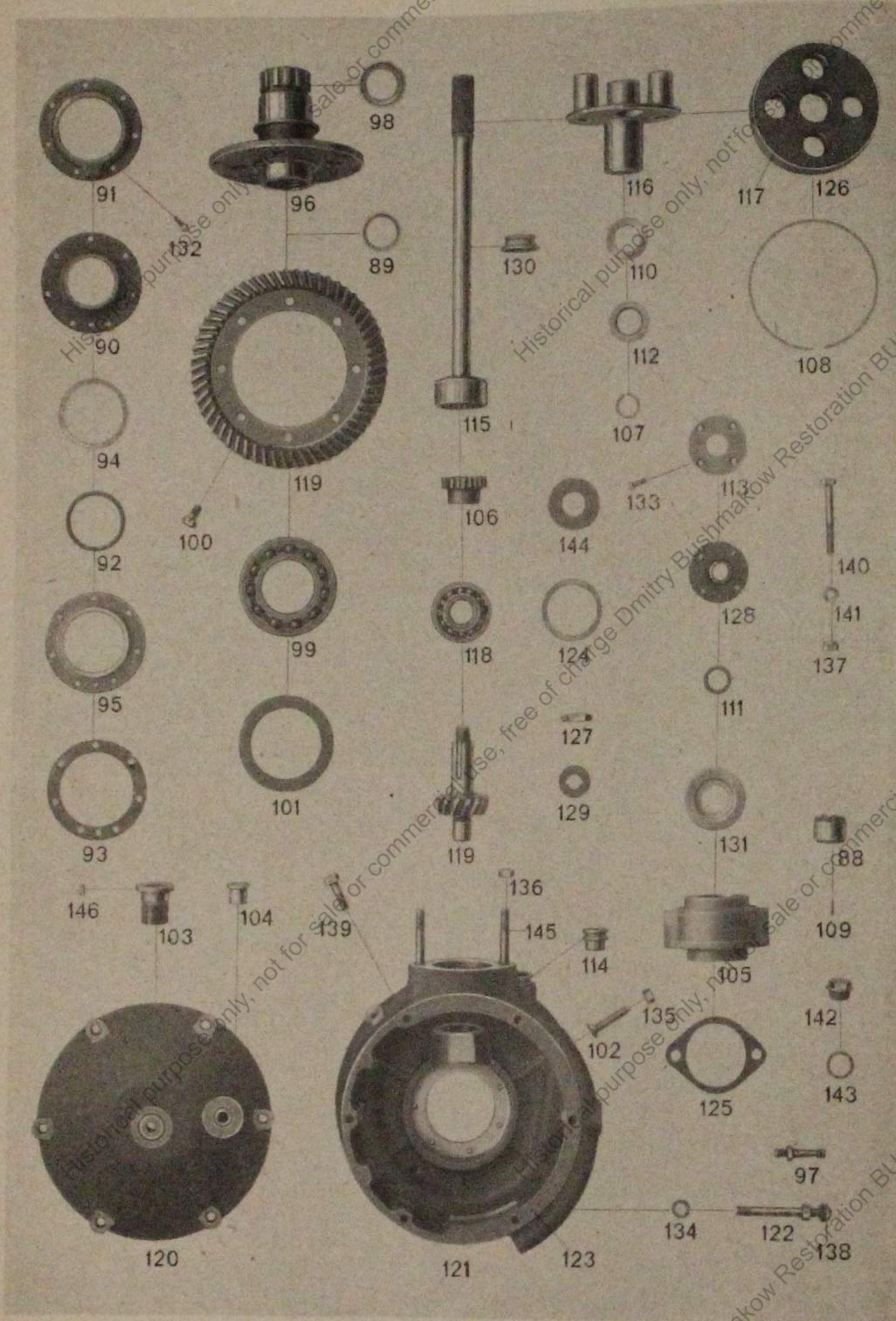
Bild-Nr.	Ersatzteil-Nr.	Benennung	Anzahl je Gruppe	Bemerkungen
136	—	Sechskantmutter M 8×1 Kr 751 cadmiert	2	zu Bild Nr. 145
137	—	Sechskantmutter M 8×1 Kr 751 atramentiert	4	zu Bild Nr. 122
138	—	Sechskantmutter M 8×1 Kr 752 cadmiert	1	zu Bild Nr. 122
139	—	Gehäuseschraube M 8×125 Kr 551 cadmiert	2	
140	—	Gehäuseschraube M 8×1×58 Kr 551 cadmiert	3	
141	—	Scheibe 8,4 DIN 433 cadmiert	9	
142	—	Verschlussschraube AM 18×1,5 DIN 7604 cadmiert	2	
143	—	Dichtring C 18×24 DIN 7603 Eisentaßbest	2	
144	10216 E	Scheibe	1	
145	15521	Stiftschraube	2	
146	—	Zylinderstift 3m 6×8 DIN 7	1	

Tafel 26, Gruppe E: Zündung

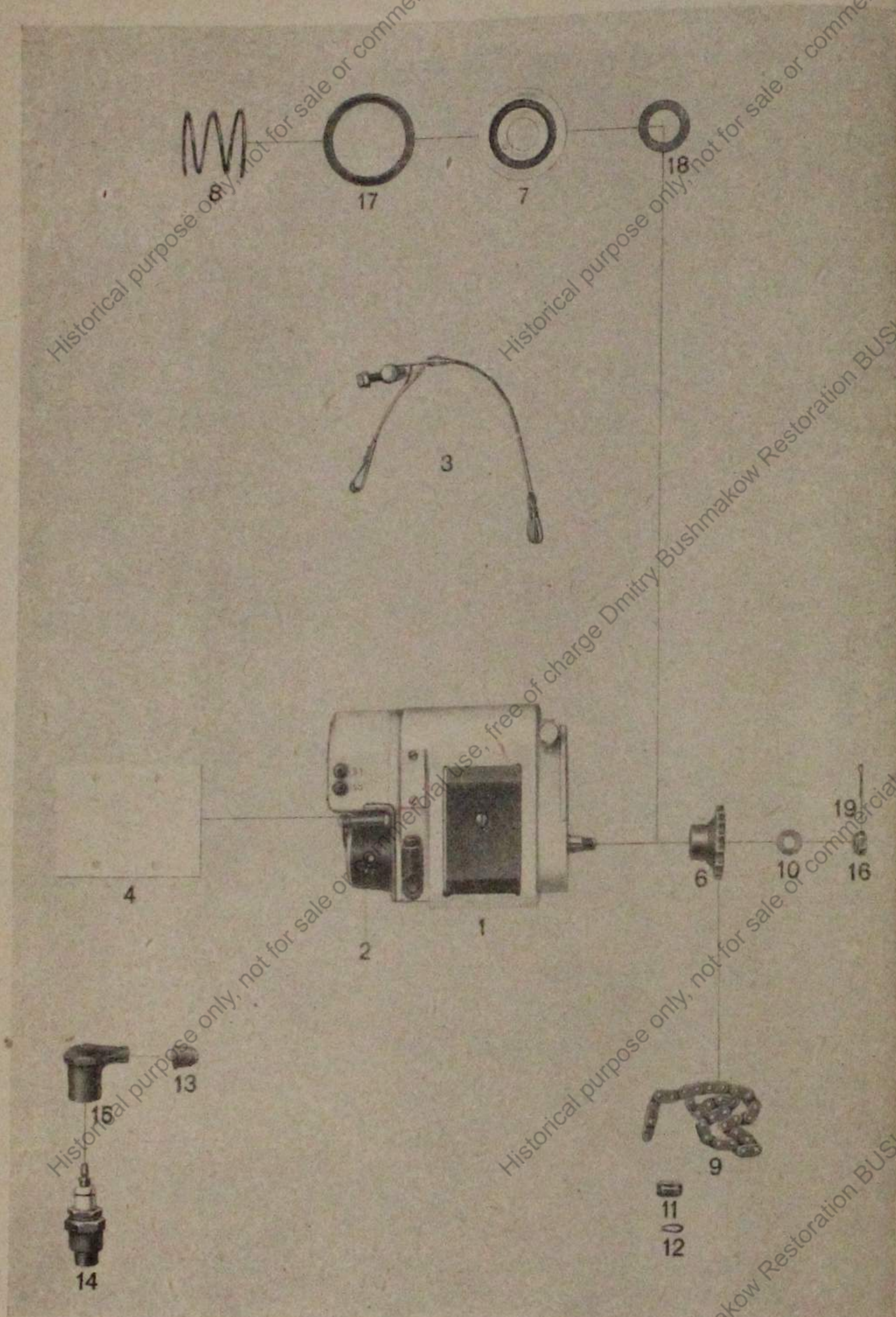

Tafel 26, Gruppe E: Zündung

Bild-Nr.	Erfagteil-Nr.	Benennung	Anzahl je Gruppe	Bemerkungen
1	M 56 G 1c	Magnetzylinder (D 2 B RS 172) ¹⁾	1	
2	M 56 G 2	Verstellhebel	1	
3	M 56 G 3c	Spannband	1	
4	M 56 G 4	Unterlegplatte	1	
	M 56 G 5	Zylinderstift	2	
6	M 56 G 8f	Kettenrad	1	
7	M 56 G 9c	Verluchdeckel	1	
8	M 56 G 11	Druckfeder	1	
9	M 56 G 12	Rollenfette	2	
10	M 56 G 17	Scheibe	1	
—	M 56 G 56	Magnetteil	1	1/10, 2/10, 3/10, 4/10, 5/10, 6/10, 7/10, 8/10 verjagt
11	M 56 G 60	Stedglied	1	
12	M 56 G 62	Sicherung	1	
13	M 56 G 75	Gummiflappe	2	
—	M 56 G 90f	Hochspannungstabel	2	
14	261 1 07 755 0	Zündkerze (W 175 T 1) ¹⁾	2	
15	235 1 16 054 0	Kabelsteder (EM/W 10/1) ¹⁾	2	
16	10173	Kronenmutter	1	
—	25752 A	Zylinderstift	2	
17	34042	Dichtring	1	
18	34438	Dichtring	1	
19	—	Splint 2×15 DIN 94	4	

¹⁾ Robert Bosch GmbH., Stuttgart.

Tafel 27, Gruppe E: Zündlichtanlage

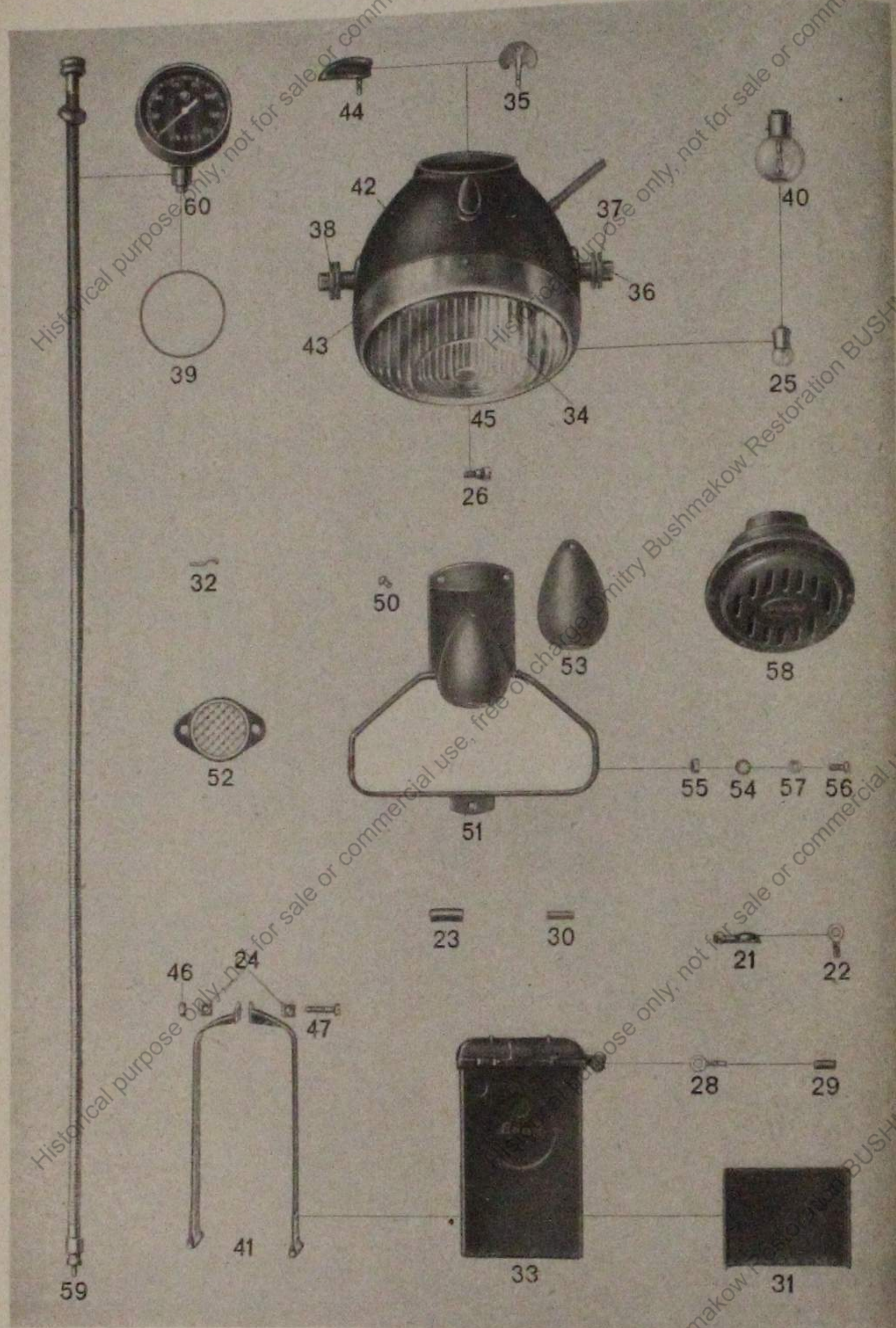

Tafel 27, Gruppe E: Zündlichtanlage

Bild-Nr.	Ersatzteil-Nr.	Benennung	Anzahl je Gruppe	Bemerkungen
21	M 67 G 72	Regenschuhhaube	2	
22	M 67 G 77	Rabelschuh	2	
23	F 66 H 47	Gummimuffe	3	
24	F 66 R 158	Scheibe	2	
25	F 66 R 172	Hilfslampe 6 V 3 W	1	
26	F 67 R 178	Schraube (mit Ring)	1	
—	F 66 R 188	Schutzrohr (zum Schlüssellichtfabel) .	1	
28	F 66 R 197	Klemmschuh (zum Massefabel) ...	2	
29	F 66 R 198	Gummimuffe	3	
30	F 66 R 199	Schlauch	4	
31	212 1 77 000 0	Unterlegplatte	1	
32	212 1 77 017 0	Rohrschelle	1	
33	251 1 97 155 0	Sammler (BGD 312 A 2) ¹⁾	1	
34	212 1 77 710 0	Glascheibe	1	
35	212 1 77 720 0	Ersatzschlüssel	1	
36	212 1 77 721 0	Schraube	2	
37	212 1 77 722 0	Scheibe	2	
38	212 1 77 723 0	Gummischeibe	2	
—	212 1 77 724 0	Gummimuffe	2	
—	212 1 77 725 0	Gummiring	1	zu Bild Nr. 34
39	212 1 77 735 1	Gummiring	1	
40	251 1 77 751 0	Biluxlampe 35/35 W	1	
41	212 1 97 001 0	Spannbänd	1	
42	212 1 97 415 2	Scheinwerfergehäuse	1	
43	212 1 97 425 0	Scheinwerferring	1	

¹⁾ Robert Bosch GmbH, Stuttgart.

Tafel 27, Gruppe E: Zündlichtanlage

Bild-Nr.	Erfagteil-Nr.	Benennung	Anzahl je Gruppe	Bemerkungen
44	212 1 97 435 0	Schalt Schlüssel	1	
45	212 1 97 455 2	Scheinwerfer, vollst. (EAS 170×2 T 131 ¹⁾)	1	
46	—	Sechskantmutter M 6 Kr 751 atramentiert	1	
47	—	Sechskantschraube M 6×25 Kr 551 atramentiert	1	zu Bild Nr. 4)
Schlusslicht				
25	F 66 R 172	Lampe 6 V 3 W	1	
29	F 66 R 198	Gummimuffe	6	
50	212 1 77 734 0	Halbrundschrabe	2	
51	212 1 97 265 1	Nummernschild	1	
52	235 1 97 275 0	Rückstrahler	1	
53	212 1 97 475 0	Dedel	1	
54	FZJ 6 St	Zahnscheibe	5	
55	—	Sechskantmutter M 6 Kr 751 atramentiert	5	
56	—	Halbrundschrabe M 6×10 DIN 86 atramentiert	5	
57	—	Blanke Scheibe 6,4 DIN 433 atramentiert	5	
Signalanlage				
58	251 1 97 205 0	Bofshorn (F/C 6/6 ¹⁾)	1	
—	—	Blanke Scheibe 8,4 DIN 125 atramentiert	1	

¹⁾ Robert Bofsch GmbH, Stuttgart.

Tafel 27, Gruppe E: Zündlichtanlage

Bild-Nr.	Erfagteil-Nr.	Benennung	Anzahl je Gruppe	Bemerkungen
Wegzähler				
59	212 1 97 020 0	Welle	1	
60	212 1 97 504 0	Wegzähler 57×11	1	



Bild-Nr.	Ersatzteil-Nr.	Benennung	Anzahl je Gruppe	Bemerkungen
1	212 1 78 105 0	Werkzeugtasche I, vollst.	1	
2	R 66 S 150a	Werkzeugtasche II, vollst.	1	
3	212 1 78 783 0	Magnetschlüssel	1	
4	250 1 78 001 0	Maul- und Ringschlüssel 36 x 41 SW	1	
5	212 1 78 002 0	Stechschlüssel 20,8 x 22,2 SW	1	
6	—	Doppelschraubenschlüssel 11 und 14 Maulweite R 5 5215	1	
8	212 1 78 012 0	Werkzeugtasche, leer		
9	F 66 S 51	Sechskantstedschlüsseinfaß 12 SW	1	
10	F 66 S 52	Sechskant 10 SW	1	
11	F 66 S 56	Sechskant 13 SW	1	
12	F 66 S 57	Sechskant 15 SW	1	
13	F 66 S 61	Sechskant 17 SW	1	
14	F 66 S 62	Sechskant 19 SW	1	
15	F 66 S 67	Sechskant 19 SW	1	
16	F 66 S 74	Maulschlüssel 19 SW	1	
17	—	Drehstift R 5353	1	
18	F 66 S 77	Sechskantdorn	1	
19	F 67 S 82	Verlängerung	1	
20	F 66 S 91	Ventilschlüssel 15 SW	1	
21	F 66 S 92	Maulschlüssel 13 SW	1	
22	—	Doppelschraubenschlüssel 12 und 15 Maulweite R 6 5215	1	
23	—	Doppelschraubenschlüssel 8 und 10 Maulweite R 1 5215	1	
24	*)	Schnellspannerschraubenschlüssel ..	1	
25	—	Kombinationszange, 140 mm lang R 4405	1	
26	*)	Fettspritze	1	
28	F 69 S 105	Düsen Schlüssel	1	
29	*)	Luftpumpe mit Schlauch	1	
31	F 66 S 143a	Werkzeugtasche II, leer	1	

*) Handelsüblich.

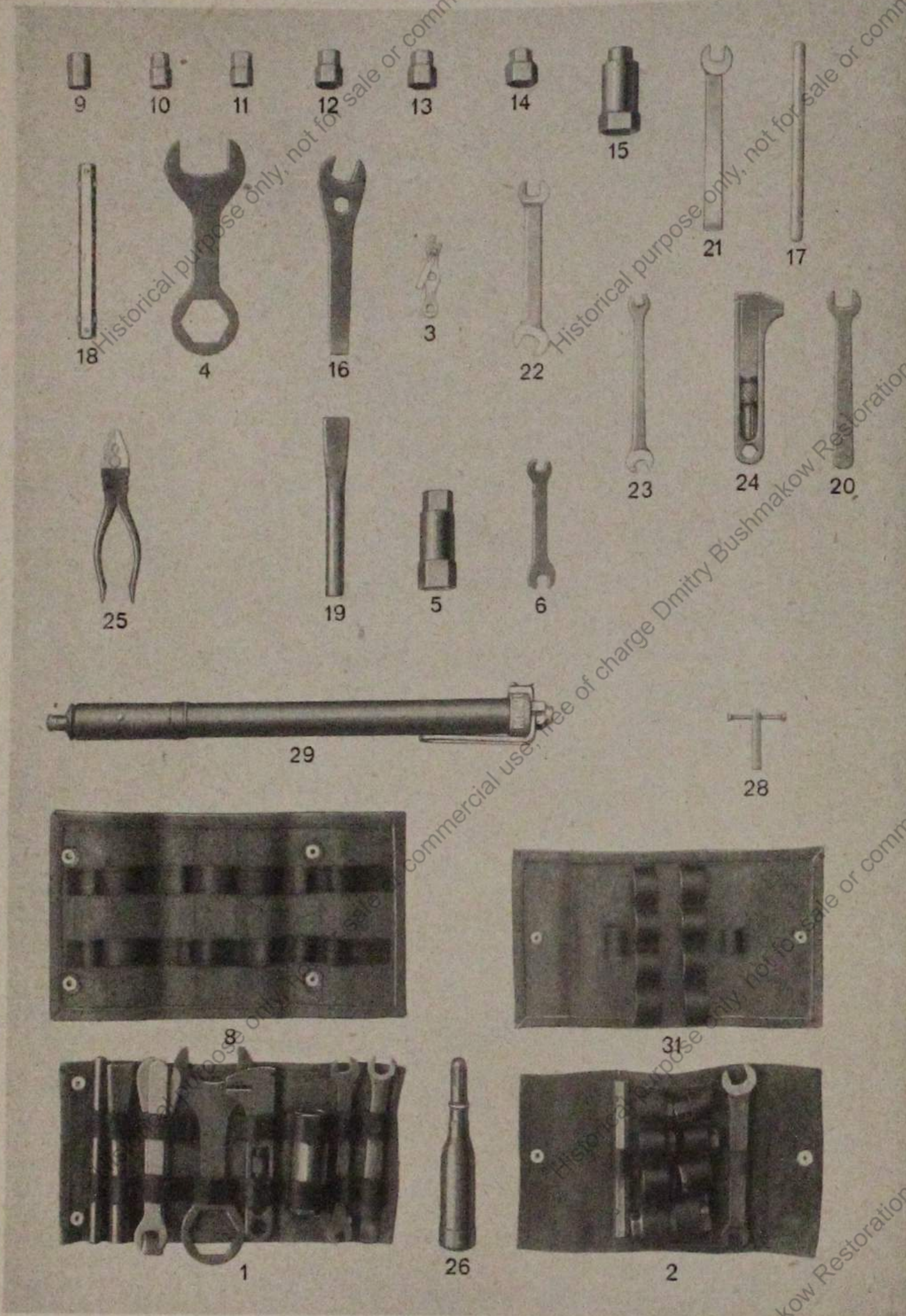

Bild-Nr.	Ersatzteil-Nr.	Benennung	Anzahl je Gruppe	Bemerkungen
Soziusfih				
32	F 66 U 150a	Soziusfih (mit Befestigungsteilen)	1	
33	—	Sechskantmutter M 8 DIN 934 atramentiert	2	
34	—	Sechskantschraube M 8 x 32 DIN 931 atramentiert	2	
35	—	Federring 8,5 DIN 127	2	
36	—	Scheibe 8,5 DIN 433 atramentiert	1	
Sozius-FuÙbretter				
37	212 1 80 151 0	SoziusfuÙbrett	2	
—	212 1 80 170 0	SoziusfuÙbrett (mit Schrauben)	2	
38	F 66 U 155	Gummiraste	2	
39	FZJ 6 St	Zahnscheibe	4	
40	FZJ 8 St	Zahnscheibe	4	
41	—	Sechskantmutter M 8 DIN 934 atramentiert	4	
42	—	Sechskantschraube M 8 x 28 DIN 931 atramentiert	4	
43	10083 atramentiert	Sechskantmutter	4	zu Bild Nr. 38

Tafel 29, Gruppe W: Sonderausrüstung

Bild-Nr.	Ersatzteil-Nr.	Benennung	Anzahl je Gruppe	Bemerkungen
		Seitenwagenanschluß		
—	212 1 80 022 0	Abstandrohr	2	
44	212 1 80 050 0	Befestigungsmutter	1	
45	212 1 80 051 0	Osenbolzen	1	
46	212 1 80 052 1	OsenSchraube	1	
47	212 1 80 053 0	Kugelpopf, hinten	1	
48	212 1 80 054 1	Kugelpopf, vorne	1	
49	212 1 80 056 0	Bolzen (für Motorbefestigung)	1	
50	212 1 80 057 0	Verstärkungsblech	2	
51	F 66 U 552	Befestigungsmutter	1	zu Bild Nr. 45
52	F 66 U 553	Scheibe	2	zu Bild Nr. 45
53	—	Splint 2 × 25 DIN 91	1	zu Bild Nr. 45
54	—	Sechskantmutter M 10 × 1 DIN 934 atramentiert	1	zu Bild Nr. 46
55	—	Bederring 10,5 DIN 127	3	
56	10119 atramentiert	Kronenmutter	1	zu Bild Nr. 45
57	—	Sechskantschraube M 10 × 1 × 18 Kr 551 St C 45. 61 g. v. atramentiert	2	zu Bild Nr. 47

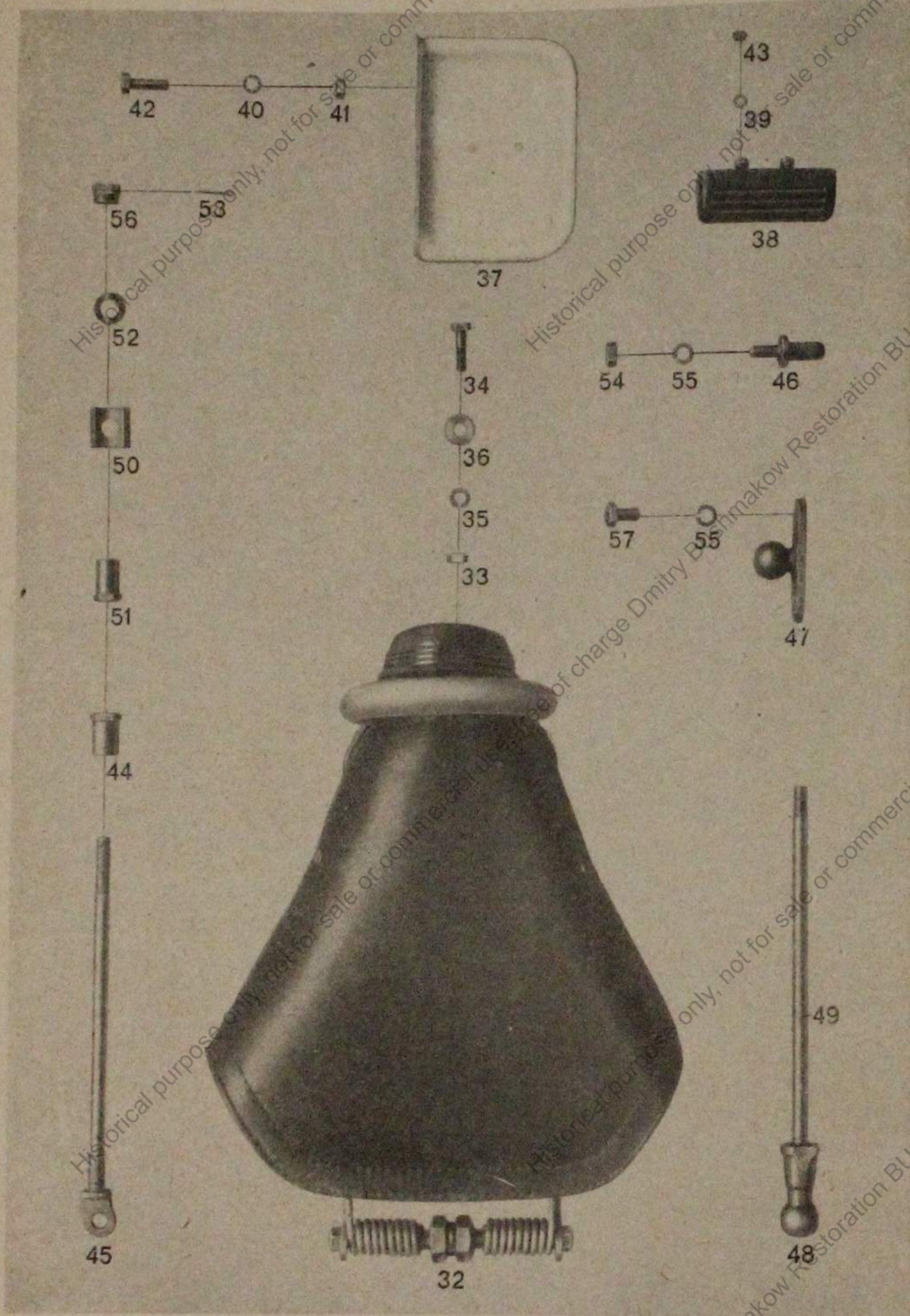

Bild-Nr.	Ersatzteil-Nr.	Benennung	Anzahl je Gruppe	Bemerkungen
Motorunterschuh				
58	F 66 U 195b	Motorunterschuh	1	
—	FZJ 6 St	Federring	2	
—	—	Sechskantmutter M 6 Kr 751 atramentiert	2	
—	—	Sechskantschraube M 6 × 15 Kr 553 atramentiert	2	
Gepäcktaschenhalter				
—	212 1 80 215 2	Gepäcktaschenhalter	1	
—	212 1 80 060 0	Gepäcktaschen (ohne Inhalt und ohne Überzüge)	2	
61	212 1 80 011 0	Halter unten, rechts	1	
62	212 1 80 012 0	Halter unten, links	1	
63	212 1 80 014 0	Sicherungsblech	1	
64	212 1 80 019 1	Klemmhebel (rechts hinten, links vorne)	1	
—	212 1 80 020 1	Klemmhebel (links hinten, rechts vorne)	1	
—	—	Sechskantschraube M 8 × 1 × 22 Kr 552 atramentiert	1	
—	—	Sechskantschraube M 8 × 1 × 65 Kr 551 atramentiert	1	

Tafel 30, Gruppe W: Sonderausrüstung

Bild-Nr.	Erzeugteil-Nr.	Benennung	Anzahl je Gruppe	Bemerkungen
		Zubehör		
—	212 1 80 026 0	Anhängeschild (für Motordrosselung)	1	
—	212 1 80 027 0	Startverbotschild	2	
—	212 1 80 029 0	Schlüsselschild	2	
—	212 1 80 700 0	Abziehbild „Achtung“ „Truppenteil“	1	
—	212 1 80 725 0	Schneefetten „Nordland“	1	3,5 × 19 Nr. 39
66	212 1 80 730 1	Abblendkappe, vorne (für Scheinwerfer)	1	
67	212 1 80 731 0	Abblendkappe, hinten (für Schlußlicht)	1	
68	235 1 80 732 0	Druckknopfgegenstück	1	
70	212 1 80 733 0	Behälter (für Krafttradschlauch) ...	1	
—	212 1 80 741 0	Schlüsselring	2	
71	212 1 80 742 0	Ausweistasche (mit Kopierstift) ...	1	
72	212 1 80 757 0	Aufzieheisen für Luftbereifung ...	2	
73	212 1 80 773 0	Zündkerzenschutzhülle (3. 3. aus Preßstoff)	1	

Historical purpose only, not for sale or commercial use, free of charge

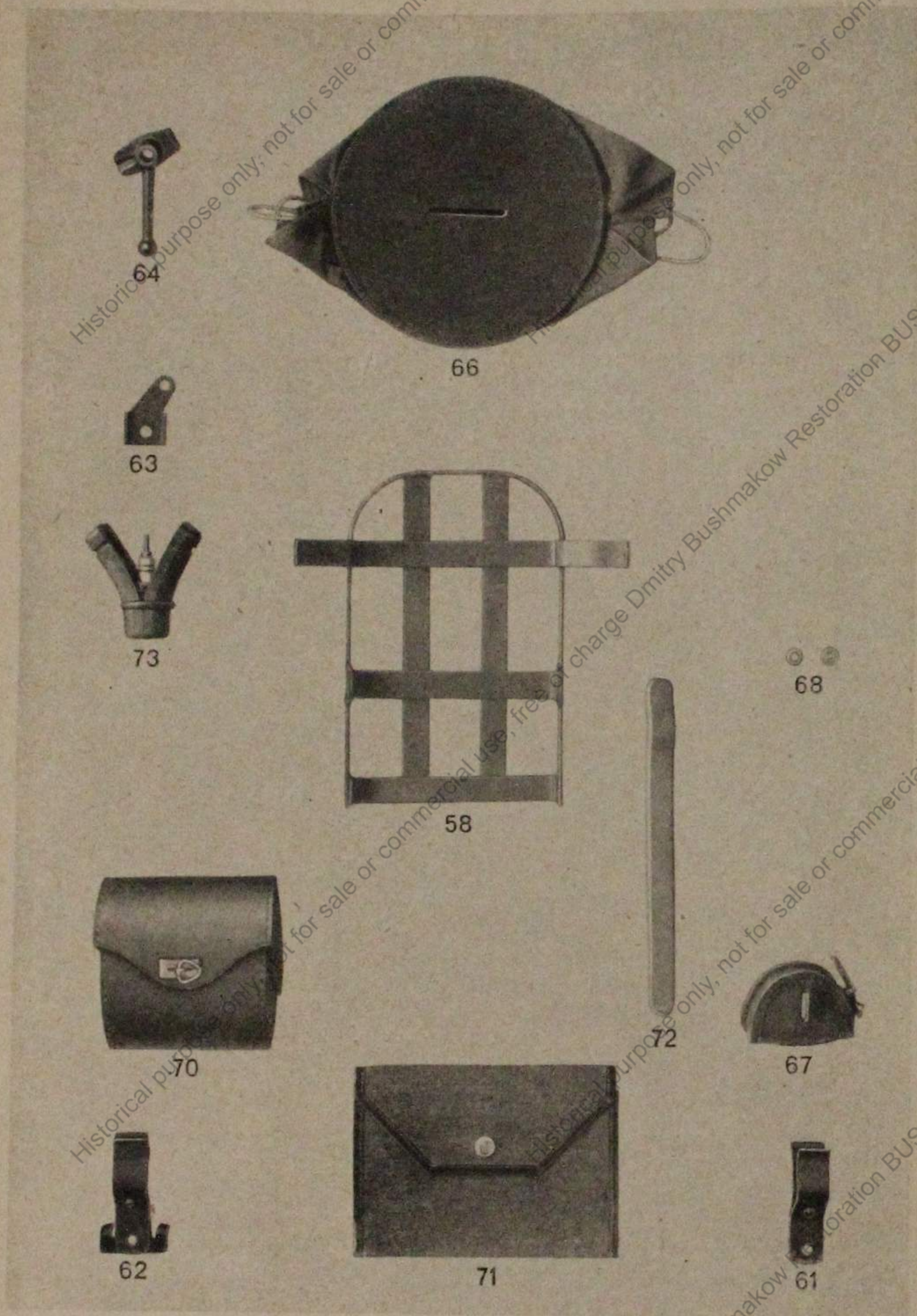
Historical purpose only, not for sale or commercial use, free of charge

Historical purpose only, not for sale or commercial use, free of charge

Historical purpose only, not for sale or commercial use, free of charge

Historical purpose only, not for sale or commercial use, free of charge

Historical purpose only, not for sale or commercial use, free of charge

Historical purpose only, not for sale or commercial use, free of charge

Historical purpose only, not for sale or commercial use, free of charge

Historical purpose only, not for sale or commercial use, free of charge

Historical purpose only, not for sale or commercial use, free of charge